



REPUBLIQUE ALGERIENNE DEMOCRATIQUE ET POPULAIRE

UNIVERSITE DE MOULOU D MAMMERI TIZI-OUZOU

FACULTE DU GENIE DE LA CONSTRUCTION  
DEPARTEMENT D'ARCHITECTURE



MEMOIRE DE MASTER II EN ARCHITECTURE

ATELIER: ARCHITECTURE ET REQUALIFICATION URBAINE

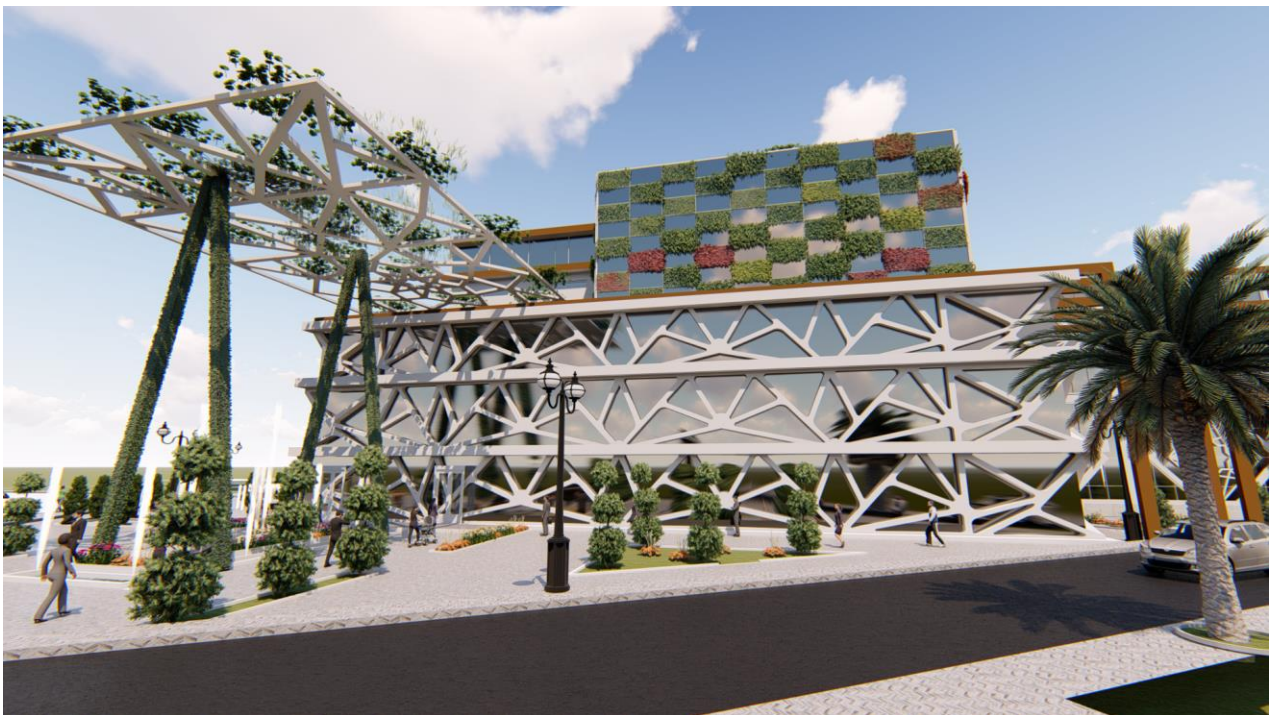

Thème : carrefour d'art et d'histoire  
Quartier de la marine

**Elaboré par :**

BELAMRI Lydia  
BOUZED Wissam

**Enseignants :**

Mme : MEZEGHRANE Klari Z.  
Mme : BERKAL Y.

Session : 2019- 2020

## **Remerciement :**

Dieu merci pour la santé, la volonté, le courage et la détermination qui nous ont accompagnés tout au long de la préparation et l'élaboration de ce travail et qui nous ont permis d'achever ce modeste travail.

Nous souhaitons a remercier notre prof Mme **MEZAGHRANE** pour avoir orienté et enrichi notre travail. On la remercie pour sa disponibilité, ses précieux conseils ainsi ses orientations toutes au long de cette année.

Nos sincères remerciements et reconnaissances à nos parents et familles qui nous ont assisté et encouragé tout le long de notre cursus.

Nos remerciements vont également aux, Membres du jury  
Pour avoir accepté d'examiner notre travail et de l'enrichir par leurs propositions.

Que nos amis et toutes les personnes qui nous ont assisté et encouragé de près ou de loin, trouvent ici l'expression de nos sincères reconnaissances.

Enfin, nous tenons à remercier tous ceux qui ont soutenu ce travail de prés ou de loin.

## Dédicaces :

### *Lydia*

Ce mémoire de fin d'étude constitue l'aboutissement de notre parcours scolaire et universitaire et l'annonce du début de ma vie professionnelle.

Je dédie ce mémoire aux être les plus chers à mon cœur, mes **parents**, qui ont toujours cru en moi et encouragé.

A mes sœurs *Manal Ikram et Asma*.

A mon mari *Sadek*.

A ma chère amie et binôme *Wissam*

A mes aimable amies *Lynda, Liza, Ahlam* .

A ma prof d'atelier : Mme **MEZEGHRANE Klari**

« Que dieu me les garde et me les protège ».

### *Wissam*

Ce mémoire de fin d'étude constitue l'aboutissement de notre parcours scolaire et universitaire et l'annonce du début de ma vie professionnelle.

Je dédie ce mémoire aux être les plus chers à mon cœur, mes **parents**, qui ont toujours cru en moi et encouragé.

A mes sœurs *Donia, Asmaa* et **Housna**.

A mon frère **Adam**.

A mon mari *Samir*.

A ma chère amie et binôme **Lydia**.

A mes aimable amies *Lynda, Liza, Ahlam* .

A ma prof d'atelier : Mme **MEZEGHRANE Klari**.

« Que dieu me les garde et me les protège ».

## **Résumé**

La ville d'Alger a connu une succession de plusieurs civilisations historiques ayant succédé sur son territoire, ce qui est perceptible à travers sa structure urbaine stratifiée et son précieux patrimoine architectural et urbain, témoins de mémoire et d'identité.

Le quartier de la marine, noyau historique de la ville et le point de départ de son urbanisation, recèle d'importantes potentialités historiques et paysagères, se présente comme une charnière entre la ville historique et la mer. Ce quartier manque néanmoins de sociabilité en raison de son caractère de transit.

En dépit de ses valeurs paysagères et historiques puisqu'il se présente comme un élément charnière entre la ville historique et la mer, le quartier de la marine souffre du manque de vécu en raison de son caractère de transit à outrance.

A cet effet, notre ambition est de contribuer à la requalification du quartier de la marine par la création d'une nouvelle image soucieuse de son histoire et de son identité.

**Mot clés :** Requalification urbaine, l'identité, mémoire, la dynamique urbaine.

# SOMMAIRE

## CHAPITRE INTRODUCTIF

1.Introduction .....	1
2.Problématique général .....	1
3.Problématique spécifique .....	1
4.Objectif .....	1
5.Hypothèse .....	2
6.La structure de mémoire .....	2

## CHAPITRE 01: APPROCHE CONTEXTUELLE

Introduction .....	3
1. Présentation de la ville d'Alger .....	3
2.Le quartier de la Marine comme support d'étude.....	3
Diagnostic urbaine .....	4
1.Approche diachronique .....	4
1.1.Période précoloniale .....	4
1.1.1.Période phénicienne (3 siècle AV/JC) : IKOSIM .....	4
1.1.2.Période romaine (ICOSIUM 40 ans AV/JC) .....	4
1.1.3.Période arabo-berbères (X XVI siècle) .....	5
1.1.4.Période ottomane (16 siècle à 1830) .....	5
1.2.Période colonial .....	6
1.2.1.Alger 1830- 1880 (première période) .....	6
1.2.2. Alger entre 1880-1930 (l'apparition de l'urbanisme civil) .....	6
1.2.3. Alger entre 1930-1962(l'apparition de l'urbanisme moderne) .....	6

<b>1.3.La période poste coloniale</b> .....	<b>7</b>
<b>1.3.1.COMMEDOR (1968-1978)</b> .....	<b>7</b>
<b>1.3.2.P.O.G (1975)</b> .....	<b>7</b>
<b>1.3.3.P.U.D (1980)</b> .....	<b>7</b>
<b>1.3.4. G.P.U (1996)</b> .....	<b>7</b>
<b>Synthèse</b> .....	<b>9</b>
<b>1.3.5. Le plan d'aménagement de la baie d'Alger</b> .....	<b>9</b>
<b>Problématique générale</b> .....	<b>11</b>
<b>A l'échelle du quartier</b> .....	<b>11</b>
<b>Introduction</b> .....	<b>11</b>
<b>2. Lecture synchronique</b> .....	<b>12</b>
<b>2.1. Présentation du quartier de la marine</b> .....	<b>12</b>
<b>2.2.Situation géographique</b> .....	<b>12</b>
<b>2.3.Limites</b> .....	<b>12</b>
<b>2.4. Topographie</b> .....	<b>13</b>
<b>2.5. Etat des lieux</b> .....	<b>14</b>
<b>2.5.1. Le quartier par rapport à son environnement</b> .....	<b>14</b>
<b>2.5.2. Accessibilité</b> .....	<b>15</b>
<b>2.5.3.Le système viaire</b> .....	<b>17</b>
<b>Synthèse</b> .....	<b>24</b>
<b>2.5.4. Mobilité urbaine</b> .....	<b>24</b>
<b>2.5.5.Le stationnement</b> .....	<b>25</b>
<b>Synthèse</b> .....	<b>26</b>
<b>2.5.6.Analyse morphologique de quartier</b> .....	<b>26</b>
<b>Synthèse</b> .....	<b>29</b>
<b>2.5.7.Le patrimoine architectural singulier</b> .....	<b>30</b>
<b>SYNTHESE</b> .....	<b>33</b>
<b>2.5.8.Etude de l'espace non bâti</b> .....	<b>33</b>
<b>Les espace publics</b> .....	<b>33</b>

<b>Paysage et environnement</b> .....	<b>39</b>
<b>Problématique spécifique</b> .....	<b>41</b>
<b>La synthèse</b> .....	<b>41</b>

### **Interventions urbaine**

#### **Introduction :**

<b>1. Schéma structurant</b> .....	<b>42</b>
<b>1.1. Rétablir l'articulation entre la ville et son histoire</b> .....	<b>42</b>
<b>1.2. Rétablir l'articulation entre le quartier et la mer</b> .....	<b>43</b>
<b>1.3. Remédier le problème de transit</b> .....	<b>44</b>
<b>1.4. La réhabilitation de l'immeuble parking</b> .....	<b>44</b>
<b>1.5. Qualité de vie sociale et environnementale</b> .....	<b>44</b>

### **Chapitre 03 : Approche architecturale**

<b>Introduction</b> .....	<b>45</b>
<b>1. Situation et limite de l'assiette d'intervention</b> .....	<b>45</b>
<b>1.1. La forme de l'assiette d'intervention</b> .....	<b>46</b>
<b>1.2. Accessibilité</b> .....	<b>46</b>
<b>1.3. La morphologie</b> .....	<b>46</b>
<b>1.4. Choix de l'assiette d'intervention</b> .....	<b>46</b>
<b>Problématique thématique</b> .....	<b>47</b>
<b>2. Choix du thème</b> .....	<b>47</b>
<b>2.1. Pourquoi un carrefour d'art et d'histoire</b> .....	<b>47</b>
<b>2.2. Les objectifs de choix du thème</b> .....	<b>47</b>
<b>3. Lecture des références</b> .....	<b>48</b>
<b>3.1. Nouveau musée de l'Acropole d'Athènes</b> .....	<b>48</b>
<b>Synthèse</b> .....	<b>51</b>
<b>3.2. Le musée des civilisations de l'Europe et de la méditerranée à Marseille</b> .....	<b>51</b>
<b>Conclusion</b> .....	<b>57</b>
<b>4. Programme général de projet</b> .....	<b>57</b>
<b>5. Les concepts de projet :</b> .....	<b>58</b>
<b>6. Programme surfacique :</b> .....	<b>59</b>

<b>7.La genèse du projet</b> .....	<b>61</b>
<b>8. Formalisation du projet</b> .....	<b>63</b>
<b>9.Description du projet</b> .....	<b>64</b>
<b>9.1. Accessibilité</b> .....	<b>64</b>
<b>9.2. Le fonctionnement</b> .....	<b>64</b>
<b>9.3. Description des façades</b> .....	<b>67</b>
<b>Conclusion</b> .....	<b>68</b>
<b>Conclusion générale</b> .....	<b>69</b>

## **Table des figures :**

- Figure 01 : La ville d'Alger.
- Figure 02 : Période phénicienne.
- Figure 03 : Période romaine.
- Figure 04 : Période arabo-berbères
- Figure 05 : Période ottomane
- Figure 06 : Alger entre 1830-1880
- Figure 07 : Alger entre 1880-1930
- Figure 08 : Alger entre 1930-1962
- Figure 09 : Le restaurant le dauphin la casbah
- Figure 10 : Le carrefour des artistes
- Figure 11 : Aménagement des voutes
- Figure 12 : Aménagement du port
- Figure 13 : Les quatre paliers de transformation de la wilaya d'alger
- Figure 14 : La grande mosquée d'Alger
- Figure 15 : Stade de Berraki
- Figure 16 : Place des martyres et terrasse du port
- Figure 17 : La rue de l'ALN.
- Figure 18 : Vue sur la capitale.
- Figure 19 : Situation de quartier de la marine
- Figure 20 : Délimitation du périmètre d'étude
- Figure 21 : Volumétrie du terrain de la casbah
- Figure 22 : Coupe schématique sur le quartier
- Figure 23 : Situation et délimitation du quartier de la marine
- Figure 24 : Accessibilité vers le quartier de la marine.
- Figure 25 : Carte de réseau
- Figure 26 : BEO/B Azzoun..

- Figure 27 : BEO/B Azzoun 1<sup>er</sup> traçon
- Figure 28 : Vue sur Bab Azzoun
- Figure 29 : BEO/B Azzoun 2eme traçon
- Figure 30 : Vue sur BEO
- Figure 31 : Boulevard Amilcar Cabral
- Figure 32 : Vue sur Amilcar Cabral
- Figure 33 : Boulevard Che-Guevara
- Figure 34 : Vue sur Boulevard Che-Guevara
- Figure 35 : Boulevard Amara Rachid
- Figure 36 : Vue sur Boulevard Amara Rachid
- Figure 37 : La rue 1<sup>er</sup> novembre
- Figure 38 : Vue sur la rue 1<sup>er</sup> novembre
- Figure 39 : La rue de la marine
- Figure 40 : Vue sur la rue de la marine
- Figure 41 : Avenue l'ALN
- Figure 42 : Vue sur l'avenue ALN
- Figure 43 : Carte de la mobilité urbaine
- Figure 44 : La rue de l'ALN
- Figure 45 : Rue B-O/B-A.
- Figure 46 : Les espaces de stationnement
- Figure 47 : Les différentes entités du quartier
- Figure 48 : Entité coloniale
- Figure 49 : Les éléments constitutifs du port
- Figure 50 : Carte des tissue urbain du quartier
- Figure 51 : Tissu 19eme siecle
- Figure 52 : Tissu mixtes
- Figure 53 : Tissu moderne

- Figure 54 : Carte de patrimoine singulier du quartier
- Figure 55 : La mosquée Ketchaoua
- Figure 56 : Djamaa el Kabîr
- Figure 57 : Djamaa Ali Betchine
- Figure 58 : Djamaa El Djedid
- Figure 59 : Dar Aziza
- Figure 60 : Dar Al Hamra
- Figure 61 : Dar Hassan Pacha
- Figure 62 : Le palais des Rais
- Figure 63 : La phare de l'amirauté
- Figure 64 : Les espaces publics dans le quartier de la marine
- Figure 65 : Vue en pla de la place des Martyrs.
- Figure 66 : Place des Martyrs
- Figure 67 : Les fouilles archéologiques
- Figure 68 : Vue en plan de la place Ben Badis
- Figure 69 : La place Ben Badis
- Figure 70 : Vue en plan de la place Hadj Mrizek
- Figure 71 : La place Hadj Mrizek
- Figure 72 : Vue en plan de La place de L'Amirauté
- Figure 73 : La place de l'amirauté
- Figure 74 : Vue en plan de la place des Rai
- Figure 75 : Vue sur place de Rais
- Figure 76 : Vue en plan de la place Ounouri
- Figure 77 : Vue en plan sur la plage
- Figure 78 : La plage Kaa Sour
- Figure 79 : Vue en plan sur le vide de la Régence.
- Figure 80 : Vue aérienne sur le vide de la Régence

- Figure 81 : Vue en plan sur l'îlot Lalahoum
- Figure 82 : Les percées visuelles et le paysage naturel du quartier.
- Figure 83 : Vue sur la mer
- Figure 84 : Vue en plan sur le port
- Figure 85 : Le port de pêche et l'Amirauté
- Figure 86 : Les nœuds de quartier de la marine
- Figure 87 : Périmètre d'intervention
- Figure 88 : La forme de l'assiette d'intervention
- Figure 99: Vue sur la façade du panthéon Grèque
- Figure 100 : Coupe transversale nord-sud du musée del'acropole
- Figure 101 : Vue sur la galerie du musée
- Figure 103 : Vue sur le parcours intérieur du musée
- Figure 104 : La salle du Parthénon
- Figure 105 : La salle du Parthénon
- Figure 106 : Volumétrie du musée de l'acropole
- Figure 107: Plan trapézoïdal du musée.
- Figure 108 : Vue sur la mezzanine du musée
- Figure 109 : Vestiges découvertes musée
- Figure 110: Musée des civilisation
- Figure 111: Situation du musée des civilisations de la méditerranée
- Figure 112 : Le MUSEM.
- Figure 113 : Vue en plan de Mucem.
- Figure 104 : Façade sud et ouest.
- Figure 105 : Façade nord et est.
- Figure 106 : Circulation entre différentes civilisation
- Figure 117 : Vue sur le musée depuis le fort Saint-Jean
- Figure 108 : Vue de l'intérieur de Mucem
- Figure 109 : Le Mucem.

- Figure 110 : Vue sur le site de Mucem.
- Figure 111 : Vue sur les rampes de MUCEM
- Figure 112 : La façade nord de mucem
- Figure 113 : Le mucem
- Figure 114 : Les plans du mucem
- Figure 115 : Skiffa
- Figure 116 : L’Kbou
- Figure 117 : Le patio
- Figure 118 : Etape 01 de la genèse
- Figure 119 : Etape 02 de la genèse
- Figure 120 : Etape 03 de la genèse.
- Figure 121 : Etape 04 de la genèse.
- Figure 122 : Etape 05 de la genèse.
- Figure 123 : Etape 06 de la genèse
- Figure 124 : Etape 07 de la genèse
- Figure 126 : Etape 08 de la genèse
- Figure 127 : La formalisation du projet

# *Introduction Générale*

**Introduction:**

Les villes historiques sont le produit de stratification et d'accumulation de traces et de tracés. Alger capitale et ville historique par excellence, regorge de traces de civilisations antérieures, la richesse de son patrimoine architectural et urbain est le témoin indélébile de la profondeur de son épaisseur historique.

Alger capitale, a connu une évolution cohérente et harmonieuse le long de son histoire, avant de connaître les grands bouleversements durant la période postcoloniale suite à son développement accéléré et son extension tout azimut, ce qui s'est traduit essentiellement par la rupture entre le tissu ancien et nouveau. Dans ce contexte, la requalification urbaine est un impératif pour rattraper le déficit qualitatif de la ville, et remédier à la rupture entre ces entités. Dans Cette perspective, l'Etat a mis en place un programme de développement et de requalification urbaine de la capitale en l'occurrence le GPU et le plan stratégique de développement de la ville. Cette ambition sera concrétisée à travers une vision particulière du modèle de développement qui met en avant une démarche de durabilité, et une sérieuse réflexion sur les principaux fragments urbains de la ville à savoir son noyau historique « Quartier de la marine ».

**1-Problématique générale :**

Dans le contexte de la mondialisation appelant à une nouvelle manière de concevoir les villes, Alger ambitionne de devenir une métropole internationale à condition d'exploiter ses potentialités plurielles. A cet effet, notre problématique se décline comme suit:

- *Quelle est la stratégie d'intervention adéquate qui permet à la ville d'Alger de s'ouvrir sur la mondialisation en restant soucieuses des spécificités locales?*
- *Comment allier entre ouverture et préservation de la mémoire et de l'identité locale?*

**2-Problématiques Spécifiques**

Le quartier de la marine est le noyau historique de la ville, il est le témoin de l'histoire et de l'identité urbaine et architecturale, il est doté d'une situation stratégique et se définit comme un élément charnière entre la ville historique et la mer. Néanmoins, ce quartier souffre du caractère de transit et du manque de vécu en raison de l'importante trame viaire qui l'entoure, à cet effet,

*Il y'a lieu de faire du quartier de la marine un pôle culturel attractif qui concilie entre identité et modernité, tout en l'inscrivant dans la dynamique de centralité en répandant aux ambitions stratégiques de la capitale ?*

### 3-Hypothèse :

- La promotion du tourisme culturel passe par la projection des équipements de grande envergure, affirmant une nouvelle image de la ville, dont le rôle est la diffusion et la découverte à une échelle internationale.
- La mise en valeur des éléments de haut degré de permanence, tels que les monuments historiques et les places publics, permet de redéfinir l'identité culturelle de la ville qui pourrait faire face au processus d'internationalisation à outrance.

### 4-Les objectifs :

- Renforcer l'image de la ville au rang d'une métropole méditerranéenne.
- Reconquérir le quartier avec la mer et avec la casbah qui constitue son identité.
- Redynamisation du quartier de la marine.
- Revaloriser les richesses patrimoniales et paysagères que possède le quartier.

### 5-Structure du mémoire :

Notre mémoire se structure comme suit:

**Introduction Générale :** Il est composé de l'introduction sur la ville d'Alger et son patrimoine, le projet de la métropolisation, ainsi on a ressortie les objectifs et les hypothèses de ce travail.

**Chapitre 01 : Approche contextuelle :** cette partie aborde la lecture et l'analyse du contexte de quartier de la marine dans lequel s'insère notre projet. Elle consiste à faire une étude précise et exhaustive de l'état des lieux de périmètre. En outre nous tenterons d'établir des constats, des enjeux et des synthèses après chaque sur l'ensemble des éléments de permanences.

**Chapitre 02 : La proposition urbaine :** dans ce chapitre on fait le schéma de principe, le schéma structurant avec les opérations urbaines sur le quartier.

**Chapitre 03 : Approche architecturale**

**Conclusion générale**

*Chapitre 01*  
*Approche contextuelle*

**Introduction :**

" Les finalités de l'analyse urbaine se définissent par rapport aux situations urbaines spécifiques, aux problématiques étudiées et aux implications opératoires qui s'y rattachent".<sup>1</sup> L'analyse urbaine en générale est un outil de connaissance d'une situation urbaine, un outil de vérification, de perception et l'explication de l'espace socio-physique urbain, de sa genèse, de sa composition et de sa signification.

Pour donner une base solide de notre étude, on a eu recours a une méthodes qui se fonde sur l'analyse historique de l'évolution morphologique du périmètre d'étude.

**1. Présentation de la ville d'Alger :**

Alger la capitale économique, politique et administrative du pays, occupe un site stratégique et exceptionnelle sur la façade littorale de la méditerranée, ce qui lui confère une image d'une ville contemporaine par les activités d'exception qu'elle englobe et qui justifie pleinement son statut capitale.

En outre la ville d'Alger est considéré comme un carrefour de transition entre l'Europe et le cœur de l'Afrique .Elle est caractérisé par son passé prestigieux, ce qui a fait d'elle un lieu de stratification et d'accumulation de traces des différentes civilisations qui succédé sur son territoire.



Figure 01 : la ville d'Alger. -Source : <http://www.google.fr/imgres?imgurl=http://www.erna.dz>

**2.Le quartier de la Marine comme support d'étude :**

Notre choix s'est porté sur le quartier de la marine, le noyau historique de la ville d'Alger. Il occupe une séquence stratégique sur la ville qui lui donne une valeur importante, bénéficiant aussi d'une vue panoramique et importante vers la mer. Il occupe une position charnière entre la ville historique et la mer. Il recèle ainsi d'importante potentialité historique et paysagère.

<sup>1</sup> ALBERTO ZUCHELLI, Introduction à l'urbanisme opérationnel et à la composition urbaine, Alger, Edition O.P.U ,1993, p 2

## Diagnostic urbaine :

### 1.Approche diachronique :

Les données de l'histoire aident à mieux comprendre l'évolution du site, sur ses différents plans et appréhender l'ensemble des facteurs de mutation et de transformation de la ville.

Ainsi, à travers une lecture historique, des éléments forts peuvent émerger et constituer des repères et points de permanences à revaloriser pour l'affirmation de l'identité du lieu.

La lecture historique à l'échelle de la ville permet de retracer le processus de formation et de transformation de la ville, ce qui permet de comprendre la stratégie de son évolution pour mieux assurer les nouvelles interventions.

### 1.1.Période précoloniale :

#### 1.1.1.Période phénicienne (3 siècle AV/JC) : IKOSIM :

- Première implantation humaine sous le nom IKOSIM, pour une raison de refuge et de défense et comptoir commercial.
- Construction des maisons, et création de comptoir commercial, et les marchandises.
- Mise en œuvre de 02 voies naturelles (cours d'eau), sur lesquelles les autochtones faisaient du négoce avec les phéniciennes.

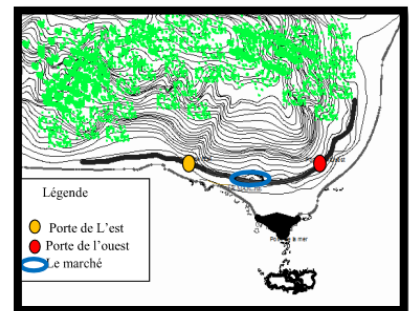

-Source : R.Lespès1999, Alger étude de géographie d'histoire urbain traitée par auteur.

#### 1.1.2.Période romaine (ICOSIUM 40 ans AV/JC) :

- Premier tracé urbain structure la ville (cardo-documaniss).
- L'intersection des 02 axes matérialisés par le forum (place des martyrs actuellement).
- La structuration d'une trame régulière orthogonale dans la partie basse de casbah.
- Les autres axes sont parallèles ou perpendiculaires aux axes majeurs.

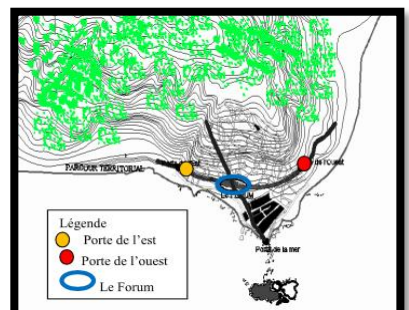

-Figure 03 : période romaine. -  
Source : R.Lespès1999, Alger étude de géographie d'histoire urbain traitée par auteur

- Création d'un rempart à la périphérie de la ville.
- Création de 02 portes à l'extrémité de l'axe decumanus (Bâb el-oued /Bâb- azzoune).

**1.1.3.Période arabo-berbères (X XVI siècle) :**

- Elle est restituée en 02 périodes :

Celle de crise et de chute de l'empire romain marquée par les invasions.

Celle d'une renaissance relative avec la fondation d'el djazair IBEN MAZGHANA.

- Extension vers l'ouest permet de créer la casbah, celle-ci comporte 02 parties :
  - ✓ Partie résidentiel en haute casbah.
  - ✓ Partie espace public en basse casbah.
- Création des voies parallèles et perpendiculaires aux axes romains. Création des 02 porte Bâb el jazzera et Bâb el bahr.

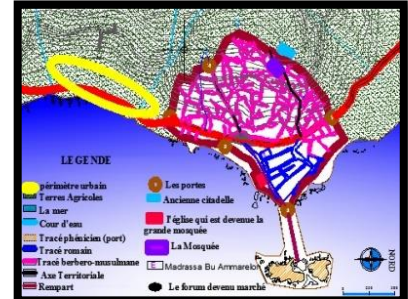

Source : R.Lespès1999, Alger étude de géographie d'histoire urbain traitée par auteur.

**1.1.4.Période ottomane (16 siècle à 1830) :**

- Cette époque el djazair prit sa configuration urbaine avec des caractéristiques politiques, économiques, socio- culturelles.
- Ville de forme triangulaire délimitée par des remparts ponctués par les 05 portes.
- Création des 02 parties :
  - ✓ Partie basse (fonction commerciale, économique, échange).
  - ✓ Partie sommet (édification de citadelle, place de pouvoir).

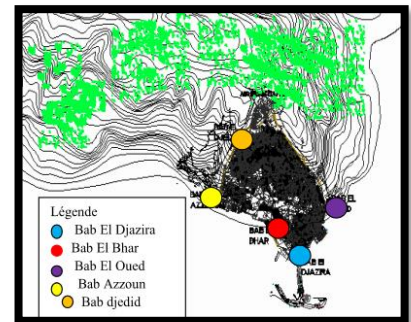
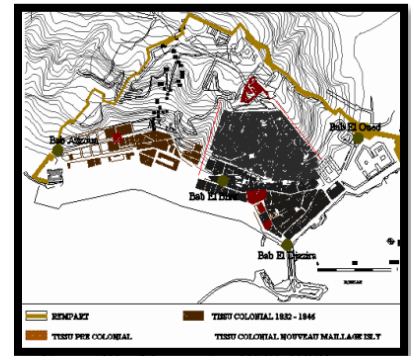

Figure 05 : période ottomane.Source : R.Lespès1999, Alger étude de géographie d'histoire urbain traitée par auteur.

## 1.2.Période colonial :

### 1.2.1.Alger 1830- 1880 (première période) :

- Bouleversement de tissu urbain de la marine.
- Construction d'immeuble de rapport.
- Percement de nouvelles voies (la rue de la lyre, le boulevard de la victoire).
- Souk el Kabîr fut transformé en centre européen.
- Constitution d'une basse militaire liée aux remparts.
- Démolition de la basse casbah pour la sécurité.
- Elargissement des voies (Bâb azzoun et Bâb el - oued).
- Création de place d'arme (place de martyrs), et la place de charte.
- Création du port, et de muraille d'enceinte française au sommet de la ville.



-Figure 06 :Alger entre 1830-1880  
Source : R.Lespès1999, Alger étude de géographie d'histoire urbain traitée par auteur.

### 1.2.2. Alger entre 1880-1930 (l'apparition de l'urbanisme civil) :

- La démolition des fortifications et l'extension de la ville extra- muros (projet de REDON).
- Réalisation du projet Chassériau qui constitue un véritable balcon sur la mer.
- Extension du port et du quartier d'Isly vers le sud.
- Création des nouvelles infrastructures portuaires.
- L'avènement du chemin de fer et du tramway et l'aménagement de la gare maritime.
- Apparition de style néo – moresque.

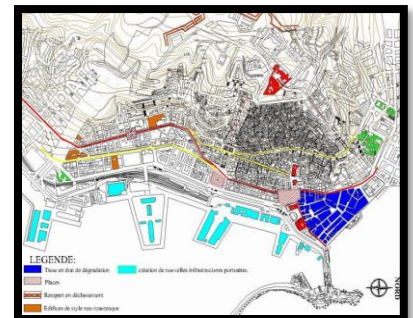

-Figure 07 :Alger entre 1880-1930 -  
Source :R.Lespès1999, Alger étude de géographie d'histoire urbain traitée par auteur.

### 1.2.3. Alger entre 1930-1962(l'apparition de l'urbanisme moderne) :

- Des propositions des projets utopiques dans l'objectif de transformer le quartier.de la marine en un centre d'affaires.
- La place d'armes devienne la place du gouvernement.
- Création des boulevards (l'AFFERIERE, MARENGO).
- La crise de logement et début des citésH.B.M (habitat bon marché).
- Les coulés verts remplacent les remparts.

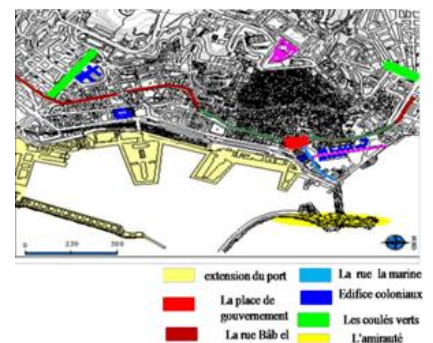

Sourcée :K.Lespès1999, Alger étude de géographie d'histoire urbain traitée par auteur.

### 1.3.La période poste coloniale :

Réappropriation de l'espace à partir de 1962 : La nouvelle Alger reconstruit de toutes pièces sans référence à son passé, ce qui nécessite une intervention continuelle des pouvoirs publics, pour que son image soit conforme à l'ambition qu'elle représente, ainsi plusieurs schémas et plan d'organisation seront proposés comme :

#### 1.3.1.COMMEDOR (1968-1978):

Il favorise son extension vers l'est en allant de la place des martyrs à El harrach.

#### 1.3.2.P.O.G (1975):

Il propose l'élargissement du périmètre d'urbanisation.

Réalisation du grand projet d'habitat et de la prise en charge de l'infrastructure routière.

#### 1.3.3.P.U.D (1980):

Le PUD a développé des orientations d'extension de l'urbanisation vers le Sud Ouest.

Ce plan n'a pas été approuvé et tous les programmes d'habitats et d'équipements de cette période sont réalisés en dehors de ses dispositions, et a été repris sous autre formulation le PDAU polycentrique.

#### 1.3.4. G.P.U (1996) :

Le GPU d'Alger s'appuie sur un programme d'actions, fondé essentiellement sur la réhabilitation et la reconquête des espaces publics centraux, à travers des opérations de prestiges, des projets emblématiques, monumentaux et spectaculaires ainsi que une multitude d'équipements de niveau international. Ce programme d'actions vise, le renforcement des fonctions de centralité nécessaires à la métropolisation d'Alger.

Il exprime en fait, attractivité à l'égard des investisseurs, des entreprises, des touristes et par l'amélioration de la qualité du cadre de vie des habitants, que ce soit sur les plans économiques, sociales, ou environnementales.

L'objectif primordial de l'Etat. à travers ce GPU et son programme d'actions, est " **d'abord et surtout économique**".

L'apparition de GPU était un besoin et une nécessité donc son objectif est :

- ✓ Promouvoir Alger sur le plan urbain.
- ✓ Développer Alger sur le plan économique.

- ✓ Conforter Alger sur le plan social.

Des « pôles » d'aménagement, au nombre de **6**, et des actions de réhabilitation et de requalification urbaine sont identifiées dans un souci de mise à niveau et « en urbanité » des espaces urbains dégradés.

**Le pôle** constitue le noyau central (hyper centre) d'Alger. Il abrite un riche patrimoine historique, culturel, urbanistique et architectural.

Au vue, de la symbolique et l'histoire qu'il véhicule, les actions envisagées par le GPU dans ce pôle sont qualifiées d' "interventions urgentes et spécifiques" et donc prioritaires.

### Le projet de carrefour de millénaire:

Le carrefour du millénaire proposé par le GPU est un parcours fictif jalonné à base de monuments à très forte valeur patrimoniale depuis la maison du millénaire (la haute Casbah) jusqu'au pôle Ferhani (Bab El Oued).



-Figure 09 :Le restaurant le dauphin  
source: revue carrefour du millénaire



-Figure 10 :Le carrefour des artistes.  
-Source : revue carrefour du millénaire.



- Figure 11 :Aménagement des voutes  
source: revue "carrefour du melinaire"



-Figure 12 :Aménagement du port  
- Source: revue "carrefour du millénaire"

Le quartier de la marine est destiné à accueillir les différents sièges des autorités portuaires, des activités de soutien aux fonctions du port, des services, des commerces de luxe et de loisirs. Tous ces projets constituent au fait des séquences et des événements ponctuant " Le parcours touristique et culturel".

## Synthèse :

Les projets du GPU n'ont pas été réalisés sauf le restaurant de la pêcherie, la restauration des arcades, les deux passerelles de Millénaire et la restauration de quelque édifice.

Le GPU est stoppé après deux ans pour des raisons politiques, n'a pas abouti à un résultat estompé.

Le carrefour du millénaire aurait apporté beaucoup d'avantages à l'image d'Alger en tant que métropole.

### 1.3.5. Le plan d'aménagement de la baie d'Alger :

Le plan d'aménagement de la baie d'Alger a été lancé récemment **2012-2029**, il vise à transformer la capitale en une « **perle de la Méditerranée** » a affirmé son wali Mohamed EL Kbir Addou.

Afin de répondre, pour la première fois, à « une vision globale à très long terme destinée à restructurer ».

Organise la transformation et la valorisation territoriale d'Alger. Sur le plan national et international, cette démarche sera décisive.

Il comporte plusieurs interventions structurelles sont basé sur **des aspects fondamentaux** qui sont les suivant :

- ❖ L'amélioration des conditions du de transport et de circulation.
- ❖ La réhabilitation du centre historique.
- ❖ La reconquête du front de la mer. Pour lever un paradoxe propre à Alger.
- ❖ La restauration de l'équilibre écologique d'Alger.
- ❖ Le réaménagement de quelques quartiers périphériques autour des grands équipements.
- ❖ La mise en lumière d'Alger pour révéler son patrimoine et améliorer son éclairage public.

Il développe la ville d'Alger dans les divers contextes territoriaux et répondent au besoin d'exécution progressive et programmée des projets structurants et portuaires à l'horizon de 2030 il se réalise en Quatre étapes de Cinq pour chacune.



-Source : Wilaya d'Alger, "La vision" stratégique, 2009, Parque Expo.

➤ **1<sup>ère</sup> phase 2009-2014 :**

Cette étape se base sur l'embellissement de la capitale, en mettant en valeur le front de mer, à travers plusieurs équipements éducatifs et sportifs. Permettant d'assurer une mobilité par la création de passage spécifique pour les bus et la création de stations de Metro, tramway et de train.



-Source : stratégie urbaine 2030.



Figure 15 :Stade de Bechtel  
-Source stratégie urbaine 2030.

➤ **2<sup>ème</sup> phase 2015-2019 :**

Des actions prévues pour permettre à la capitale d'abriter de grands évènements de portée international notamment :

- Réalisation d'un nouveau port en eaux profondes.
- Poursuite de l'aménagement de la baie.
- Récupération du foncier détenu par le secteur



-Figure 16 :Place des martyres et terrasse du port.  
-Source : Wilaya d'Alger, L6 vision stratégique, 2009 Arte

industriel et leur conversion en d'autres vocations urbaines.

➤ **3ème phase (2020-2024) :**

La poursuite de l'aménagement de la baie d'Alger qui constitue le principal axe de développement.



Source : vies de villes

➤ **4ème phase (2025-2029) :**

Faire de la capitale "une ville monde avec, entre autres. L'achèvement des travaux d'aménagement de la baie et L'extension de la ville vers l'est.



-Source : vies de villes

**Problématique générale :**

- *Quelle est la stratégie d'intervention adéquate qui permet à la ville d'Alger de s'ouvrir sur la mondialisation en restant soucieuses des spécificités locales?*
- *Comment allier entre ouverture et préservation de la mémoire et de l'identité locale?*

**A l'échelle du quartier :**

**Introduction :**

L'élaboration d'un projet architectural nécessite au préalable une étude de contexte dans lequel il s'inscrit: cerner ses caractéristiques, ses défaillances et ses atouts afin de concevoir un projet qui s'intègre au mieux au site d'intervention.

Dans cette approche on a établi un état des lieux sur le quartier de la Marine. Dans un 1<sup>er</sup> temps avant de procéder au diagnostic urbains du quartier effectués nous ont permis de dresser notre proposition tous en répondant aux enjeux du périmètre d'intervention.

## 2. Lecture synchronique :

### 2.1. Présentation du quartier de la marine :

Le quartier de la marine est le premier noyau historique de la ville d'Alger, résultat d'une superposition, transformations et de réaménagements par une succession d'opérations urbaines à travers différentes civilisations qui l'ont traversé. Il est le lieu de stratification des périodes historiques.

Sa proximité avec la mer (port) lui attribue une envergure internationale, c'est une véritable porte de la ville, voire de tout le pays. Il présente des richesses urbanistiques, architecturales, et architectoniques indéniables.

### 2.2. Situation géographique :

Le quartier de la marine est situé à l'extrémité ouest de la baie d'Alger, articulant le port (à l'est) et la casbah (à l'ouest), entre le quartier de Bab-El-Oued (au nord) et celui d'Isly (au sud).

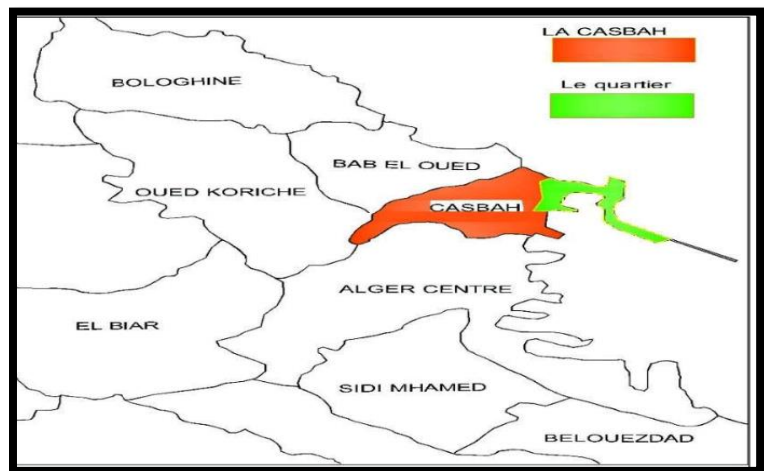

-Figure 19 : Situation de quartier de la marine .  
-Source : Carte d'Alger traitée par auteur.

### 2.3. Limites :

Le quartier de la Marine objet d'étude est limité par :

- Au Nord par la DGSN.
- A l'Est par la mer, la jetée et le port.
- Au Sud par la seconde partie d'Alger centre.
- A l'Ouest par les rues BAB AZZOUN-BAB-EL-OUED et la place des Martyrs.

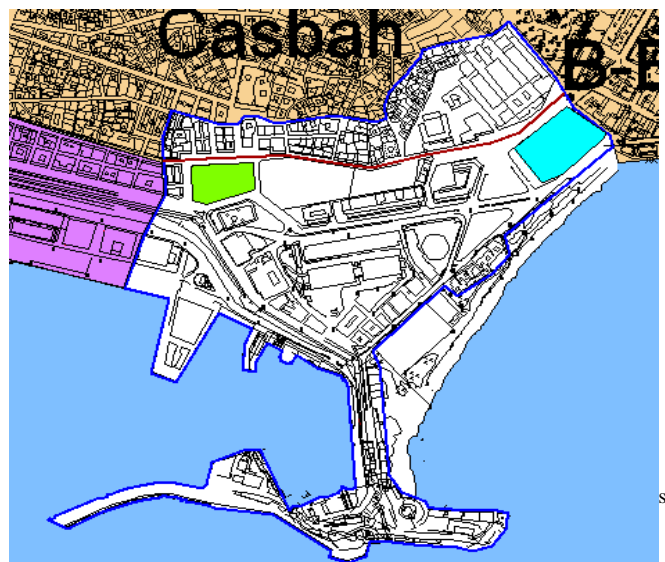

-Figure 20 : Délimitation du périmètre d'étude  
Source : Carte d'Alger traitée par auteur.

## 2.4. Topographie :

Le quartier de la Marine s'étend sur une topographie accidentée dont elle est rattrapé par 2 niveaux diverse, ce qui engendre d'une surélévation de 12 m par rapport au niveau de la mer présentant ainsi un balcon panoramique exceptionnel.

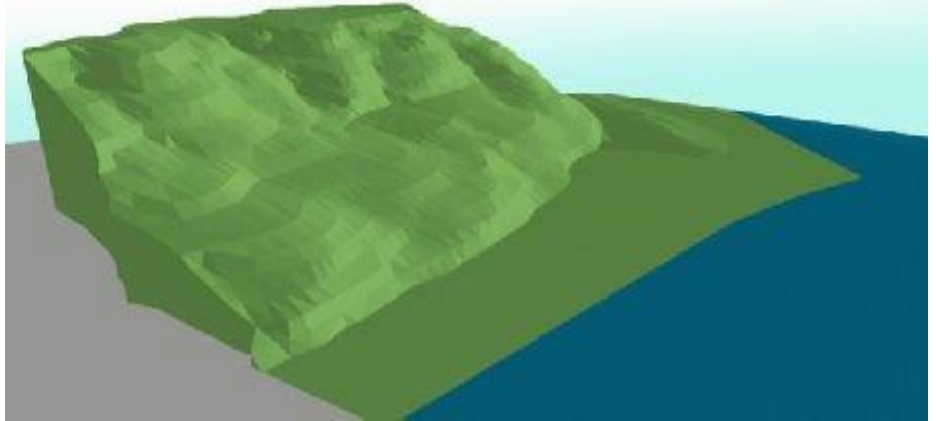

Globalement, la morphologie du quartier par rapport à son environnement se résume comme suite : Terrain à forte pente dans la haute Casbah, moyenne pente dans la basse Casbah, relativement plat dans la partie basse du quartier.

Cette topographie

Particulière lui confère une très bonne imagibilité.

Une rupture morphologique de 12 m, cette rupture est accentuée par l'avenue de l'ALN, et de Amara Rachid.

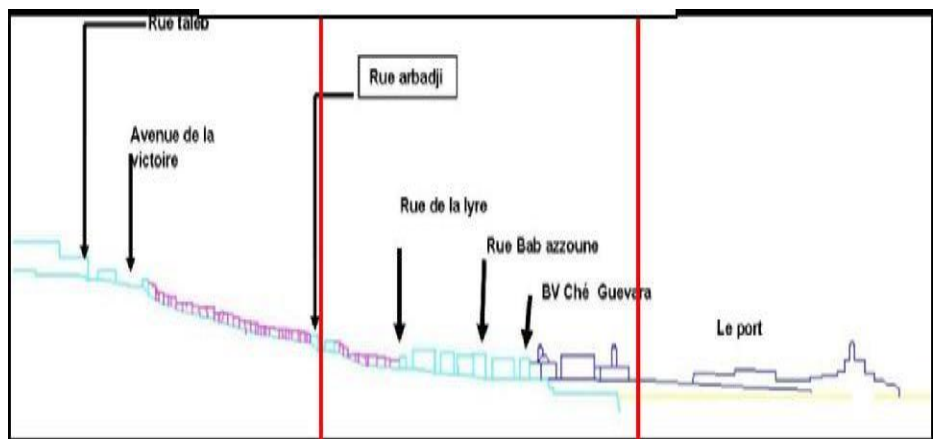

Source : Tracé par auteur.

### Les enjeux :

- Renouer le dialogue entre la ville et la mer.
- Crier profil de la richesse paysagère du quartier.

## 2.5. Etat des lieux :

### 2.5.1. Le quartier par rapport à son environnement :

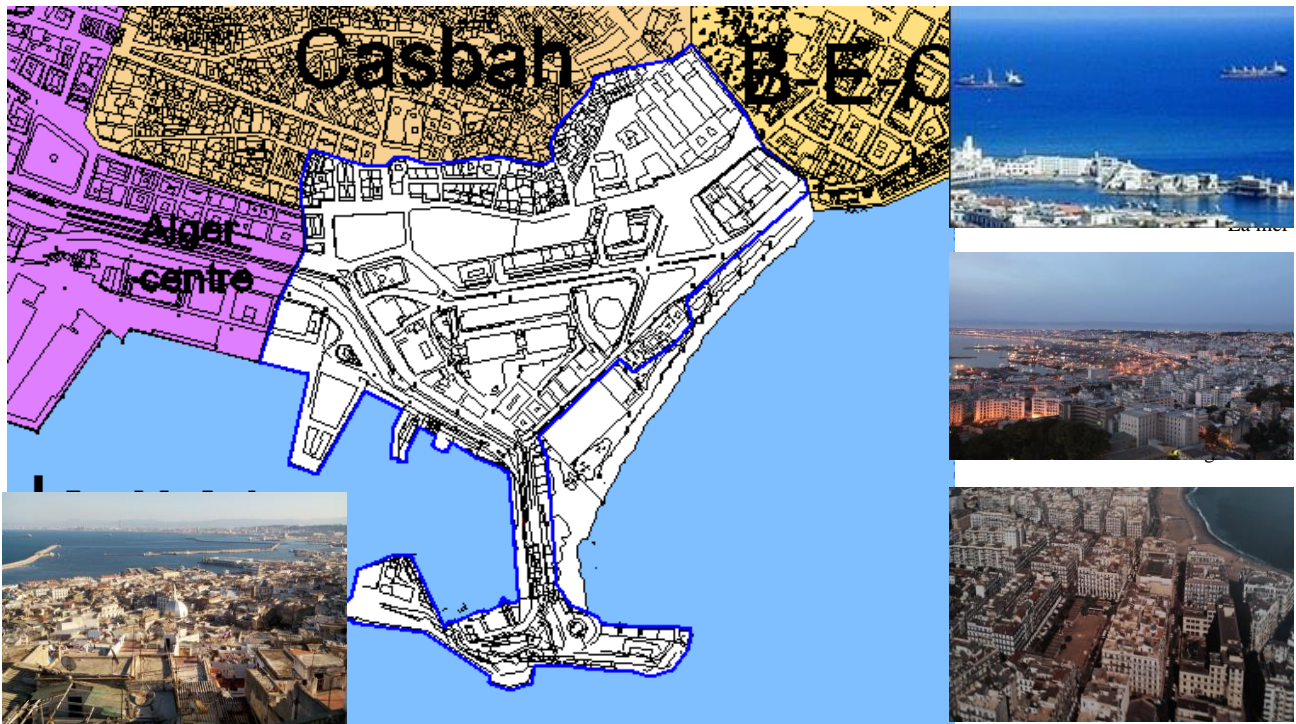

-Figure 23 : Situation et délimitation du quartier de la marine.  
Source : Carte d'Alger Traiter par auteur.

#### Le quartier par rapport à Bab El Oued :

- ✓ Un manque d'articulation entre Le quartier de la marine et Bab El Oued a cause de la DGSN.
- ✓ Cet équipement brise la continuité fonctionnelle entre les deux quartiers.

#### Le quartier par rapport à la mer :

- ✓ Rupture entre le quartier et la mer ,cette rupture est engendrée par :
- ✓ L'occupation de l'amirauté par la fonction militaire.
- ✓ Décalage de niveau important « 12m » entre le boulevard Cheguevara et Amara Rachid avec un flux mécanique important implique une rupture entre le quartier et la mer « rupture fonctionnelle, morphologique... ».

#### Le quartier par rapport à Alger centre :

- ✓ Le quartier à une bonne articulation avec Alger centre ; sauf quelques éléments qui ne jouent pas leur rôle d'articulation, comme la place des martyrs.

**Le quartier par rapport à la Casbah :**

- ✓ Le vide urbain « Place de la Régence » et la perte de la proie de la place des martyrs ont affaibli la relation structurelle entre les deux entités.
- ✓ La trace urbaine qui s'arrête brusquement au niveau du quartier.

**Les constats :**

Le quartier n'a pas une bonne articulation avec son environnement en raison d'absence de plusieurs facteurs tel que :

manques des espaces publics.

Les vides urbains.

Des ruptures morphologiques.

Absences de différentes activités qui articulent le quartier avec son environnement.

**Les enjeux :**

- Rétablir l'articulation entre le quartier et son environnement.

**2.5.2. Accessibilité :**

Le quartier de la marine est un site très bien desservi en lui conférant une bonne accessibilité, il est doté d'une diversité de système de circulation (piétonne et mécanique). Parmi ces accès on retrouve : Rue Bab el-oued, Rue Bâb Azzoun , Boulevard Ché Guevara, Rue Amara Rachid, des ruelles et escaliers par la casbah.

Ces voies ont chacune leur identité, leur caractère, et leur importance dans la structure urbaine.

Quelques rues jouent le point de transit entre la partie est et ouest de la ville d'Alger, et de ce fait un grand conflit existe entre la circulation piétonne et mécanique.

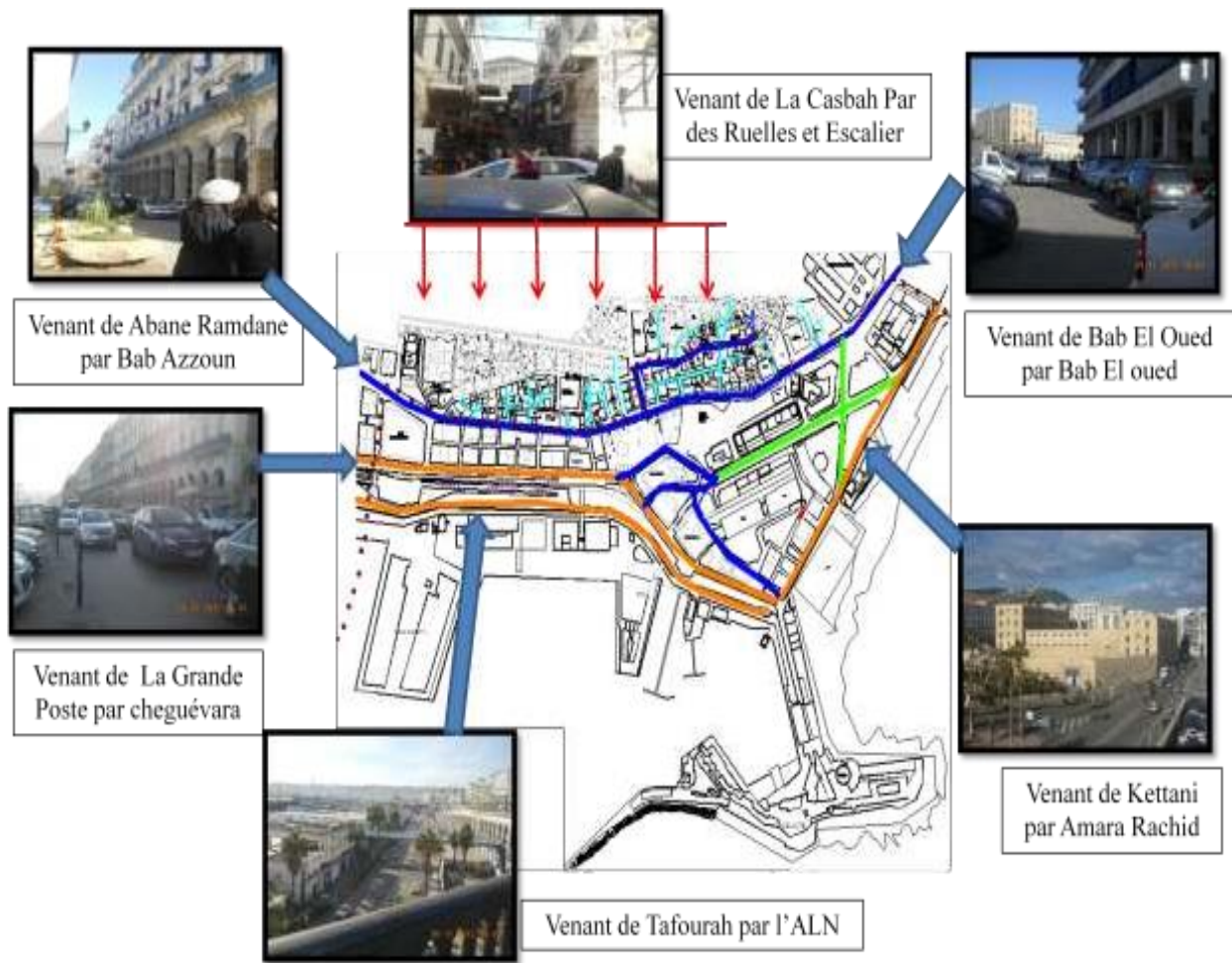

-Figure 24 :Accessibilité vers le quartier de la marine.  
 -Source :Carte du quartier traitée par auteur.

<b>-Les routes :</b>	<b>-Articulation</b>	<b>-Son flux</b>	<b>-Sa continuité</b>
<b>-Rue Bab el-oued</b>	-Relie la place des martyrs a la DGSN.	-flux mécanique important.	-Constitue une continuité physique de la rue Bab Azzoun.
<b>-Rue Bâb Azzoun :</b>	-Articulation a l'échelle de la ville avec la rue Bab El Oued.	-Flux mécanique et piéton important	- Une continuité architecturale assurée par les arcades.

<b>-Boulevard Chéguivara :</b>	-Relie le square port Said à la place des martyrs.	-Flux mécanique important.	-Assuré par le traitement des façades monumentales et la rythmique des arcades.
<b>-Rue Amara Rachid :</b>	-Relie entre la rue de l'ALN et Kettané	-Flux mécanique important. -Flux piéton faible.	-la continuité de la rue d'Ankgon.
<b>-Les ruelles de la casbah :</b>	-Articulation entre le quartier de la marine et la casbah.	-flux piéton  Important par des ruelles.	-une continuité sur le long de la rue Bab El Oued- Bab Azzoun.

**Constat :**

Le problème de transit est engendré par les voies de l'ALN et Amara Rachid ce qui a causé d'une rupture entre la mer et le quartier.

La rue Amara Rachid débouche sur le bastion 23 à partir d'une rampe souterraine.

Un grand conflit existe entre la circulation piétonne et mécanique, surtout au niveau des rues commerciales (ex : rue Bâb el oued/ Bâb Azoune).

**Les enjeux :**

- Redéfinition des voies existantes.
- Régler le problème de transit.

**2.5.3.Le système viaire :**

Notre périmètre d'étude est composé d'un système viaire complexe qui se présente comme suit:

**➤ Voies de transit :**

Ce sont des voies rapides à flux important, elles servent à lier les différentes parties d'Alger il s'agit du boulevard 1er novembre, le boulevard AMARA Rachid et l'avenue ALN.

➤ **Voies de desserte :**

Elles sont moins importantes que les voies transit. Elles assurent la liaison du quartier avec son environnement immédiat (Casbah-Bab El Oued), il s'agit de la rue de la marine, rue de Bab El Oued et Bab Azzoun.

➤ **Voies de service :**

Elles sont transversales aux voies de desserte et de transit, elles assurent la liaison à l'intérieur du quartier.

La circulation piétonne : il y a une véritable confusion entre les flux piétons et le flux mécanique.

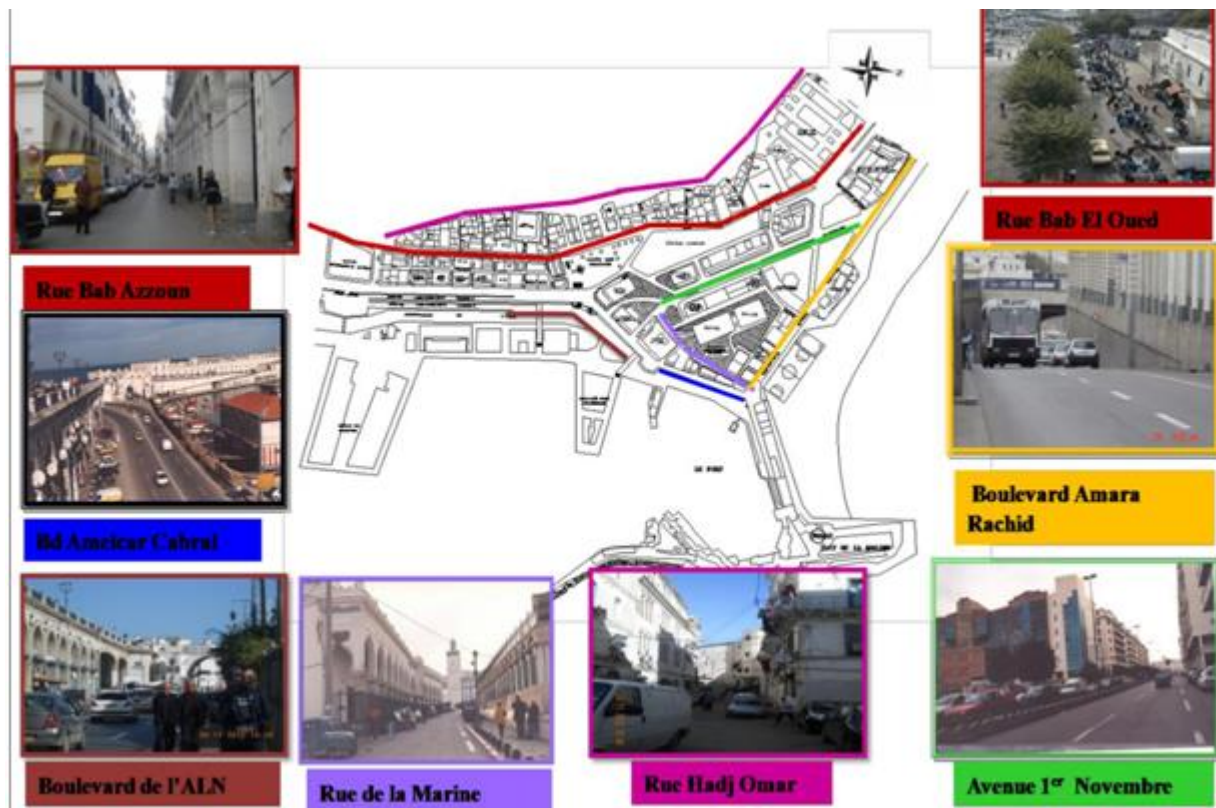

-Figure 25 :Carte de réseau .  
 -source(thèse: Réappropriation du cœur d'ilot, cas d'étude : quartier de la Marine, Casbah d'Alger( par MESLI Imed, KLOUCHE DJEDID Mehdi Fatih

• **La rue BEO/B AZZOUN**

Elle relie le quartier BEO avec Alger centre en passant par le quartier de la marine.

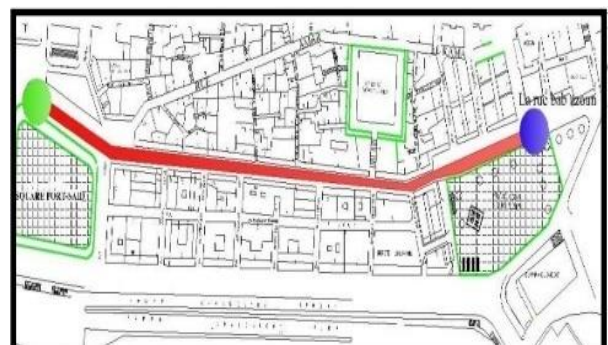

On peut distinguer 02 traçons :

- ✓ Traçons 01 : relie le square et la place des martyrs.

Elle est bordée par une proie de l'immeuble de hauteur .Elle a 8m de largeur se caractérise par la vocation commerciale au RDC.

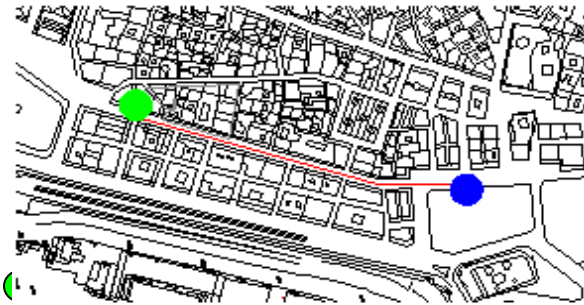

Figure 27 :BEO/B Azzoun 1<sup>er</sup> traçon.  
Source : Carte de quartier traiter par auteur.



-Figure 28 :Vue sur Bab Azzoun  
source : Auteur

- ✓ Traçons 02 : Relie la place des martyrs à la DGSN.

La voie a une paroi continue du côté de la casbah mais discontinue au côté du quartier de la marine en raison du vide de la place des martyrs et du vide de la régence .

C'est une voie commerçante et animé, mais souffre de la présence de commerce illicite de la rue ce qui engendre des présences de circulation.

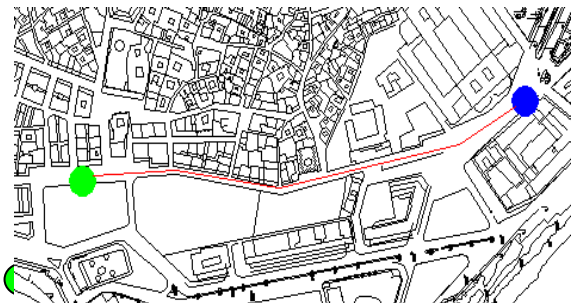

Figure 29 :BEO/B Azzoun 2eme traçon..  
Source : Carte de quartier traiter par auteur.



Figure 30 :Vue sur Bab Azzoun  
.source : Auteur

### Constats :

Cette rue est bordée d'arcades des deux parois.

C'est une rue très animée et très fréquentée par les piétons.

Existence d'un conflit circulation (mécanique, piéton) généré par le commerce informel.

Présence d'un vide urbain au niveau de la place des martyrs, le vide de la régence.

**Enjeux :**

- Réaménagement des vides urbains.
- Réaménagement de la voie et lutter contre le commerce informel

- **Boulevard Amilcar Cabral :**

Il s'agit d'une voie à sens unique de 10 m, relie la place des martyrs à la place de l'amirauté.

En continuité avec Cheguevara ponctuée par la mosquée de la pêcheurie, la chambre de commerces, immeubles Chassériaux.

Flux mécanique moyen. Flux piéton faible.

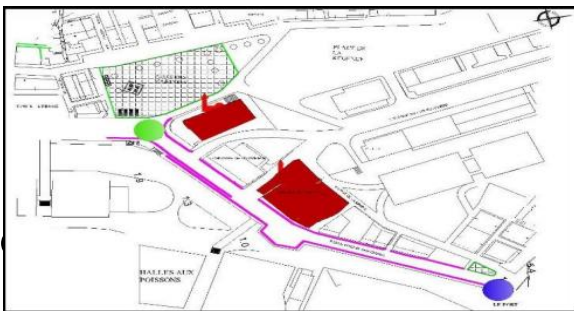

Figure 31 : Boulevard Amilcar Cabral  
Source : Carte de quartier traiter par auteur.



Figure 32 : Vue sur Amilcar Cabral  
.source : Auteur

**Constat :**

Utilisé actuellement comme aire de stationnement.

Voie qui a perdu son vécu (après fermeture des commerces, fonction de l'amirauté et l'absence d'activités attractives).

Disfonctionnement provoqué par la rupture avec le boulevard Amara Rachid.

**Enjeux :**

- Réaménagement des galeries.

- **Boulevard Che-Guevara :**

Relie le square port Saïd à la place des martyrs, il fait face au port d'Alger, sa continuité et son identité est assurée par les arcades et le gabarit de ses bâtiments.

Djamaa el djdid un point de repère très fort au bout du ce boulevard.



Source : Carte de quartier traiter par auteur.



-Source : Auteur

**Constat :**

C'est une voie dotée d'une richesse paysagère ouverte sur la mer.

Caractérisée par une circulation rapide, absence d'animation.

- **Boulevard Amara Rachid :**

Elle engendre la rupture entre le quartier et la mer.

Voie de transition à double sens de largeur de 12 m, articule le tunnel de l'amirauté à la DGSN.

Elle porte des immeubles Chassériau d'un gabarit de R+5.

Un balcon urbain sur la mer.

Flux mécanique important, Flux piéton faible.



Figure35: Boulevard Amara Rachid.. Source : Carte de quartier traiter par auteur.



-Figure 36 : Vue sur Boulevard Amara Rachid. Source :Auteur.

**Constat :**

Voie à caractère de transit, sans animation dû au manque d'activités attractives.

Accentue la rupture ville \ mer.

Non prise en charge du piéton.

- **Avenue 1 er novembre :**

Conçue lors de la réalisation du projet Soccard, elle relie la place des Rais à Djamaa El Djedid, elle a une largeur de 21m.

Elle est bordée par les barres Saccard de deux cotés :

- ✓ 1<sup>er</sup> paroi : gabarit R+9 avec une galerie à portique.
- ✓ 2<sup>eme</sup> : Gabarit R+7.

Flux mécanique important, Flux piéton faible .

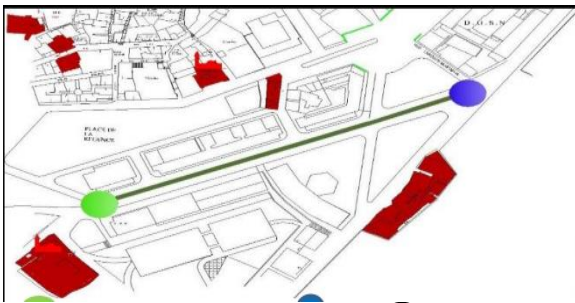

Figure 37 : La rue 1<sup>er</sup> novembre . Source : Carte de quartier traitée par auteur.



-Figure 38: Vue sur la rue 1<sup>er</sup> novembre .  
-Source : Auteur

**Constat :**

La rue de 1<sup>er</sup> novembre est une voie de transit dont la largeur de 21m n'est pas adaptée à l'échelle du quartier.

Elle manque d'animation en raison de la vocation administrative des barres.

**Les enjeux :**

- Il y a lieu de réaménager et d'animer la voie.

- **Rue de la marine :**

Rue à haut degré de permanence puisque c'est l'ancien cardomanus à 8m de largeur, elle articule la place des martyrs à l'amirauté.

Elle est bordée par deux parois:

- ✓ 1<sup>er</sup> paroi : Immeubles Chassériau, Djamaa el Djedid, place Hadj Mrizek et l'immeuble parking
- ✓ 2<sup>ème</sup> : balcon urbain sur la mer.

Elle se caractérise par une circulation mécanique faible.



**Les constats :**

Voie à caractère de transit.

Non fréquentée vue le manque d'attractivité dans la partie basse dû à la fermeture du port et la plus part des sous sols.

Elle accentue la rupture ville/ mer.

**Les enjeux :**

- Redonner la vie à la ville ; et la ville aux piétons .
- Rétablir les relations quartier/casbah
- Réaménagement des voies
- Amélioration de la qualité de vie des habitants de quartier.

**Synthèse :**

Une saturation des voies mécaniques.

Absence de notion d'hierarchie : voies mal structurées.

Les aboutissements des axes importants mal définis;

Un manque d'aménagement pour la circulation piétonne, absence de piste cyclable et bande pour les personnes à mobilité réduite.

**2.5.4. Mobilité urbaine :**

Les déplacements dans le périmètre s'effectuent par plusieurs modes : automobiles, bus, taxis, et bientôt le tramway, et le métro. On constate :

- La dominance de l'automobile par rapport au transport en commun.
- Manque d'aménagements pour la circulation piétonne.
- Absence de piste cyclable et espaces pour les personnes à mobilité réduites.
- Absence de divers modes de transport en commun (métro, tramway...).
- La délocalisation de l'arrêt de bus qui se trouvait sur la place 8 Mai sur le long des voies a causé des problèmes de circulation énormes.
- Une insuffisance des capacités de stationnement, ce qui cause un engorgement des principales voies (stationnement anarchique).



### 2.5.5. Le stationnement :

L'un des problèmes majeur dont notre quartier souffre. Il est dû au manque des aires de stationnement et l'usage excessif de la voiture. Ce qui provoque le stationnement anarchique le long des voies et des embouteillages sans fin.



#### Les enjeux :

- Rééquilibrer et réorganiser les déplacements au sein du quartier.
- Redéfinir un nouveau plan de déplacement.

#### Synthèse :

Anarchie de stationnement causé par le manque de parking, par conséquent de principales voies se trouve saturées.

Mauvaise qualité de service.

Manque de parking aménagé.

### 2.5.6. Analyse morphologique de quartier :

- **Les entités :**

« Les quartiers sont des parties de la ville, d'une taille assez grande, qu'on se représente comme un espace à deux dimensions, où un observateur peut pénétrer par la pensée, et qui se reconnaissent parce qu'elles ont un caractère général qui permet les identifier. »<sup>2</sup>

Le quartier est composé principalement de 02 entités :

- **Entité coloniale :**

Le quartier de la marine est le quartier plus ancien de la ville d'Alger, c'est le berceau de plusieurs civilisations est perceptible à travers le patrimoine architectural et urbain, témoin de culture et d'identité.

- **l'entité portuaire:**

Le quartier est également prolongé sur le port ; celui-ci crée dans la moitié du XVI siècle sous la régence de Kheir Eddine Barberousse, fut sujet de nombreux travaux dans le but d'en améliorer la défense et la capacité d'accueil.

Alger était une ville maritime prospère, d'où l'importance de la mer dans l'image de la ville.

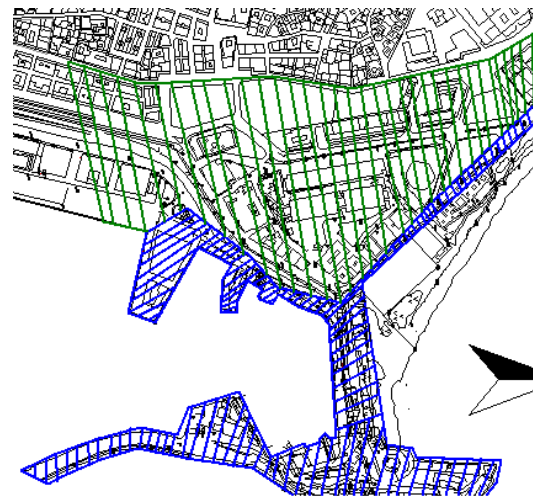

--Figure 47: Les différentes entités du quartier.  
Source : Carte de quartier de la marine traitée par auteur.

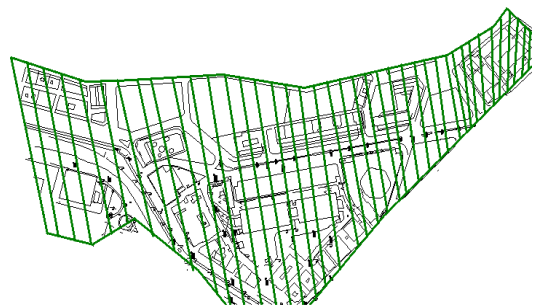

-Figure 48 : Entité coloniale.  
Source : Carte de quartier de la marine traitée par auteur.

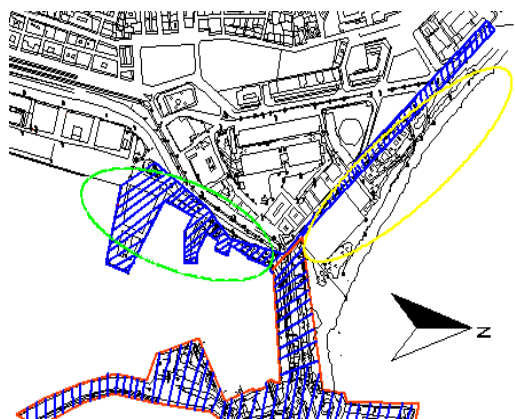

<sup>2</sup> KEVIN LYNCH "voir et planifier" Paris Edition dunod, 1989. p46

Les traces les plus récentes de cette forte relation ville / mer qui datent de l'époque ottomane.

### Synthèse :

Le problème d'identification et de lisibilité des espaces qui forme une véritable coupure qui entrave l'accessibilité à la mer générée par l'amirauté et le port ainsi la topographie du site.

- **Les tissus :**

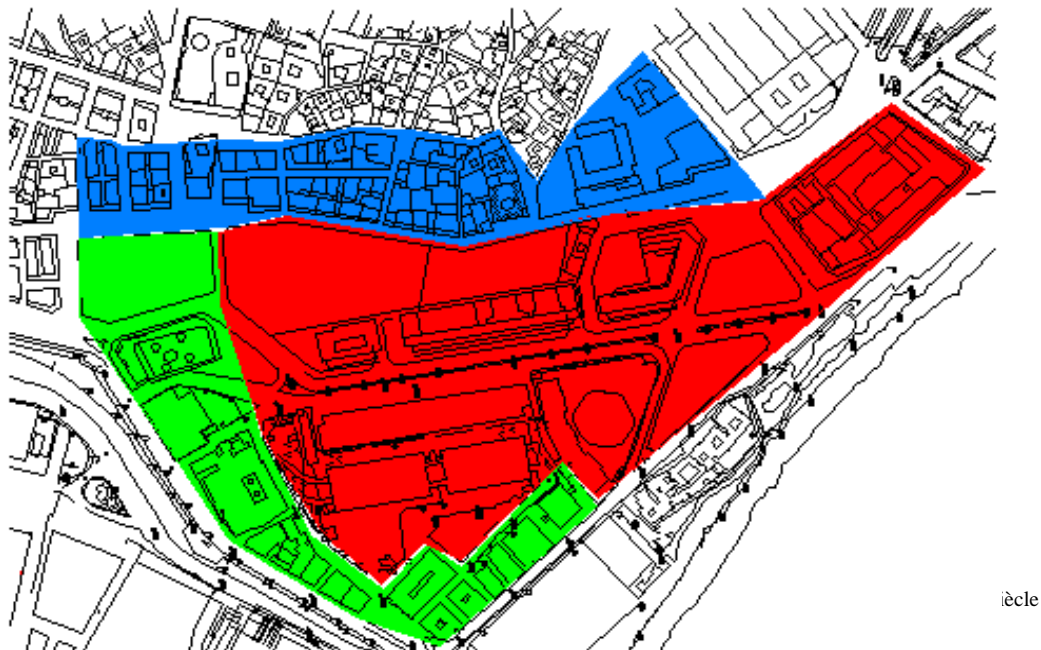

-Figure 50 : Carte des tissus urbains du quartier  
Source : Carte de quartier de la marine traitée par auteur.

- **Tissu 19<sup>ème</sup> siècle:**

Ce tissu est représenté par l'entité des îlots « Chassériaux ».

Il est à vocation résidentielle et administrative.

#### Constat :

Il présente un tracé en damier, des îlots réguliers

L'ensemble forme une unité architecturale homogène qui donne l'image d'une ville européenne.

Cette zone est rarement fréquentée (absence d'animation).

Détails architectoniques : des colonnes, pilastres, corniches, déco floral.



-Figure 51 : tissu 19<sup>ème</sup> siècle Source : Carte de quartier de la marine traitée par auteur.

### ➤ Tissu mixte :

Situé dans la basse Casbah, il est délimité par la rue Beb el Oued- Beb Azzoun et la rue Hadj Omar.

Il est à vocation résidentielle et commerciale avec la présence de quelque édifice culturel.

#### Constat :

Un tissu régulier, constitué de parcelles en damier et de rues larges et alignées.

Les rues souvent bordées d'arcades ou de galeries sur pilotis, donnant sur des commerces au Rez-de-chaussée.

La façade urbaine du boulevard front de mer est d'une richesse architecturale d'une très grande qualité (façades monumentales) très distinctes et remarquables.

### ➤ Tissu moderne:

Ce tissu comporte les barres de l'avenue 1er novembre réalisées dans le cadre du projet Saccard et les édifices contemporains.

Il possède une imagibilité moindre, par sa structure qui exprime un paysage incohérent, ce qui a engendré une perte d'identité du lieu

#### Constat :

C'est un tissu de type linéaire

Absence de la notion des îlots et de parcelle.

Le passage de l'îlot à la barre, des îlots allongés délimitent la voie sans aucune division parcellaire.

Absence de continuité urbaine.

#### Les enjeux :

- Création d'une homogénéité et continuité entre les différents tissus et la réhabilitation du paysage urbain du quartier.



-Figure 52 : tissu mixtes Source : Carte de quartier de la marine traitée par auteur.



**Synthèse :**

Malgré la grande valeur architecturale et patrimoniale dont le quartier de la marine, il se trouve en rupture avec l'autre entité notamment portuaire et traditionnelle.

**2.5.7. Le patrimoine architectural singulier :**

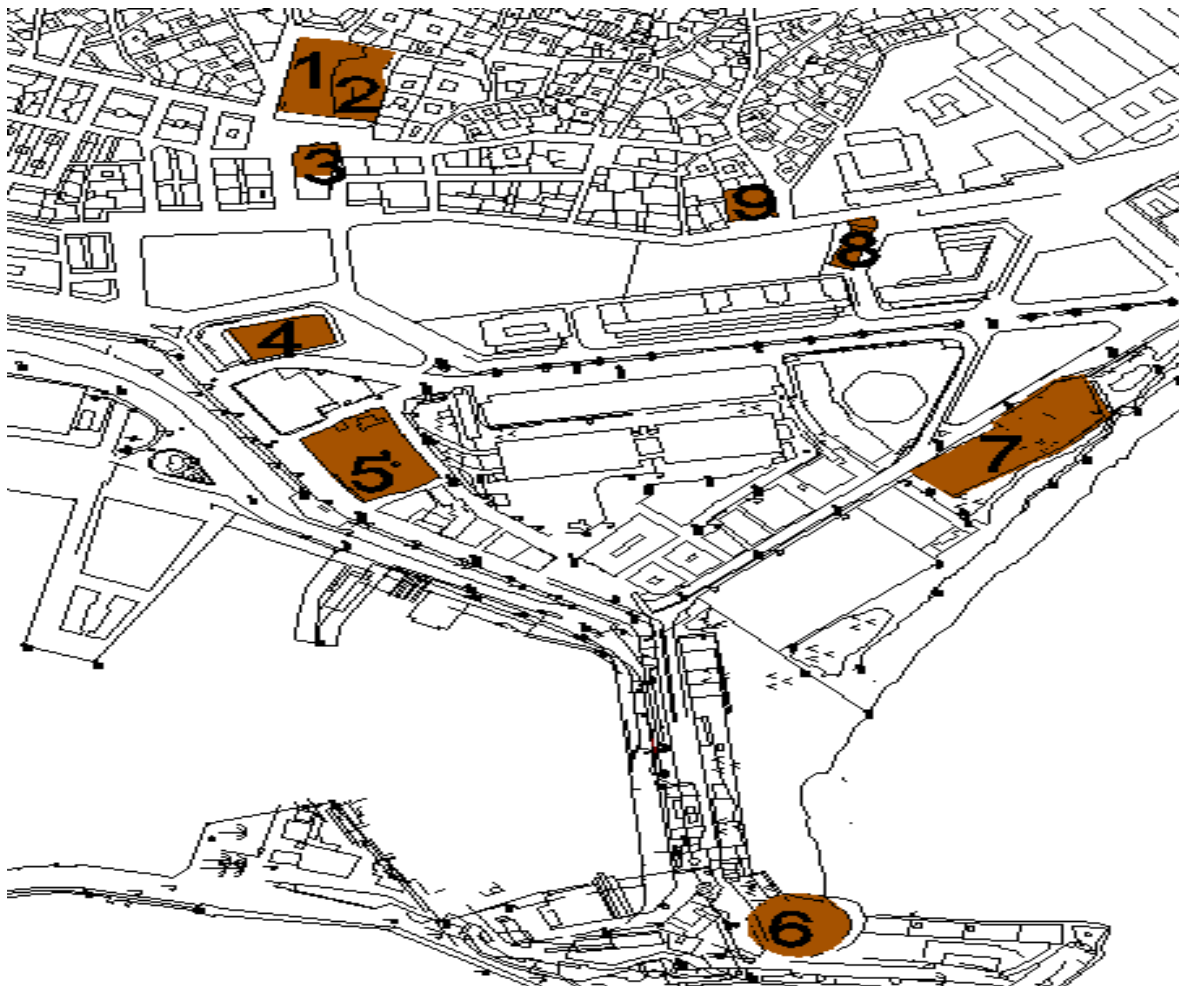

-Figure 54 : Carte de patrimoine singulier du quartier.  
Source : Carte de quartier de la marine traitée par auteur.

- **La mosquée Ketchaoua :**

L'un des joyeux édifices religieux d'Alger, construite en 1612. En 1832, elle fut convertie en premier lieu en église catholique puis devenue la Grande Cathédrale d'Alger.

En 1962, elle fut réaffectée au culte musulman.

Son architecture actuelle n'est qu'un aspect très lointain de l'ancienne architecture arabo-mauresque.



-Figure 55 : La mosquée Ketchaoua.  
-Source : auteur.

- **Djamaa el Kabîr :**

C'est la plus ancienne mosquée d'Alger, située sur la rue de la Marine. L'un des rares édifices construits en 1324 et témoigne du passage des Almoravides à Alger, classé patrimoine en 1967.



Figure 56 : Djamaa el Kabîr. Source : auteur.

- **Djamaa Ali Betchine :**

La mosquée ALI BETCHINE a été construite en 1622, à l'intersection de la rue Bab El Oued et la rue de la CASBAH, extrémité du tissu mixte.

C'est le plus ancien monument qui nous soit parvenu de la période turque à Alger.



- **Djamaa El Djedid :**

Appelée aussi la mosquée de La Pêcherie. Elle se situe entre la place des Martyrs et la chambre de commerce.

Elle est fondée en 1660 à l'époque de la régence turque et c'est le type le plus frappant et le plus intéressant par sa conception architecturale.



### **Les Palais :**

- **Dar Aziza :**

Elle est considérée aujourd'hui comme le plus beau des vieux palais algérois. Située à la basse Casbah d'Alger en face de la mosquée Ketchaoua, donne sur la place des martyrs cette demeure fut construite au XVI<sup>e</sup> siècle.

Dar Aziza fait partie des palais de la basse Casbah.



- **Dar Al-Hamra :**

Edifié par le Dey Hocine en 1816, il est situé entre la rue Bab El Oued et les barres Soccard.

Actuellement c'est le siège de la « Fondation et de la délégation de la casbah » Sa particularité se traduit par sa façade à l'européenne.



- Figure 60: Dar Al Hamra. —Source : auteur.

- **Dar Hassan Pacha :**

Est un palais de la casbah d'Alger construit en 1791 par Sidi Hassan, dey d'Alger. Situé dans la basse casbah il est mitoyen de la mosquée Ketchaoua.

Palais de style et de plan maghrébin, avec son patio central.



- Figure 61 :Dar Hassan Pacha. Source : Auteur

- **Le palais des rais ex-Bastion 23 :**

Il présente le dernier fragment du tissu de la basse casbah, regroupant trois palais : 17, 18, 23 de style moresque a introvertie comme élément singulier dans son environnement.



- Figure 62 :Le palais des Rais. —Source : auteur.

- **La phare de l'amirauté :**

Constituée à l'époque précoloniale le seul port économique et politique existant. A usage défensif, elle formait pendant la période ottomane un lieu prospère composé de plusieurs bâtisses édifiées.

Cet ensemble a subi de nombreux remaniements, des extensions, sans pour autant changer l'aspect ; il fut affecté pour des activités militaires.



Figure 63:La phare de l'amirauté. Source : auteur

**Les enjeux :**

- Réhabiliter les édifices singuliers et les intégrer dans la dynamique urbaine en tant que éléments de mémoire et d'identité.

**SYNTHESE:**

Le quartier de la marine regorge de monuments historiques et de constructions traditionnelles. Ces édifices se caractérisent par une singularité et une valeur patrimoniale.

Ces éléments hérités du passé contribuent à la construction de l'image et l'identité du lieu, cependant ils se trouvent isolés de la structure urbaine du quartier.

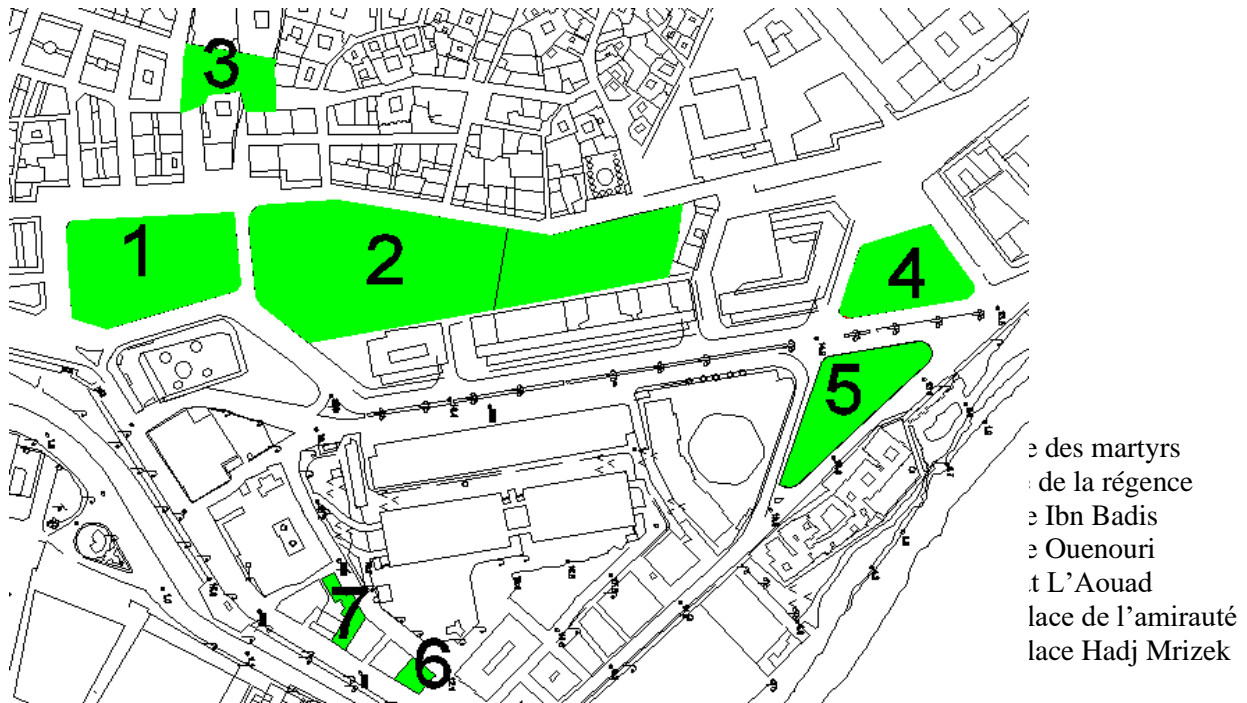
**2.5.8. Etude de l'espace non bâti****➤ Les espaces publics :**

-Figure 64 : Les espaces publics dans le quartier de la marine. - Source: carte de quartier de la marine traitée par auteur.

- **Place de martyrs (Sahat Chouhada) :**

Située à l'intersection de la rue Beb el oued/Beb Azzoun et la rue de la Marine, la place des Martyrs constitue un élément à haut degré de permanence qui fut l'ancien forum romain.

Ses parois sont : Le vide de la régence de côté nord, les immeubles haussmanniens (R+4) de côté ouest et sud et le boulevard Che Guevara et Djamaa Djadid de côté est.

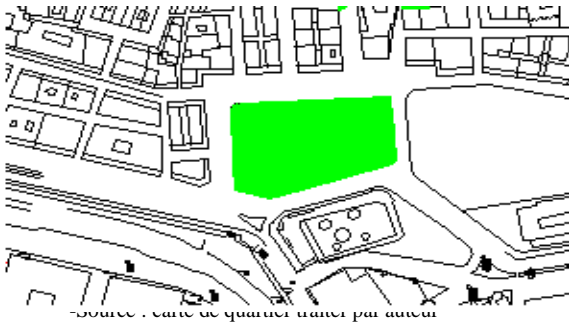

-Source : carte de quartier tracée par auteur



-Source : www.routard.com

### Son état actuel

Elle est en phase de travaux pour la réalisation d'une station de métro mais vue la découverte des ruines qui datent de 2000ans, des fouilles archéologiques ont été entamées (juin 2013) sur une superficie de 3200m<sup>2</sup>, et le projet de station s'est fut transformé en station musée.

Parmi les découvertes sur cette aire on cite:

- ✓ Les vestiges d'un quartier d'artisans forgerons du XII/XIII siècle rasé en 1832 pour ériger la place du gouvernement.
- ✓ Une vaste nécropole byzantine remontant au Ve siècle.
- ✓ Restes démolis de la salle de prière, la cour intérieure et la base du minaret de la mosquée « El Sayida » datant de XVIe siècle.
- ✓ Dallage et trottoirs d'une ancienne voie romaine ainsi que le sol carrelé de « Beyt el Mal » (siège du trésor publique).



-Figure 07 :les fouilles archéologiques.  
-source : Auteur.



### Diagnostic :

Constitue le point de convergence des différents fragments de la ville et un lieu de communication sociale.

Elle possède deux niveaux de sous-sol non accessible au public qui articule autrefois le quartier à la mer.

Elle est mal structurée après la perte d'une de ses parois de côté de vide de la régence.

**Enjeux :**

- Structurer et aménager la place des martyrs.
- Articuler la place et la mer.

- **Place Ben Badis :**

Une skifa qui se situe au cœur du tissu mixte, elle est en continuité visuelle avec la place des Martyres et entourée d'édifices à forte charge historique : Dar Aziza, la mosquée Ketchaoua et le palais Hassan Pacha.



Source : carte de quartier traitée par auteur.



-Source : auteur.

**Diagnostic :**

Elle joue un rôle d'articulation entre la haute et la basse Casbah. Elle se trouve occupée par des aires de stationnement et de commerce informel ce qui diminue sa valeur et celle des édifices qui l'entourent.

**Enjeux :**

Rétablir la relation entre la place de Ben Badis et des martyrs et les édifices historiques. Organiser les parking et le commerce.

- **La place Hadj Mrizek :**

Situé à mi-chemin de la rue de la marine et du boulevard Amilcar Cabrel à proximité de djamaa el Kebir, elle a une superficie de 711 m<sup>2</sup>.



Source : carte de quartier traitée par auteur.



Source : Auteur.

Elle réduite à un vide urbain et rarement fréquenté et ses parois (bâtiments Chassériau) sont dans

un état vétuste.

**Enjeux :**

- Aménager la place.
- Rendre l'articulation entre les différentes voies.

- **Place de l'Amirauté :**

Située à l'angle du quartier, son emplacement coïncide avec celui de l'ancienne porte Bâb el Dzira.

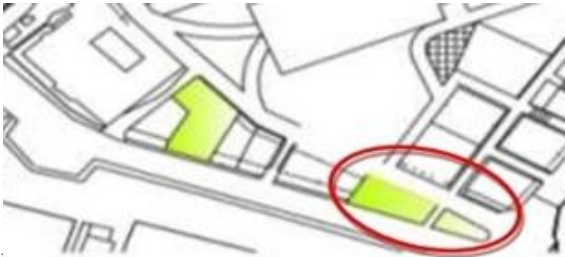

Figure 72. La place de L'Amirauté. -Source : Carte de quartier traitée par l'auteur.



Elle constitue le lieu d'aboutissement des rues : La Marine et Amilcar Cabral. Elle est articulée à la place des martyrs par la rue de la Marine.

**Diagnostic :**

Elle a une dimension réduite.

Elle constitue un balcon panoramique sur la mer.

Elle n'assure pas sa fonction d'articuler le quartier à la mer vu la fonction militaire de l'Amirauté.

Elle se trouve isolée de toute animation.

Elle est dans un état dégradé.

**Enjeux :**

- Aménager la place.
- Redonner vie pour cette place.

**La place des Rais (Sahat laouad).**

Elle se situe en face du Bastion 23 et le conservatoire de musique lui donnant une dimension culturelle, elle est le point de jonction entre le quartier de la marine et celui de Bâb el oued.

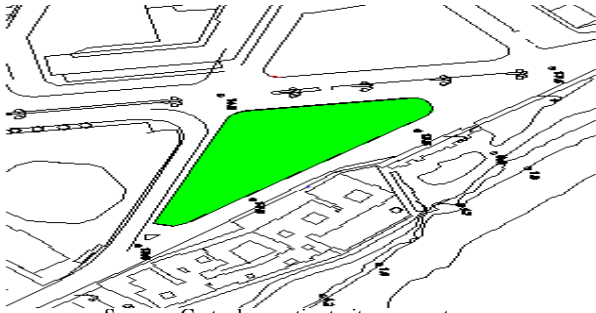

-Source : Carte de quartier traitée par l'auteur.



-Source : Auteur.

**Diagnostic :**

Place non vécue, elle joue un rôle de rond-point plus qu'une place.

**Enjeux :**

- Rétablir l'articulation entre les équipements culturels, et les différentes voies par le réaménagement de place.

- **Place Ounouri :**

Elle se trouve à l'emplacement de l'ancienne porte « Bâb el oued ». Ses parois sont définies par :

- ✓ Le lycée Bugeaud et les immeubles de rapports

d'un gabarit de R+3 à R+4 avec un style néoclassique.

- ✓ La direction générale de la sûreté nationale.
- ✓ L'immeuble d'angle de Socard 1950 de R+7

qui présente une architecture moderne.

- ✓ Une vue sur la mer.



-Source : Carte de quartier traitée par l'auteur.

**Diagnostic :**

Place non vécue, entourée de voie à flux important.

- **La plage de Kaa el Sour :**

Située entre l'Amirauté et le Bastion 23. Elle est actuellement appropriée en aire de jeu (stade) non aménagée, non animée. Malgré le potentiel dont la plage jouit, elle se trouve mise à l'abandon, et peu fréquentée par le public à cause de la fonction militaire de l'amirauté et la présence de remparts accentuant la rupture ville / mer.

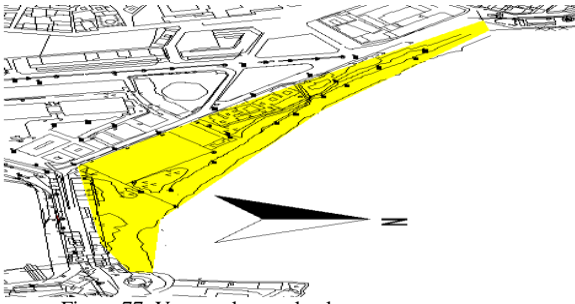

-Figure 77 : Vue en plan sur la plage.  
Source : Carte de quartier traiter par auteur.



-Figure 78 : La plage Kaa Sour.  
-Source : Auteur

### Diagnostic :

Inaccessible (accentue la rupture ville/mer), polluée.

### Enjeux :

- Rétablir l'articulation entre quartier/mer.

- **Vide de la Régence :**

C'est un vide, résultat d'un projet urbain inachevé (le projet de Soccard) et en continuité avec la place des martyrs. Utilisée autrefois comme station de bus intercommunale.



-Figure 79 : Vue en plan sur le vide de la Régence.  
Source : Carte de quartier traiter par auteur.



-Figure 80 : Vue aérienne sur le vide de la Régence  
Source : [www.algeriepyrenees.com](http://www.algeriepyrenees.com)

### Diagnostic :

Il est en phase de travaux pour la réalisation d'une station-musée.

### Enjeux :

- Réaménager le vide urbain.

- **L'îlot Lalahoum :**

Vide urbain résultat de l'écroulement d'une partie du tissu mixte de part et d'autre de la mosquée Ali Betchine.

**Diagnostic :**

Elle constitue une paroi manquante de la rueBeb el Oued.

Il défigure le paysage urbain.

Il se trouve occupé par le commerce informel.

➤ **Paysage et environnement :**

**Le paysage naturel :**

Le quartier qui est surélevé par rapport à la mer présente un balcon panoramique sur la mer, un paysage exceptionnel où on peut voir la baie d'Alger. Mais cela n'a pas engendré une forte relation avec cette dernière.

Les boulevards donnant sur la mer sont devenus juste des passages et des transits sans aboutissement.

Sentiment de barrière par rapport à la mer à cause de la fonction militaire de l'amirauté personne n'en profite.

Mobilier urbain non adéquat.

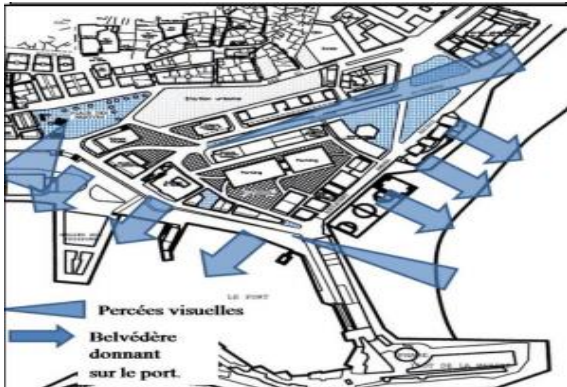

-Figure 82 :les percées visuelles et le paysage naturel du quartier.  
-Source :Carte de quartier traitant par auteur.



-Figure 83:Vue sur la mer  
Source : Auteur.

**Le port :**

Malgré le potentiel dont il jouit, on remarque une énorme rupture entre le port et la ville, qui est accentuée par plusieurs facteurs, des limites physique et non franchissable.

Constitue une entité autonome.

Une zone réservée à des activités militaires (L'amirauté) et une autre à la pêche.

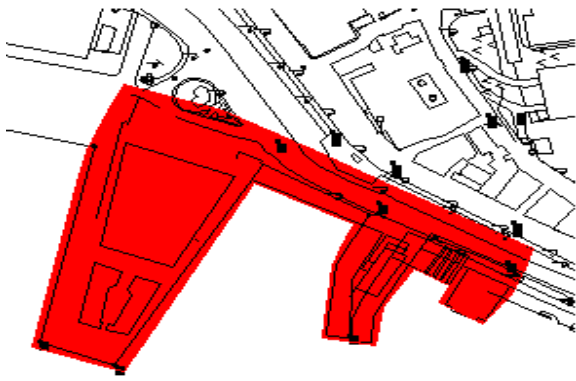

-Figure 84 : Vue en plan sur le port.  
Source : Carte de quartier traitée par auteur.



-Figure 85 : le port de pêche et l'Amirauté.  
Source : Auteur.

**Les nœuds :**

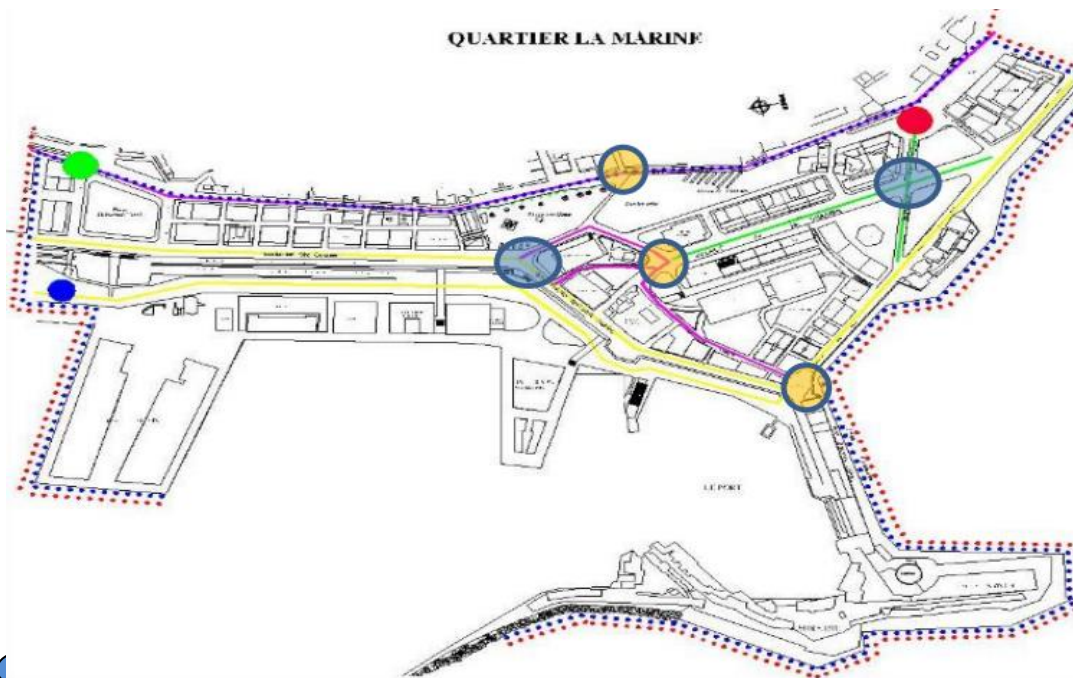

-Figure 86 : Les nœuds de quartier de la marine  
Source : Carte de quartier traitée par auteur.

**Constat :**

Les nœuds sont marqués par des vides qui ne leur confèrent pas cette notion de nœuds.

Ils ont une très grande importance dans la ville de par leurs positions et significations.

Absence de relation entre les trois places (square said, place des martyrs, Mohamed touri).

**Problématique spécifique :**

*Il y'a lieu de faire du quartier de la marine un pôle culturel attractif qui concilie entre identité et modernité, tout en l'inscrivant dans la dynamique de centralité en répondant aux ambitions stratégiques de la capitale ?*

**La synthèse :**

Le quartier de la marine constitue une vraie percée visuelle spéciale ce qui le dote d'une excellente image.

La rupture quartier /casbah a cause de :

- La dénivellé important de 12 mètre entre le boulevard Cheguivara et Amara Rachid.
- La rupture entre les entités (ville historique/ ville moderne).
- Présence des vides urbains (le vide de la régence qui est devenu un lieu qui reflète la nuisance.)

Rupture entre quartier /mer en raison de la vocation militaire de l'amirauté.

La dominance de flux transitoire.

Le quartier est transverse par un flux mécanique à l'échelle de la ville.

Structure géométrique mal définie engendré par l'absence d'homogénéité et de continuité entre ses différents tissus.

Une richesse patrimoniale et paysagère « vestige d'époque romain à la place des martyrs ».

Les édifices historique sont isolés a toutes animations urbaines.

Une multiplicité fonctionnelle.

Manque des équipements touristique « loisirs, culturel,... »

Manque des espaces publics et de rencontre.

Manque de dynamique sociale.

# *Les interventions urbaines*

**Introduction :**

Le quartier de la marine est un quartier riche par son histoire et son architecture.

Cependant on remarque une dégradation du cadre bâti, une rupture de la relation entre la ville, la mer, le quartier et la casbah, certains nœuds et voies sont mal structurés, le quartier a perdu ses valeurs, il est devenu un espace de transit. Ce qui a fait appel au développement du quartier.

Par conséquent, nos actions seront des réponses précises aux problématiques soulevées au préalable pour faire le réinsérer dans la dynamique urbaine afin de la revitaliser et le revaloriser.

Dans cette partie on a élaboré un schéma de principe qui va résumer l'ensemble des enjeux de notre proposition et un schéma structurant qui consiste à l'élaboration des actions majeurs de la proposition urbaine.

**1. Schéma structurant :****1.1. Rétablir l'articulation entre la ville et son histoire :**

Pour assurer la continuité historique et pour remettre en valeur le patrimoine bâti et paysager en a relie le quartier à la casbah par des percées physiques et visuelles qui mènent vers le cœur du quartier et aboutissent vers l'amirauté afin de mettre le quartier de la marine un élément charnier qui relie entre ces deux entités historique.

- **Première percée :**

**Commence** par Djamaa ketchaoua , et Dar Aziza **traversant** la rue de Bab El Oued , **passant par** la place des martyrs (qui est en travaux de station musée) et le vide de la régence(musée archéologique) : c'est deux espaces assurent l'identité et la mémoire et qui montrent la richesse historique du quartier de la marine, **mènent vers** la rue de la marine( renouer avec l'identité historique de la rue de la marine) limité par une richesse patrimoniale Djamaa Jdid, chambre de commerce et Djamaa kbir et par une vocation sociale, placette de l'amirauté et la place de Hadj Mrizek, **aboutissent vers** notre projet qui est le carrefour d'art et d'histoire qui donne l'image de succession de plusieurs civilisations de la casbah, **enfin arrivent** à l'amirauté.

- **Deuxième percée :**

**Commence** par la place Jnina , **traversant** la rue Bab El Oued, le vide de la régence, la rue de 1<sup>er</sup> novembre, **pénétrant** les barres soccard afin de **joindre** la l'assiette notre projet (carrefour d'art et d'histoire)

Cette percée assurent la continuité historique entre :

La casbah  $\rightleftarrows$  vide de la régence  $\rightleftarrows$  **le carrefour d'art et d'histoire**  $\rightleftarrows$  amirauté.

Structurer un parcours historique-culturel pour découvrir le patrimoine du quartier en affirmant les fonctions culturelles :

Le parcours **commence** par djamaa ketchaoua qui est l'élément d'aboutissement, **passant** par Dar Aziza, la place des martyrs, vide de la régence, **mènent** vers la rue de la marine limité par Djamaa jdid, Djamaa kbir, carrefour d'art et d'histoire, **arrivant** a la séquence culturelle , bastion 23, théâtres en plein air, la conservatoire de music, centre océanographie, dar el Hamra, Djamaa Ali Batchine, Dar el Kadi, Dar Mohamed Bacha , Dar el Zaket, Dar Hasan pacha en arrivant au Djamaa Ketchaoua .

Le respect et l'identité de la mémoire par la valorisation des éléments patrimoniaux.

## 1.2.Rétablir l'articulation entre le quartier et la mer :

- **Le port :**

Dans le but de rétablir la relation quartier-mer et de donner une certaine dynamique urbaine au port pour qu'il puisse participer dans la renouvellement du quartier en a :

Relie le port avec le quartier par deux passerelles pou facilité le déplacement.

La réaffectation du port par des éléments de loisirs (centre de sport nautique, centre de remise ne forme avec des espace de détente et de consommations).

Projection d'une gare maritime et l'aménagement des quais pour faciliter le déplacement des touristes.

- **La plage :**

Aménagement de la plage kaa el Sour avec des équipements qui ont une vocation culturelle pour affermer la continuité fonctionnelle entre les équipements culturelles de cette entité (le palais bastion 32 et la conservatoire de musique).

Projection d'un théâtre en plein air et un centre océanographique.

L'aménagement de galerie de la plage avec des placettes qui comportent des espace de détente, espace vert avec jets d'eau).

L'aménagement des escaliers et des rampes qui articulent entre le quartier et la mer.

- **L'amirauté :**

Redonner vie a l'amirauté par :

Réaffectation de l'amirauté en cité historique culturelle qui comporte des espaces de détente et de

loisirs, des restaurants, des cafétérias, un musée navale qui occupera la partie contenant la muraille ottomane.

Ouverture des anciens constructions de l'amirauté aux publiques.

Réaffectation d'une barre au niveau de l'amirauté a un hôtel touristique.

Un chantier de construction des bateaux artisanaux.

Crée une promenade maritime toute au long de la jetée khir el dine qui sera aménager par le mobilier urbain et des espaces de consommation, de vente, de loisirs, et de détente.

### 1.3. Remédier le problème de transit :

#### ➤ la rue de 1<sup>er</sup> novembre :

Une voie a double sens avec une largeur de 12m.

L'aménagement d'un jardin linéaire tous au long de la voie.

Aménagement d'une ligne de tramway.



-Figure 87 :La rue de 1<sup>er</sup> novembre après intervention.  
-Source : Auteur.

#### ➤ La rue Bab El Oued Bab Azoune :

Une voie a double sens avec une largeur de 12m.

Plantation d'arbre d'alignement.

Déplacement de commerce informel longeant la rue vers les voutes qui donne sur l'ALN.

Faire la rue une rue artisanale en réaffectant tous le RDC en boutiques artisanales.

### 1.4. La réhabilitation de l'immeuble parking :

-Cette opération est très importante, elle se fait par détruire la partie nord de l'immeuble parking pour la récupérer à l'assiette du projet, et réhabilité l'autre partie.

### 1.5. Qualité de vie sociale et environnementale :

Implantation d'un centre commerciale dans la placette situé a coté de Djamaa Batchine pour crée une mixité sociale dans le quartier et pour lutter contre le commerce informel.

Faire la placette OUNOURI pour l'exposition en plein air pour êtres un lieu de convivialité et de sociabilité.

# Schéma de principe:

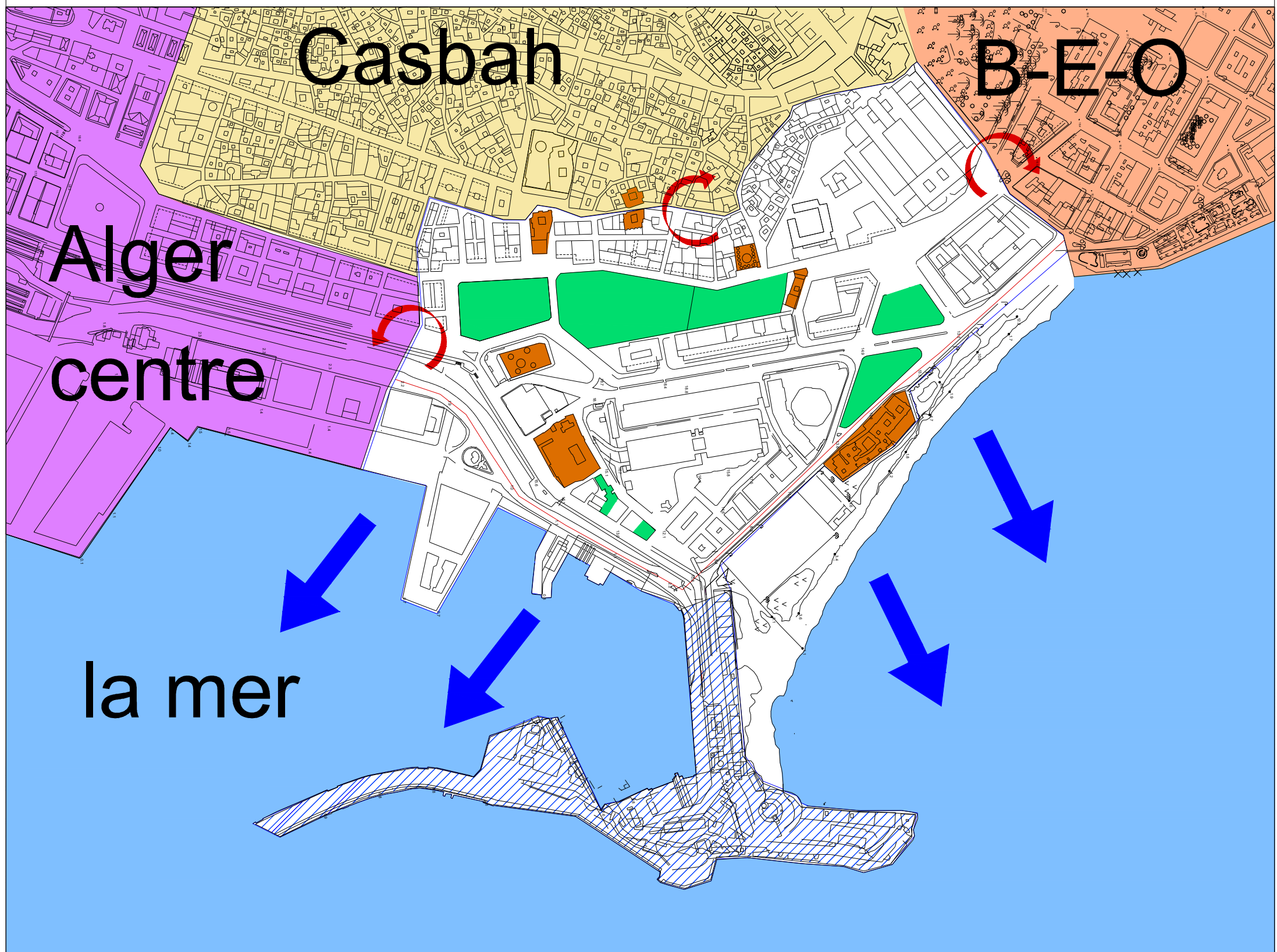

- Rupture quartier/environnement.
- Percées visuel sur la mer.
- Vocation militaire de l'amirauté.
- Rupture morphologique historique.

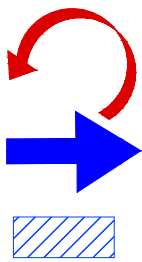

- richesse patrimoniale et l'existence des éléments singuliers: dynamique urbain.
- Place urbaine non exploité.
- le quartier est transversé par un flux mécanique a l'échelle de la ville ( manque de vécu).



# Schéma structurant:

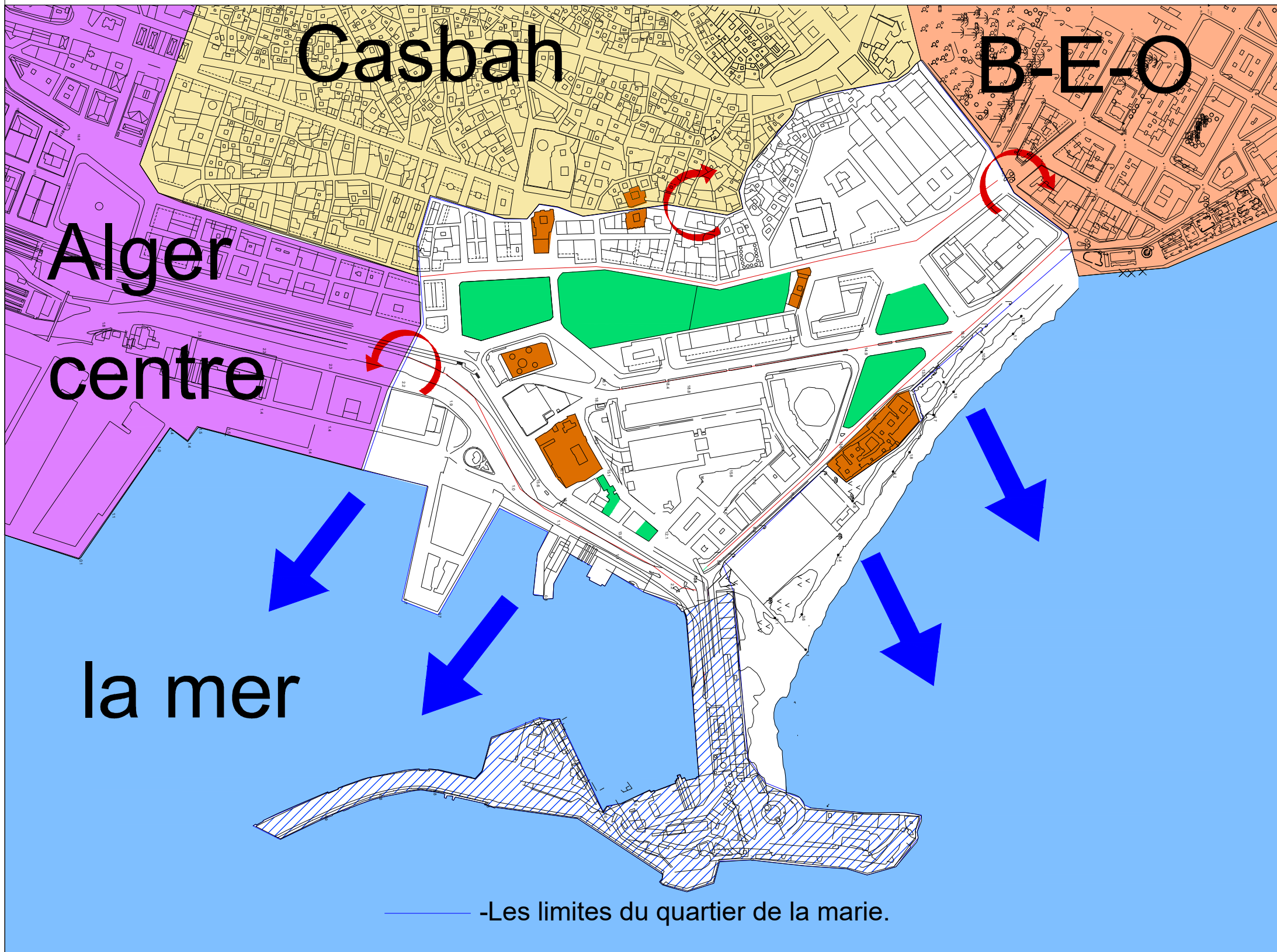

- rétablir l'articulation entre le quartier et son environnement: faire le quartier en élément charnière.
- rétablir l'articulation entre le quartier et la mer: redonner l'amirauté au quartier.
- redonner le quartier avec son histoire et assurer la continuité historique.
- redonner vie au quartier(transit).
- réanimation des places.

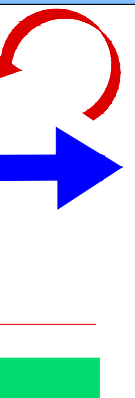

# plan d'aménagement:

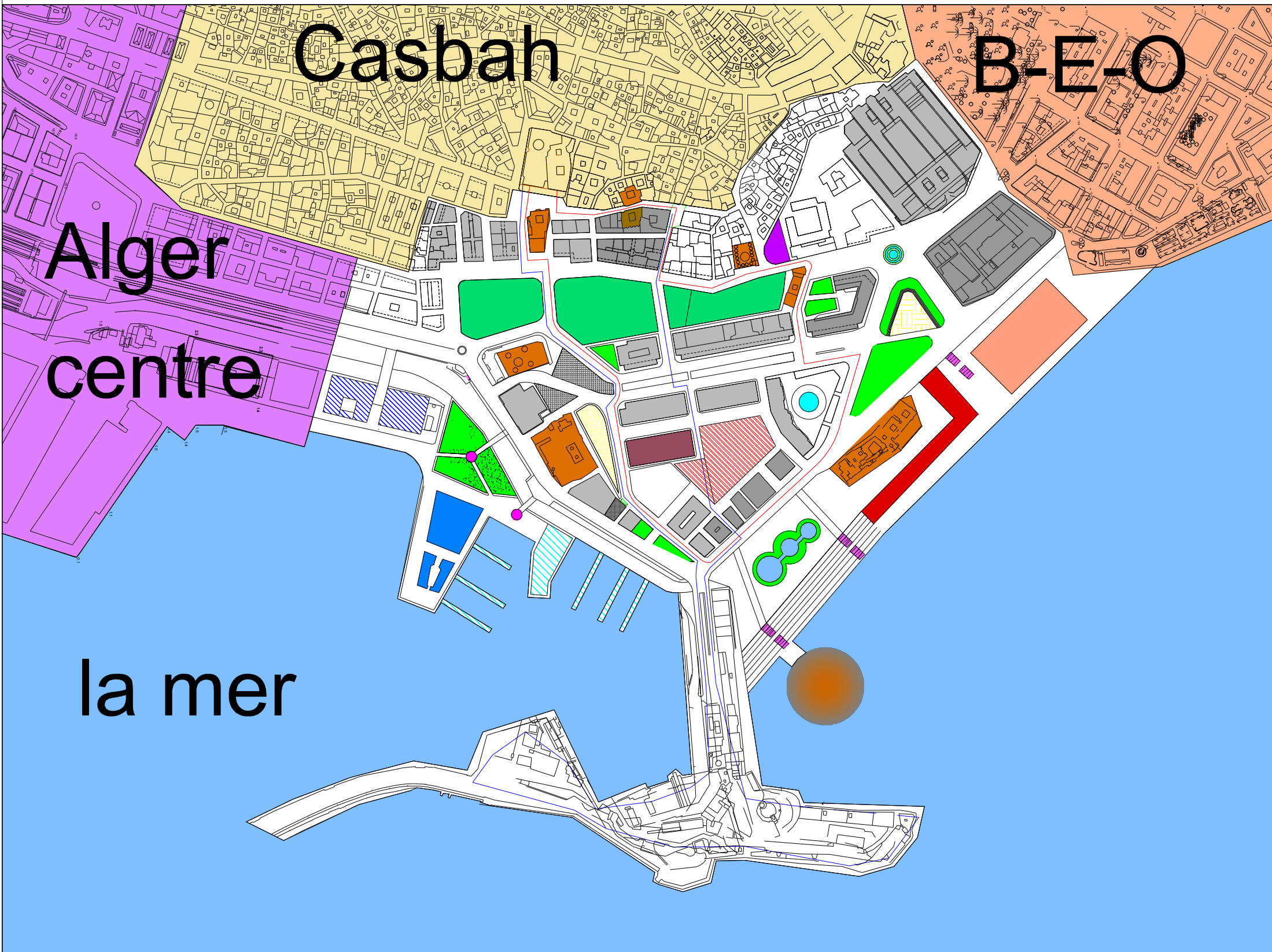

-Percée physique visuelle



-Parcours historique culturel



-Richesse patrimoniale



-Espace de consommation



-Centre océanographie



-Centre commercial



-Gare maritime

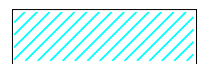

-Centre de sport nautique



-Centre de remise e forme

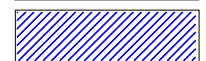

-Exposition en plein air



-Théâtre en plein air



# *Approche architecturale*

## Introduction:

La recherche thématique est une phase importante dans le processus de conception architecturale, son importance réside dans le fait qu'elle est une source de compréhension de l'évolution et de développement du thème. Cette dernière, permet de véhiculer à travers un édifice tout un langage symbolique lié au thème et au contexte. Elle consiste à définir le thème et nous permet d'en comprendre ses codes et subtilités, connaître son impact et son évolution à travers l'histoire. Afin d'élaborer une synthèse du thème à travers l'analyse des exemples.

## 1. Situation et limite de l'assiette d'intervention :

Notre assiette d'intervention se situe au cœur du quartier de la marine et occupe une position favorable , elle est entouré d'une bonne enceinte d'équipements et délimité par :

- ✓ Au nord par le conservatoire de musique.
- ✓ Au sud par le parking et le siège de la douane.
- ✓ A l'est par les immeuble Chassériau.
- ✓ A l'ouest par les barres socards .

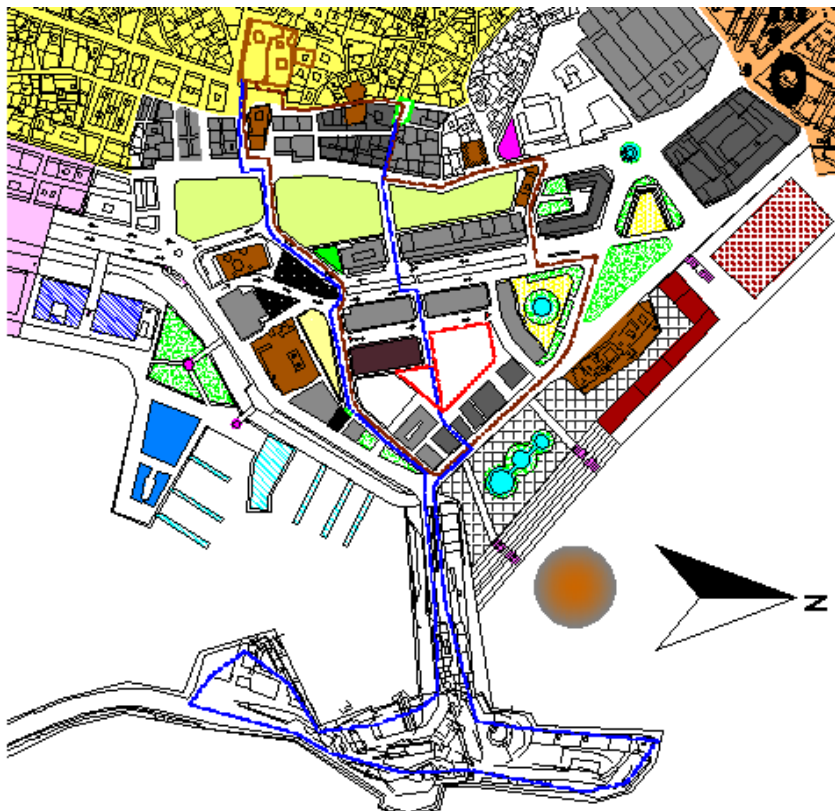

-Figure 88 :Périmètre d'intervention.  
-Source : Carte de quartier traité par auteur.

### 1.1. La forme de l'assiette d'intervention :

Notre assiette se compose de deux

forme d'une surface de 4476 m<sup>2</sup> :

- Un triangle d'une surface de 663 m<sup>2</sup>.
- Un trapézoïdale d'une surface de 4113 m<sup>2</sup>.

### 1.2. Accessibilité :

Notre parcelle est riche en matière d'accessibilité mécanique du fait qu'elle est entourée d'une enceinte d'accès mécanique

### 1.3. La morphologie :

La morphologie de notre parcelle présente un relief presque plat.

### 1.4. Choix de l'assiette d'intervention :

Les critères de choix :

- Il présente un site charnière qui articule entre la casbah , le quartier et la mer.
- Un lieu d'aboutissement des percés physique et visuels qui relier la casbah avec la mer.
- Un passage des parcours historique et culturel qui relie les différents édifices tel que Dar Azziza, Djamaa ketchaoua, Bastion 23.
- Sa proximité des monuments classés avec une grande valeur patrimoniale : Djamaa kbir, Dar el Hamra...etc.
- Elle représente le cœur du quartier par sa situation stratégique qui offre des vues sur la casbah et la mer.



Figure 89 : La forme de l'assiette d'intervention  
Source : traité par auteur.

## Problématique thématique :

*Qu'elle est le thème qui peut récupérer la richesse historique de la ville a l'effet de créer un dialogue entre les différentes civilisations en tirant profit des potentialités paysagères du site?*

## 2. Choix du thème :

Le quartier de la marine est le premier noyau historique de la ville d'Alger, il a été marqué par le passage successif de plusieurs civilisations qui ont laissé leurs empreintes constituant ainsi différentes strates, qui font sa complexité et sa richesse.

Aujourd'hui on risque la perte de toute notre histoire et patrimoine matériel et immatériel.

Notre responsabilité est de sauvegarder ce patrimoine qui témoigne la richesse de notre passé, le mettre en valeur et l'insérer dans la dynamique économique de la ville. Pour ça nous avons proposés « UN CARREFOUR D'ART ET D'HISTOIRE », Point de rencontre d'idées, de cultures, de doctrines diverses.

### 2.1. Pourquoi un carrefour d'art et d'histoire :

**Un carrefour :** Notre projet doit être un lieu d'aboutissement et de rencontre historique culturelle. Le carrefour est une séquence sur un parcours culturel qui exprime la métropolisation, aussi une intersection de plusieurs axes « culturel, historique paysager ». C'est un lieu d'articulation entre la ville et la mer.

**L'art :** il l'est à part entière : décoratif, narratif, politique, expression d'un sentiment, dans projet il consiste à mettre la ville dans l'art et l'art dans la ville à travers des fonctions ont pour but de : savoir-faire et pour récupérer la richesse artistique, architecturale et paysagère de la ville.

**L'histoire :** Il doit offrir aux visiteurs un voyage a travers le temps par un projet de carrefour des civilisations qui ont traversés la ville dans le but de faire connaître et revivre l'histoire du quartier ainsi la récupération de la richesse patrimoniale.

### 2.2. Les objectifs de choix du thème :

- Faire le projet un cœur vif du quartier en créant un lieu d'échange culturel, rencontre sociale et de communication pour remédier à son caractère transitoire et pour mettre le quartier dans la dynamique urbain.

- Revivre l'histoire du quartier, faire connaître le patrimoine d'Alger par inciter les visiteurs du quartier à découvrir des espaces conviviaux d'échange culturels par la production et l'exposition vulgariser ses valeurs et mieux sensibiliser sur sa sauvegarde.
- Valorisation de la richesse historique, patrimoniale et paysagère du quartier, a travers la fonction d'art et production.

### 3. Lecture des références :

#### 3.1. Nouveau musée de l'Acropole d'Athènes :

- **présentation du projet :**

Le musée de l'Acropole d'Athènes (Grèce) est un musée archéologique Grec, il abrite exclusivement les sculptures provenant des monuments de l'Acropole et des fouilles menées depuis l'VIIe siècle sur site.

C'est l'œuvre de l'architecte Bernard Tschumi.

- **Les objectifs du projet :**

La mise en valeur des vestiges archéologiques.

La création d'un lieu d'échange et de diffusion du savoir.

La création d'un bâtiment à la fois culturelle mais avec une ambition politique

- **La relation entre le projet et l'acropole :**

Le musée est situé au pied de l'acropole, l'architecte a fait en sorte de créer une perspective vers l'acropole.

De voir le musée depuis l'acropole et de voir l'acropole depuis le musée.

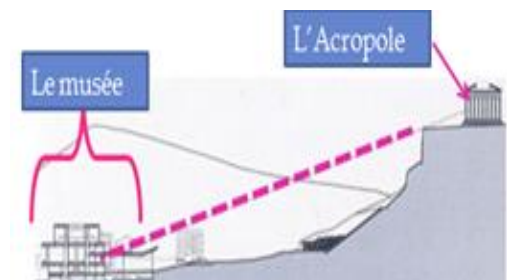

-Figure 90 :Le musée et l'acropole  
-Source :<https://www.google.com/-la-rencontre-des-deesses>.

- **La description de musée :**

Le musée a une forme géométrique impressionnant et offre une vue Panoramique sur le Panthéon.

L'architecte a reproduit les principes de l'architecture grecque :

Le projet est bâti sur des fouilles archéologiques, il se compose de trois parties: la base; le milieu; le couronnement tel que le Parthénon .



-Figure 91 :vue sur la façade du panthéon Grèque  
Source: www.alibubay.com

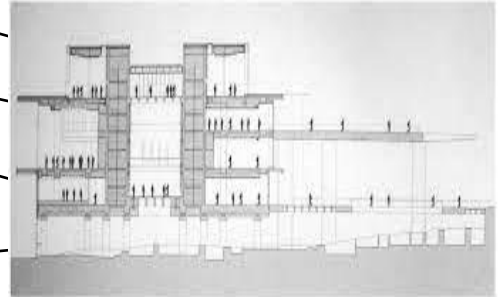
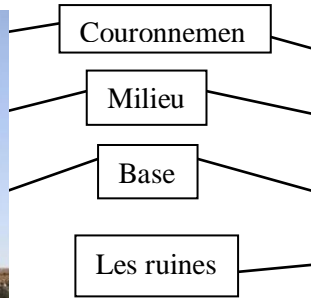

-Figure 92 :Coupe transversale nord-sud du musée del'acropole.  
Source : https://www.cairn.info

• **Les concepts utilisés :**

**Le parcours :**

La séquence des mouvements à travers les œuvres du musée est conçue pour avoir la plus grande clarté.

La simplicité du parcours est adaptée à un Flux important de visiteurs.

Il monte du hall jusqu'au R+1 où se trouve la galerie d'exposition de la période archaïque puis il remonte jusqu'à la galerie du Parthénon puis redescend dans la galerie de l'empire romain et se dirige vers l'acropole.

Le niveau Supérieur autorise le dialogue visuel entre la fameuse frise exposée en lumière naturelle et le Parthénon lui-même.



-Figure 93 :Vue sur la galerie du musée.  
Source:http://www.Architectonic.com



-Figure 94 :vue sur le parcours intérieur du musée  
Source: http://www.Architectonic.com

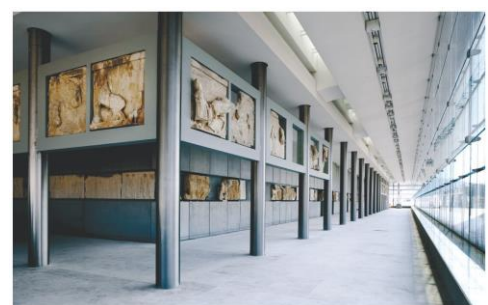

-Figure 95 :La salle du Parthénon.  
Source : https://www.cairn.info

**La transparence et la lumière :**

Les conditions animant le musée tournent autour de la lumière naturelle. La lumière pour des sculptures est différente de la lumière pour la peinture où le dessin.



-Figure 96 :La salle du Parthénon.  
Source : <https://www.caim.info>

-le vitrage pour apporter le maximum de lumière

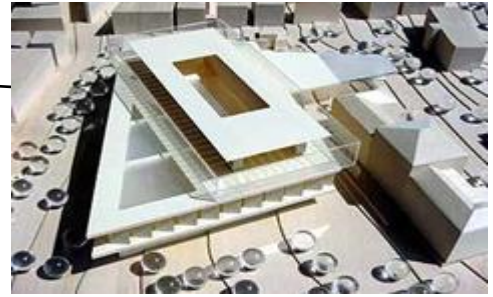

-Figure 97 :Volumétrie du musée de l'acropole.  
Source:<http://www.Architectonic.com>

### Flexibilité et fluidité :

Le plan trapézoïdal a double niveaux, accueillant galeries de la période archaïque jusqu'à l'empire romain.

Une mezzanine inclut un auditorium multimédia un bar et un restaurant avec une vue sur l'acropole.



-Figure 98 :Plan trapézoïdal du musée.  
-Source :<https://www.google.com/imgres?>



-Figure 99 :vue sur la mezzanine du musée .  
Source:<http://www.Architectonic.com>

### Intégration :

Garder l'originalité du site ; Intégrer les éléments existant dans le musée.



-Figure 100 :Vestiges découvertes musée acropole. Source:<http://www.Architectonic.com>

• **Le programme du musée :**

espace	nombre	surface	usagers	Localisation sur le plan
Lieu des ruines	01	19 509m2	Les touristes (public)	Sous-sol
Accueil	01	/		RDC
vestiaire	03	01%		RDC
sanitaires	01	02%		RDC, R+1 et R+2
boutique	02	02%		RDC+R+1
Cafétéria	01	700m2		RDC
restaurant	01	700m2		RDC
auditorium	01	4%		RDC
Théâtre virtuel	01	1%		RDC
Centre multimédia	01	01%		Le public
balcon	01	02%	R+2	
Terrasse	01	10%	R+2	
Jardin	01	7000m2		
Espace éducatif	01	01%	Les enfants	RDC
Salle et galerie d'exposition	03	14000m2	public	RDC , R+1

**Synthèse :**

On constate que dans ce projet l'architecte a utilisé les concepts De l 'architecture grecque et l'architecture moderne par l'utilisation des matériaux, mise par les innovations technologiques pour mettre la modernité au service de la mémoire de lieu.

**3.2.Le musée des civilisations de l'Europe et de la méditerranée à Marseille :**

• **Présentation :**

Le Musée appelé MUCEM placé à l'intersection des civilisations de la Méditerranée et de l'Europe.

Premier musée français consacré aux cultures de la méditerranée, le Mucem est un musée inédit.

Le Mucem est un ensemble de trois sites répartis sur



-Figure 101 :Musée des civilisation.  
-source : <https://www.google.com/>

près de 45 000 m<sup>2</sup> :

**J4** : un projet novateur conçu par l'architecte Rudy Ricciotti.

**Le fort Saint-Jean** : est un complexe militaire indissociable de l'histoire de Marseille

Le fort est relié au bâtiment J4 par une passerelle de 115 m de long. Une seconde passerelle, d'une longueur de 70 m, est dressée entre le fort et le quartier du Panier.

**Le Centre de conservation et de ressources :**

Situé dans le quartier de la Friche de la Belle de Mai, il abrite des documentations, bibliothèque et archives scientifiques. Sa matérialité joue sur l'opposition et la complémentarité avec le MUCEM.

Le projet est un bâtiment s'intégrant parfaitement à la force du site tant du point de vue historique, climatique que paysager. Constitue comme un pont qui relie les différentes cultures et civilisations méditerranéennes. Pour cela, l'architecte a proposé un parcours « dé muséifiant » qui traverse l'ensemble du bâtiment et relie les sites entre eux.

La cité se situe à Marseille sur un site historique de la ville qui constitue l'aboutissement de deux parcours majeurs de la ville à savoir le parcours du littoral et le parcours paysagers.



-Figure 102 :situation du musée des civilisations de la méditerranée  
Source: Google Earth

- **Les objectifs :**

D'être un lieu de dialogue et d'échange autour des enjeux du passé, du présent et du futur.

Valoriser le patrimoine méditerranéen.

Faire connaître la culture méditerranéenne à travers le monde.

• **Description de projet :**

**Le volume :**

Cube minérale aux élégantes dentelles de béton dessine un carré parfait de 72 mètres de côtés et un deuxième carrés de 52 m insérés l'un dans l'autre.

Ce dernier est identifié comme le cœur du musée, comprenant les salles d'expositions et de conférences, un auditorium, des ateliers de travail.

**Le parcours :**

Entre ces deux volumes, un vide dans lequel une rampe s'enroule autour des salles d'expositions et mène du rez-de-chaussée du musée à sa terrasse panoramique.

Ce vide remplit une double fonction. Il est d'une part un espace de circulation, Il est d'autre part une mise à distance entre les espaces centraux d'expositions et les espaces périphériques dédiés à l'administration.

**Les façades :**

Le bâtiment est fait de plusieurs « peaux ». se compose de deux types d'enveloppes :

- En dentelle de béton : la résille de béton occupe

Les deux côtés des faces sud et ouest, les plus ensoleillés.

- En verre : les deux côtés des faces nord et est,

Abritant les espaces administratifs nécessaires au fonctionnement du musée.

La façade du cube intérieur, consacré aux expositions, est quant à elle en verre.



-Figure 103 :Le MUCEM.  
Source : [https://www.google.com/\\_musee-civilisations](https://www.google.com/_musee-civilisations)

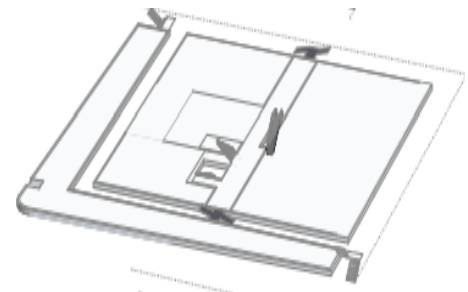

-Figure 104 :Vue en plan de Mucem.  
Source: L'ARCHITECTURE DU MUCEM



-Figure 105 :Façade sud et ouest.  
<https://www.google.com.mucem-seville-un-musee->

Toutes les parties vitrées du bâtiment sont doublées d'un voile translucide en maille noire. Il permet de renforcer le confort visuel et la protection des œuvres face au fort soleil méditerranéen.



-Figure 106 :Façade nord et est.  
Source :https://www.google.com

L'aspect léger, mince, voire fragile du verre et de la dentelle de béton donne l'impression que le bâtiment n'a que « la peau sur les os », selon les termes de l'architecte.

### La circulation :

Le Mucem a été conçu comme un parcours architectural. Par la création de nouvelles circulations entre le Vieux-Port, le quartier du Panier et celui de la Joliette. Trois accès au bâtiment sont possibles : par l'esplanade du J4, par le Vieux-Port à la base de la tour du Roi René dans le fort Saint-Jean et par le quartier du Panier en empruntant la passerelle Saint-Laurent.

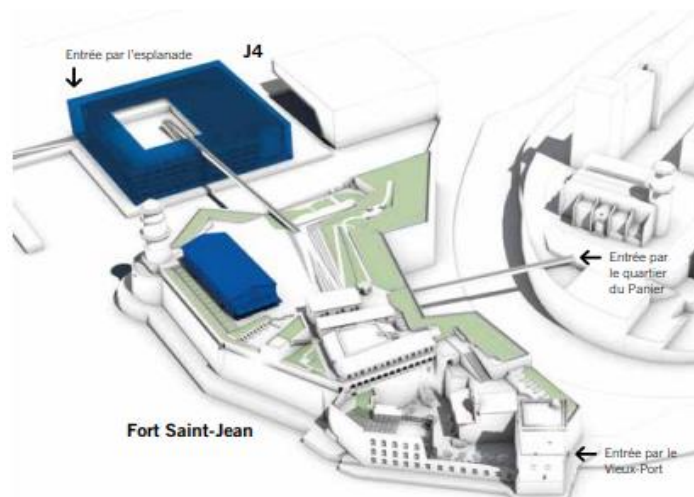

-Figure 107 :circulation entre différentes civilisation.  
Source : L'ARCHITECTURE DU MUCEM LE BÂTIMENT DU j4

- **Les concepts majeurs du projet :**

- **Les concepts liés au site :**

La hauteur de 19m aligné sur la hauteur du fort Saint-Jean.

Volume simple sans rivalité avec le patrimoine le fort Saint Jean.

**L'intégration à la mer à travers :**

La métaphore de la roche marine à travers une façade résille perforé comme une section d'une roche marine.

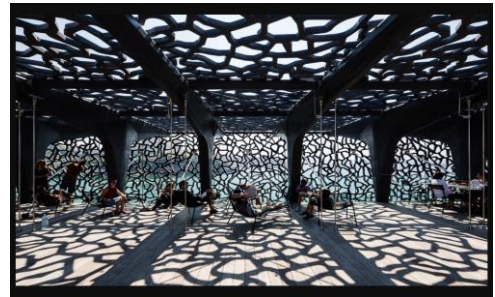

-Figure 108: vue de l'intérieur de Mucem  
-Source :www.google.mucem.com

**Intégration à l'espace méditerranéenne par :**

L'aspect léger, mince, l'impression que le bâtiment n'a que « La peau sur les os ».

Volume sobre, sombre et mate.

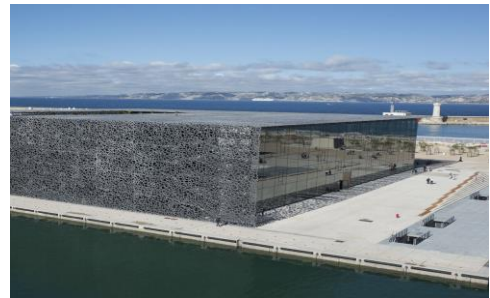

-Figure 109: Le Mucem.  
-Source:https://img.static-kl.com

➤ **Les concepts liés au thème**

**Le parcours :** Les parcours sont clairement définis dans le musée (la rampe qui articule les deux volumes du musée et aussi à l'extérieur du musée un parcours qui articule le musée et le fort saint jean.



Figure 110 : Vue sur le site de Mucem.  
Source :https://www.google.com

**L'articulation et le dialogue :** Le musée est articulé au fort saint jean par une passerelle.

**La transparence :**

Le musée est enveloppé par une couverture qui forme un écran filtrant le soleil et permet d'ouvrir le musée vers la mer et le fort et le port.



-Figure 111: La façade nord de mucem  
-Source :https://www.google.com/ Le\_Mole\_Passadat-Marseille.

**La fluidité :**

Qui représente une composante importante dans un musée, qui assure la continuité et l'articulation entre les espaces.

**L’ambiance :**

Par l'utilisation des couleurs tout au long du parcours d'exposition, on cite le :

Le bleu qui symbolise l'émergence de la civilisation.

Le noir qui symbolise l'atténuation de la civilisation.



-Figure 112 : Le mucem  
source :https://www.google.com,www.marseille-congres.com

- **Le programme quantitatif:**

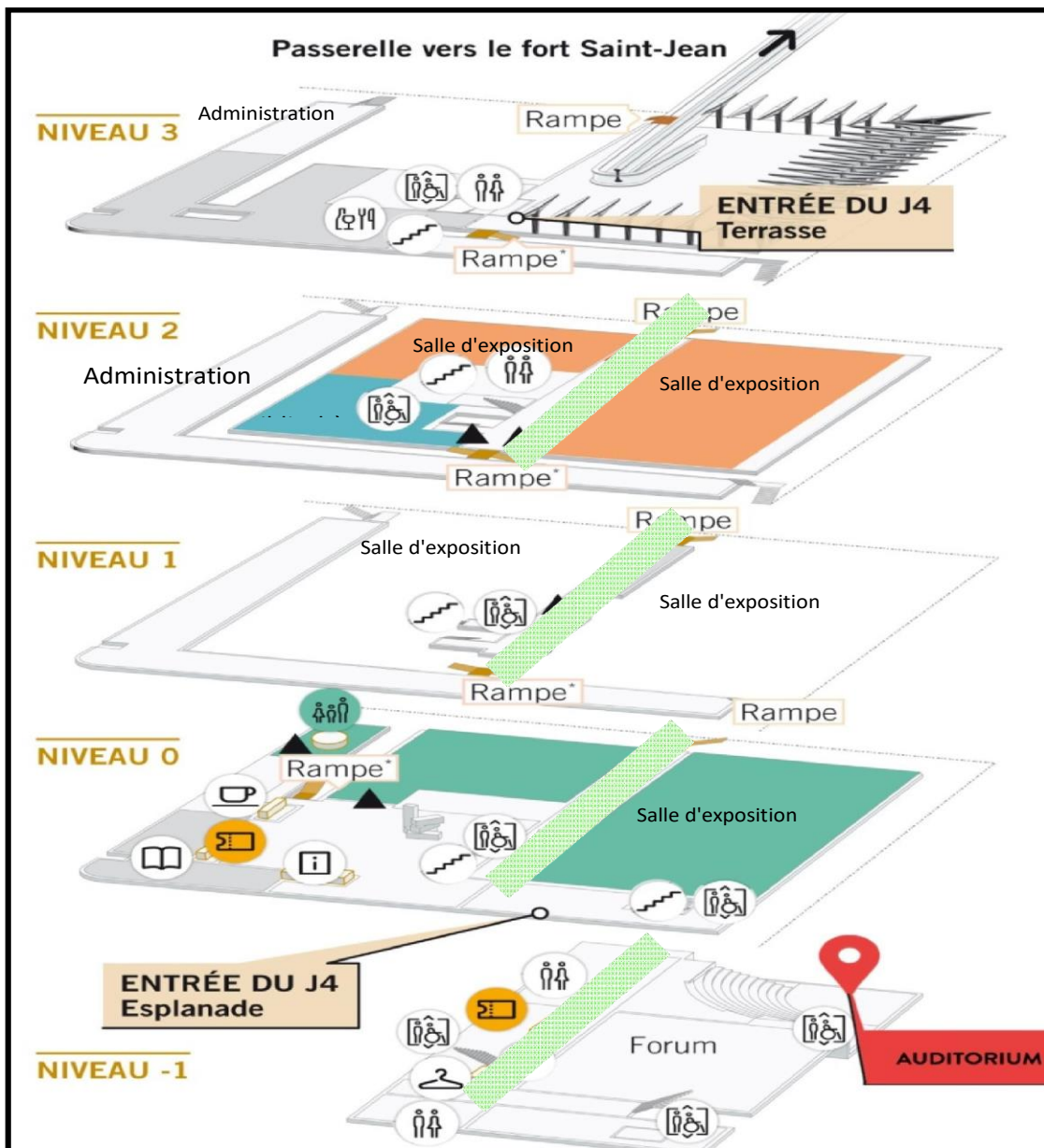

-Figure 113 :les plans du mucem  
Source:http://www.mucem.org/fr/contenu/plans-du-mucem

• **Le programme du mucem :**

<b>espaces</b>	<b>surfaces</b>	
la surface totale	15	55 m <sup>2</sup>
les salles d'exposition temporaires	32	0 m <sup>2</sup>
les présentations permanentes	23	0 m <sup>2</sup>
l'accueil public	22	0 m <sup>2</sup>
les conférences	13	5 m <sup>2</sup>
l'administration	20	0 m <sup>2</sup> .
Services, ateliers, laboratoires	2 200m <sup>2</sup>	
Bibliothèque	60 m <sup>2</sup>	

**Conclusion:**

Cette recherche thématique et l'étude des référents nous a permis de cerner le thème étudié, et de rendre compte de ses exigences fondamentales. afin d'élaborer un programme quantitatif et qualitatif.

**4. Programme général de projet :**

- **Fonction d'exposition :** Cette fonction permet d'exposé les différentes historique et les civilisations qui ont passé par notre quartier par des tableaux et des statuts dans le but de faire une continuité historique de la casbah vers le quartier, valoriser la richesse culturelle.
- **Fonction d'échange et de communication :** Cette fonction doit privilègé en premier un lieu de rencontre et d'échange culturel en créant des espaces pour des conférences, des concerts, représentation théâtrale,...etc pour objectif de connaitre l'histoire de la ville et ses traditions.
- **Fonction de formation :** En faisant des espaces de formation et d'apprentissages de différentes métiers tels que : le dessin, travail du bois, travail du cuir,...etc au but de retrouver l'identité du quartier, en réhabilitant tous les arts et les métiers traditionnels qui sont des outils d'expressions de cette société et un reflet de son mode de vie et s'ouvrir sur le monde en intégrant des arts et pratiques contemporaines.
- **Fonction des gestions :** Qui représente l'administration avec ses activités.

- **Fonction de conservation :** Un espace pour réserver des œuvres d'art non exposés, la préparation des expositions, l'archive,... etc, c'est pour sauvegarder le patrimoine.

## 5. Les concepts de projet :

- **Mémoire du site :** En donnant une valeur historique au projet pour compléter cette vocation articuler la vieille médina avec le quartier au but de revivre l'histoire de la ville par l'utilisation des éléments qui marque l'architecture de la casbah.

- ✓ **Skiffa :** est une pièce qui sert de filtre entre l'espace privé et l'espace public, alors c'est l'espace d'accueil et qui donne directement sur west-e-dar.



-Figure 114:Skiffa  
Source :<https://www.google.com/livegalerie.com>

- ✓ **Le kbou :** un débordement des pièces vers l'extérieur à l'étage, ce qui va créer un encorbellement (kbou) en façade.



-Figure 115 :L'Kbou.  
Source :<https://www.google.com/wikipedia.org>

- ✓ **Le patio :**est appelée le West- eddar .C'est une pièce a plan rectangulaire permet l'éclairage et l'aération de la maison, à partir duquel s'effectue la répartition des espaces des fonctions, c'est un espace de communication.



-Figure 116:Le patio.  
-Source : <https://www.google.com/dreamstime.com>

- **La continuité :** Assurer une continuité historique et culturelle par l'organisation des expositions .

Assurer la continuité a l'intérieur de projet par des parcours qui relier les différentes entités de projet.

- **La centralité :** Matérialisé par un patio central, qui est un élément caractéristique des maisons de la casbah.

- **La géométrie :** Des formes géométriques simples en référence au patrimoine du quartier et les maisons de la casbah.
- **Le parcours :** Articuler les différentes entités et séquences de projet en représentant l'évolution historique du site, par des parcours en rappelant les parcours de la casbah.
- **Articulation :** relier les entités par des passerelles, des parcours et des galeries.
- **La fluidité :** L'utilisation d'un plan libre permettant une fluidité des espaces et une flexibilité des fonctions.
- **La lumière :** Permet d'allier confort aux visiteurs, matérialisé par la transparence.

### 6. Programme surfacique :

Entité	Espaces	Surfaces (m <sup>2</sup> )
<b>Animation sociale</b>	• Réception	25
	• Hall d'entrée	250
	• 03 Boutique	25
	• 07 Boutique	35
	• Boutique	36
	• Foyer	65
	• Bibliothèque :	
	Salle de lecture	450
	Salle de lecture individuelle	295
	• Documentation et Archive	300
	• Ouvrage et consultation	300
	• Cafétéria	250
	• Restaurant	250
	• Salle de conférence	150
	• 09 Laboratoire	50
• Laboratoire	45	
• Stockage	15	
<b>Entité muséale</b>	• Réception	17.5
	• Exposition de la période romaine	350
	• Exposition de la période arabo-berbère	350
	• Exposition de la période ottomane	420
	• Exposition de la période coloniale	420
	• Exposition temporaire 01	195
	• Exposition temporaire 02	215
	• Exposition temporaire 03	300
	• Exposition temporaire 04	200
	• 04 Salle de réserve et de conservatoire	50
	• Restaurant	90

	<ul style="list-style-type: none"> <li>• 02 Stockage</li> <li>• Cafétéria</li> <li>• Bureau de directeur</li> <li>• Salle de réunion</li> <li>• Secrétariat</li> <li>• Bureau surveillance et sécurité</li> <li>• Bureau comptabilité</li> <li>• Bureau finance</li> <li>• Bureau gestion</li> <li>• Archive</li> </ul>	<p>10</p> <p>120</p> <p>30</p> <p>50</p> <p>54</p> <p>25</p> <p>30</p> <p>30</p> <p>30</p> <p>25</p>
<b>Entité artistique</b>	<ul style="list-style-type: none"> <li>• Réception</li> <li>• Hall d'accueil</li> <li>• Les ateliers :                             <ul style="list-style-type: none"> <li>Fabrication de céramique</li> <li>Peinture</li> <li>Habillement traditionnelle</li> <li>Menuiserie</li> <li>Tissage</li> <li>Bijouterie</li> <li>Tapiserie</li> <li>Poterie</li> <li>Vannerie</li> </ul> </li> <li>• Les ateliers pour enfants :                             <ul style="list-style-type: none"> <li>Musique</li> <li>Dance</li> <li>Vannerie</li> <li>Poterie</li> <li>Peinture</li> </ul> </li> <li>• 02 salles de projection</li> <li>• 09 salles de cour</li> <li>• Exposition permanente</li> <li>• Coin de consommation</li> </ul>	<p>25</p> <p>25</p> <p>50</p> <p>50</p> <p>35</p> <p>50</p> <p>50</p> <p>50</p> <p>50</p> <p>50</p> <p>50</p> <p>35</p> <p>35</p> <p>50</p> <p>37.5</p> <p>25</p> <p>25</p> <p>30</p> <p>50</p> <p>75</p>
<b>Les espaces de circulation</b>	<ul style="list-style-type: none"> <li>• Galerie</li> <li>• Patio</li> </ul>	<p>225</p> <p>400</p>

## 7. La genèse du projet :

- **Etape 01 : La trame :**

On prenant comme module de base les dimensions du premier immeuble Chassériaux (20x20).

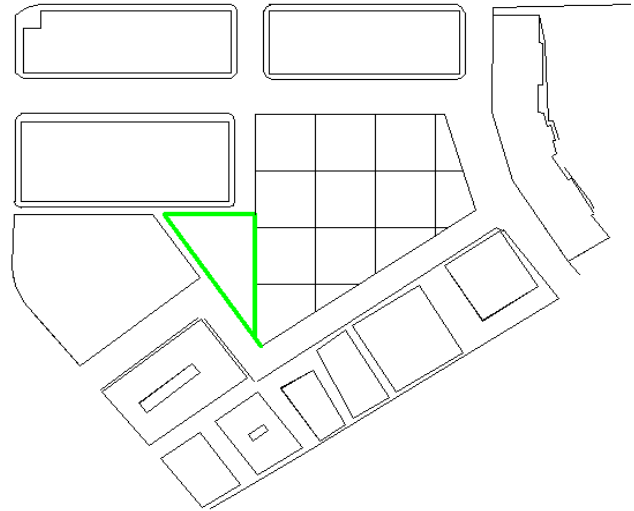

Figure 117: étape 01 de la genèse.  
Source : traité par auteur.

- **Etape 02 : La centralité (le patio) :**

Dégagement d'un patio central par  
Référence à la maison traditionnelle de la casbah.

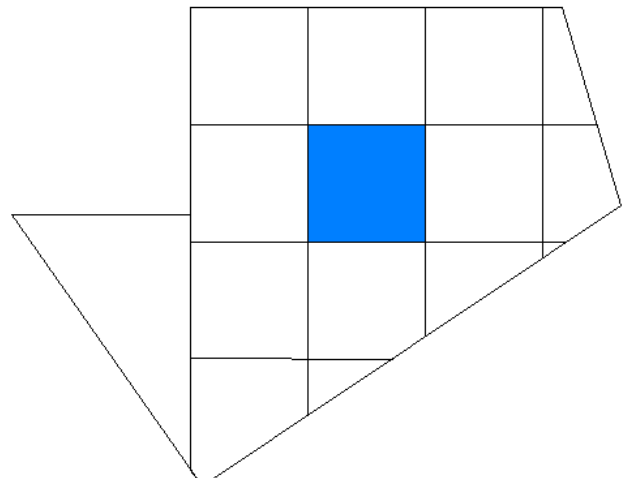

Figure 118: étape 02 de la genèse.  
Source : traité par auteur.

- **Etape 03 :**

Insertion d'un volume qui entour le patio avec des formes simple.

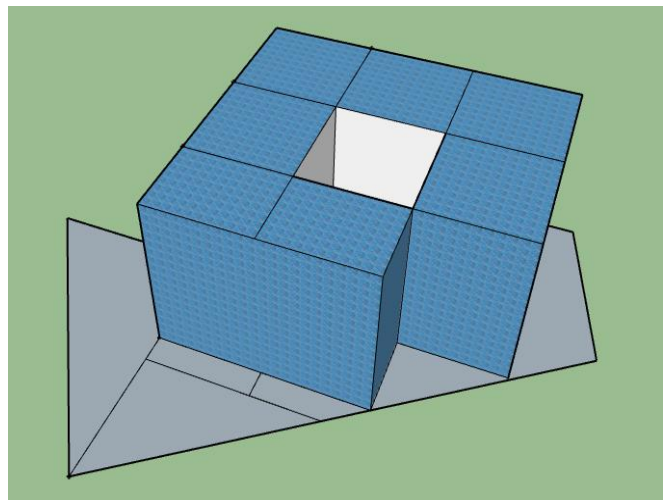

Figure 119: étape 03 de la genèse.  
Source : traité par auteur.

- **Etape 04:** l'affectation des fonctions :

Deviser le volume en 03 entités :

Entité artistique : par rapport a sa proximité a la placette de notre projet.

Entité muséale : prolongement de noyau historique.

Entité animation sociale : sa proximité a la vois piétonne allant de l'avenue 1<sup>er</sup> novembre.

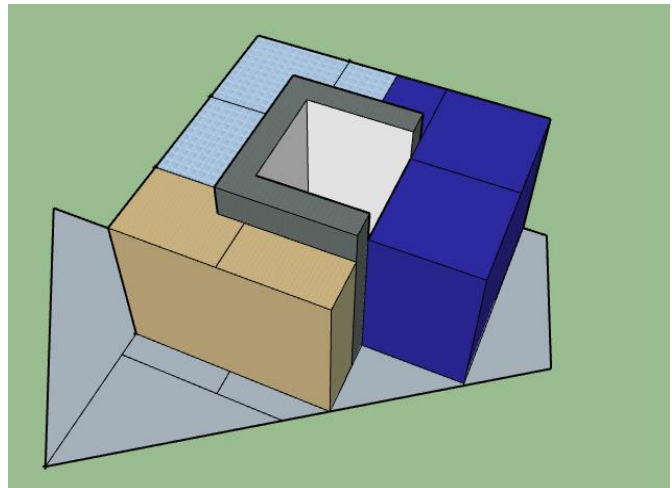

Figure 120: étape 04 de la genèse.  
Source : traité par auteur.

- **Etape 05 :** la dégradation de niveau :

Entre les entités par référence a l'évolution historique de la casbah.

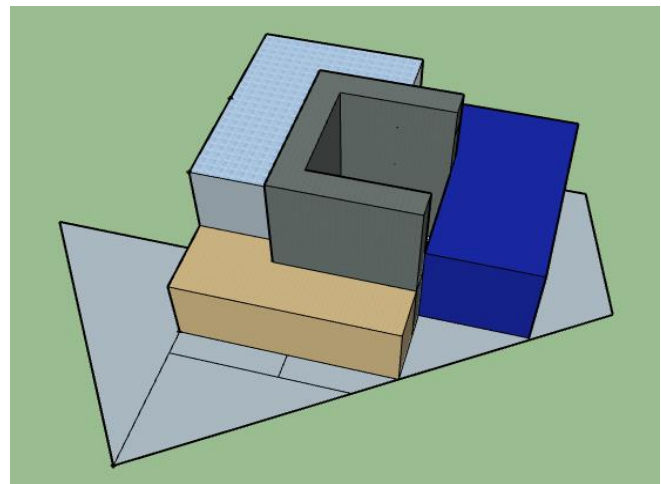

Figure 121: étape 05 de la genèse.  
Source : traité par auteur.

- **Etape 06 :** l'émergence (élément d'appel) :

Définir le parcours qui entour le patio de 5m de largeur.

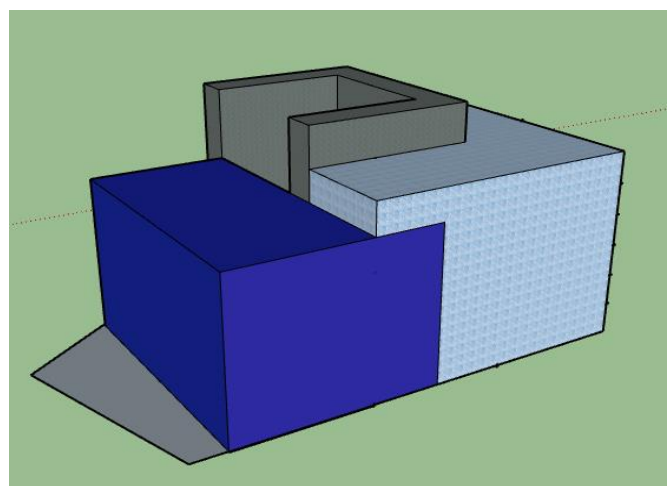

Figure 122: étape 06 de la genèse.  
Source : traité par auteur.

- **Etape 07 :**

Creusé le volume au niveau de l'entité sociale pour avoir une entrée urbaine et un balcon panoramique

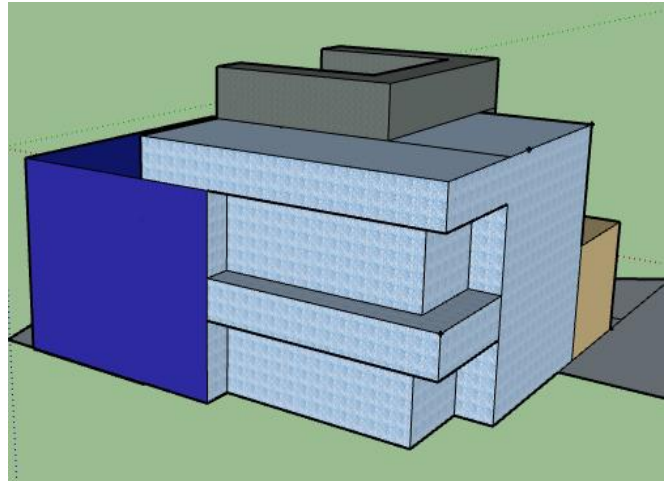

Figure 123: étape 02 de la genèse.  
Source : traité par auteur.

- **Etape 8 :**

Soustraction de volume pour crée des terrasses Au niveau de l'entité muséale pour faire rappelle aux maisonnettes de la casbah.

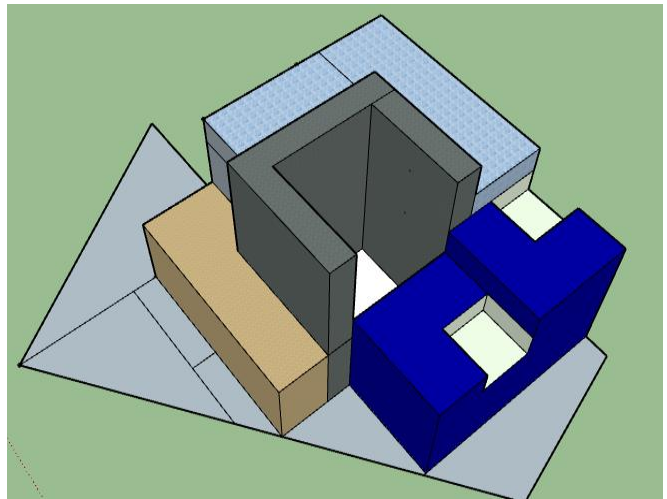

Figure 124: étape 02 de la genèse.  
Source : traité par auteur.

## 8. Formalisation du projet :

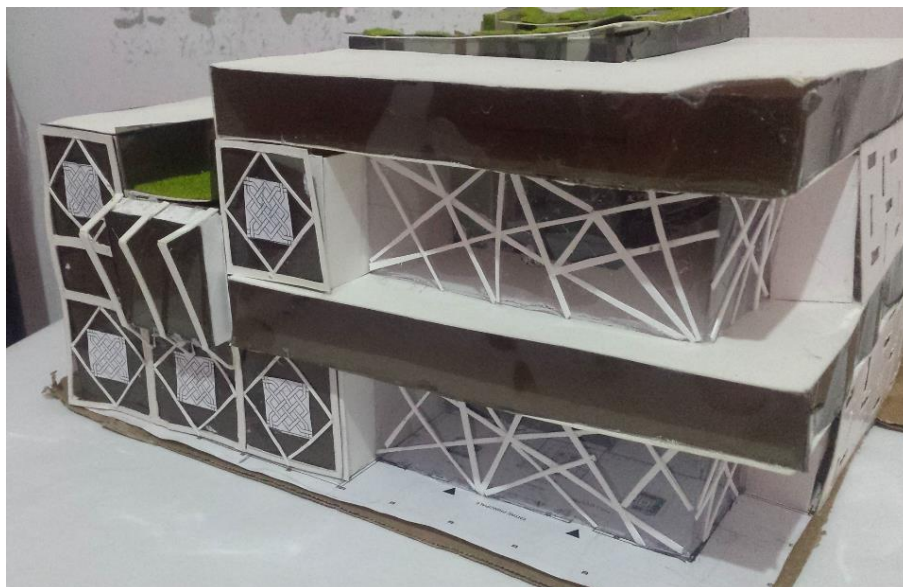

Figure 125: La formalisation du projet  
Source : auteur.



Figure 125: La formalisation du projet  
Source : auteur.

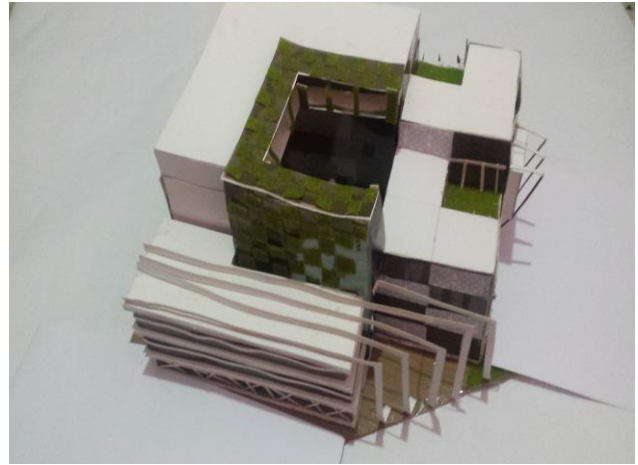

Figure 125: La formalisation du projet  
Source : auteur.

## 9. Description du projet :

Notre projet architectural s'inscrit dans un contexte riche en matière d'histoire et d'architecture caractérisé par un style contemporain qui vient enrichir le quartier et s'identifie par sa typologie originale, il établit un dialogue entre la tradition et la modernité.

### 9.1. Accessibilité :

Notre projet est caractérisé par des accès piétons et l'absence des accès mécaniques à cause de sa proximité de l'immeuble parking.

Il est accessible par trois voies piétonnes hiérarchisées comme suit :

#### ➤ Accès principale :

Vers l'animation sociale : à partir de la voie piétonne allant de (l'avenue 1<sup>er</sup> novembre et le vide de la régence) afin d'articuler la casbah au cœur de notre projet.

#### ➤ Accès secondaires :

Vers le musée : à partir de la rue Mohamed Aliouane promenade qui mène au bastion 23 (parcours historique).

Vers l'entité artistique : à partir de la rue Sellami Rachid allant de la rue de la marine.

### 9.2. Le fonctionnement :

Notre projet a une forme contemporaine fondé sur la base d'une géométrie simple et régulière qui rappelle les maisons de la casbah. Il s'organise autour d'un patio qui est entouré d'une galerie

Le projet se développe en trois entités qui s'organisent autour d'un patio avec une galerie, à partir

de cette dernière on peut accéder vers toutes les entités.

- **Entité sociale :** Elle se développe en 5 niveaux :

**RDC :**

On trouve le hall d'accueil, la réception pour orienter les visiteurs, ce hall est aménagé par des espaces de détente autour de deux espaces panoramique.

Dans le hall on trouve un escalier qui mène vers l'agence de visites de la casbah au 1<sup>er</sup> étage.

Il mène aussi vers la galerie qui entoure le patio, ce dernier est aménagé par un large espace panoramique avec des espaces de détente et des panneaux d'expositions.

A partir de hall ou la galerie on peut accéder vers l'autre ail de l'entité sociale où se trouve les boutiques de vente des articles artisanaux.

**1<sup>er</sup> étage :**

En prenant l'escalier ou l'ascenseur depuis le hall d'accueil, on est reçu par deux mezzanines avec vide sur les espaces panoramiques au RDC.

L'autre ail de l'entité on trouve le 2<sup>ème</sup> niveau des boutiques de vente des articles artisanaux.

**2<sup>ème</sup> étage :**

On trouve la bibliothèque avec deux salles de lecture (salle de lecture publique, salle de lecture individuelle).

**3<sup>ème</sup> étage :** On trouve :

Une cafétéria qui abrite une surface de 250 m<sup>2</sup> et qui s'ouvre vers un balcon panoramique, réservé pour le grand public.

Salle d'archive qui est accompagné par un espace de documentation réserver pour le public et les chercheurs.

**4<sup>ème</sup> étage :** On trouve :

Un restaurant qui abrite une surface de 250 m<sup>2</sup> et qui est réservé pour le grand public.

Salle d'ouvrage qui est accompagné par un espace de consultation réservé pour le grand public et les chercheurs.

## 5<sup>eme</sup> étage :

- **Entité de recherche :**

On trouve la salle de conférence et les laboratoires.

- **Entité artistique :** Elle se développe en 3 niveaux :

**RDC :** accessible par deux entrées :

Première entrée on trouve l'accueil, la réception, salle de projection dans le but de faire connaître, et trois ateliers de (peinture, habillement traditionnelle, fabrication de céramique).

Deuxième entrée on trouve les ateliers réservés pour les enfants (atelier de dessin, danse, musique, vannerie, poterie)

### 1<sup>er</sup> étage :

En prenant l'escalier ou l'ascenseur depuis le hall d'accueil, on est reçu par un espace d'exposition des articles artisanaux avec un coin de consommation et une salle de projection.

A partir de hall, on accède vers la galerie qui donne vers l'atelier de fabrications (menuiserie, tissage, bijouterie, tapisserie)

### 2<sup>em</sup> étage :

On trouve 2 ateliers de fabrication (vannerie, poterie), et les salles de cours.

- **Entité muséale :** elle se développe en 4 niveaux :

**RDC :** accessible par deux entrées.

Première entrée caractérisé par une entrée en chicane aménagée par un espace vert qui mène vers le hall d'accueil, la réception, un espace d'exposition permanente, et une salle d'exposition de la période romaine.

Deuxième entrée mène vers un restaurant doté par un jardin extérieur aménagé par des tables.

### 1<sup>er</sup> étage :

On trouve la suite de l'exposition permanente, une salle d'exposition de la période arabo-berbère et coin café aménagé par des tables.

### 2<sup>eme</sup> étage :

On trouve la suite de l'exposition permanente, une salle d'exposition de la période ottomane avec

un coin de détente.

**3eme étage :**

On trouve la suite de l'exposition permanente avec un coin de détente doté par une terrasse végétalisée pour l'exposition en plein air, une salle d'exposition de la période coloniale.

**4eme étage :**

On trouve l'administration (bureau de directeur, secrétariat et attente, salle de réunion, service de gestion de personnel, service finance, bureau de comptabilité, bureau de surveillance et de sécurité, archive).

**9.3. Description des façades :**

Les façades sont traitées de façon à établir un dialogue entre tradition /contemporanéité. On a opté pour un contraste contemporanéité et tradition exprimé par des baies vitrées, moucharabié.

Pour les couleurs de façades on a utilisé :

- ✓ Le blanc en référence à Alger la Blanche.
- ✓ Le marron en référence aux bois des maisons de la Casbah
- ✓ La végétation : pour revaloriser le patrimoine paysagère.

• **Façade de l'entité de l'animation sociale :**

Cette entité est fréquentée par le grand public, pour cela on a creusé le volume pour le libérer sur deux niveaux et avoir un balcon panoramique en porte-à-faux qui couvre l'entrée urbaine.

Les deux parties qui sont en retrait traduisent l'architecture contemporaine par leur traitements spécifique ce qui donne à la façade la légèreté et la souplesse afin de réduire la massivité de projet.

Les deux parties qui sortent en porte-à-faux, de grandes baies vitrées horizontales ont été utilisé suivant les barres socard en puisant de l'architecture du mouvement moderne.

L'utilisation de contraste entre le plein et le vide pour faire rappel aux façades aveugle de la casbah.

Cette façade réinterprète la transparence et la perméabilité urbaine.

• **Façade de l'entité muséale :**

C'est une façade régulière, d'une géométrie simple avec l'usage d'un langage architectural inspiré de la casbah, l'utilisation des moucharabiéhs, la réinterprétation des K'bous.

- **L'entité artistique :**

Cette façade a un pur produit de l'architecture contemporain, d'où l'idée de faire une façade lisse et légère, avec des ouvertures de forme triangulaire en retrait.

- **L'émergence « élément d'appel » :**

C'est la galerie qui entraîne le mouvement et génère des séquences.

façade extérieure : Elle est traité par une trame carré de verre et de végétation pour revaloriser le patrimoine paysagère.

- **Façade intérieur :**

Caractériser par la succession des galeries qui s'ouvrent vers le patio avec des garde-corps en verre et des éléments verticale en vert.

- **La Cinquième façade :**

Le traitement de la cinquième façade est aussi présent par le moucharabieh qui couvre l'entrée de l'entité artistique, ce que donne à l'entrée une esthétique particulière à travers les failles lissant pénétrer la lumière afin d'obtenir l'ombre sur le sol.

Des éléments métallique du couleur marron qui forme une parfaite harmonieuse, jaillissent de l'entité artistique vers l'entité muséale suivant les limites du terrain afin de créer une continuité entre ces deux entités, et aussi marquer l'entrée vers l'entité muséale.

L'utilisation de la dégradation de niveau et des terrasses jardin accessible pour faire rappelle aux maisonnettes de la casbah dans l'entité muséale.

La galerie de forme U qui entour le patio traité par la végétation.

## **Conclusion :**

Notre équipement est l'action majeure dans notre intervention urbaine pour la redynamisation du quartier. Il a une vocation culturelle , historique et dialogue entre « identité-contemporanéité »

C'est cette philosophie qui lui a permet de s'inscrire dans un site chargé d'histoire de patrimoine avec un architecture contemporaine tout en conservent l'identité de lieu.

**Conclusion générale :**

Le quartier de la marine qui est le centre historique de la ville d'Alger dispose d'une grande richesse historique et patrimoniale non exploitée.

Dans notre travail nous avons proposé une stratégie de renouvellement urbain qui a pour objectif la mise en valeur de ce patrimoine et de faire du quartier un lieu de destination et le réinsérer dans la dynamique urbaine pour qu'il puisse contribuer dans le processus de métropolisation de la capitale.

## **Bibliographie**

### **- Ouvrages :**

- L'histoire de nos ville.
- ALERTO ZUCHELLI.1983.
- KEVIN LYNCH « voir et planifier ».

### **-Les revues :**

- Revue carrefour du millénaire.
- Vie des villes.

### **-Moteurs de recherche :**

- www.google.fr
- www.algeriepyrenees.com
- www.pinterest .fr.
- www.archidaily.com

### **-PDF :**

- MEDITER – Méditerranée et Territoires, Journée d'étude 28 janvier 2015, Marseille.
- Plan stratégique de développement d'Alger, pour un renouvellement de la démarche d'approche de la ville Algérienne.
- L'urbanisation du monde.
- Musée des civilisations de l'Europe et de la Méditerranée.
- L'architecture du mucem le bâtiment du J4

### **-Mémoires:**

- Mémoire des années présidentes.
- Mémoire de fin d'études (Université ABOU BEKR BELKAID de TLEMCEN).
  - OPTION : Architecture et Patrimoine
- Thème :Mise en valeur de la basse casbah d'Alger par la revitalisation urbaine du quartier de la marine.
  - Promotion :2017-2018.
- Mémoire de fin d'études (Université LARBI TEBESSI – Tébessa).

-Option : Architecture, ville et patrimoine.

-Thème : Etude analytique de l'habitation traditionnelle aouessienne ( Cas de MENAA).

-Mémoire de fin d'études (Université L'ARBI BEN M'HIDI OUM EL BOUGHI).

-Option : ARCHITECTURE et conduite du projet.

-thème : Maitrise de la qualité architecturale d'un équipement culturel.

-Promotion : 2014-2015.

# **Annexes**



