

Université Mouloud Mammeri de Tizi-Ouzou

Faculté du Génie de la Construction

Département d'Architecture



# MEMOIRE DE FIN D'ETUDES

Pour l'obtention du Diplôme d'Architecte

**Thématique : Patrimoine bâti architectural et urbain**

**Atelier : Architecture, Patrimoine et durabilité**

**Intitulé du projet :**

**REHABILITATION DE LA ZET DE TIGZIRT :  
CENTRE DE THALASSOTHERAPIE**

**Présenté par :**

- Aouanouk Lydia

**Devant le jury composé de :**

Mme Badene Saadia

M.A.A UMMTO

Président

Mme Chernai Samia

M .A.A UMMTO

Examineur

Mme Bouaziz-Cheradi Samia

MAA. UMMTO

Encadrant

Mr Cheradi Mahdi

MAA. UMMTO

Encadrant

*Soutenu le 22/06/2023*

## Remerciements

Je tiens à témoigner ma reconnaissance à DIEU le tout puissant, qui m'a donné la force et la patience d'accomplir ce modeste travail après un long chemin qui a duré cinq années.

Je remercie Mme Bouaziz Cheradi Samia et Mr Cheradi Mahdi pour leur encadrement, leur aide, leur présence et leur disponibilité. Qu'ils trouvent ici ma profonde reconnaissance.

Je m'adresse mes remerciements aux membres du jury, devant qui, j'ai l'honneur d'exposer mon travail, et qui ont pris la peine de lire ce mémoire pour juger son contenu.

Mon vif remerciement va également à l'ensemble de l'équipe pédagogique, qui nous a suivis durant ces cinq années sans oublier le personnel de la bibliothèque.

Mes sincères remerciements et reconnaissances à mes parents, ma famille et mon meilleur ami qui m'ont encouragé et soutenu tout le long de mon cursus.

## Dédicaces

Je dédie ce modeste travail en premier lieu à celle qui m'a données la vie, celle qui a été à mes côtés durant les moments difficiles : ma chère maman. Puis je le dédie en seconde position à mon cher papa et à mon frère Mohamed.

Sans oublier mon meilleur ami Salim qui ma beaucoup aider et soutenu je le remercie énormément , mes chères cousines et cousins ( Melissa , Yasmine , Lina , Mélina, Lilia ,Ahmed , Ghiles , Yassou .... Etc. ) je leurs souhaite une bonne réussite dans leurs études , je dédie mon mémoire également à mes tantes et oncles et à la mémoire de ma grand-mère qui a donné à fond pour l'enseignement. A mes deux chères amies Melissa et Chabha, à mes camarades de l'atelier « Architecture, patrimoine et durabilité » et tous les étudiant de ma promo.

## Résumé

En Algérie, la politique de développement de l'activité touristique est restée en décalage par rapport au pays voisins de la rive Sud de la méditerranée. Malgré les fortes potentialités naturelles et patrimoniales des différentes régions Algériennes.

Tigzirt notre zone d'étude est une ville portuaire touristique riche par ces potentialités naturelles et historiques. Son port de pêche et de plaisance et ses environs (la ZET) lui permettent d'être une destination touristique intéressante. Elle attire chaque année un nombre très important de touristes. Neanmoins, en dépit de ses sites historiques et de ses qualités paysagères, la ville accuse un manque, voir une absence d'équipements touristiques.

Le but fondamental de notre intervention est la valorisation de notre site d'étude en proposant une solution qui vise à améliorer la vocation touristique en toutes saisons, et cela par la proposition d'un projet architectural qui est un centre de thalassothérapie, qui est en plus de constituer une articulation entre la ville et son port, vient renforcer l'attractivité de la ville à travers une nouvelle fonction.

Mot clefs : patrimoine maritime, ZET, tourisme de santé, ville portuaire.

## Summary

In Algeria, the Policy for the development of tourist activity has remained out of step with neighboring countries on the southern shore of the Mediterranean. Despite the strong natural and heritage potential of the different Algerian regions.

Tigzirt our study area is a tourist port city rich in its natural and historical potential, its fishing and pleasure port and its environment (the ZET) allows it to be an interesting tourist destination. It attracts a very large number of tourists every year. Despite its historical sites and its landscape qualities, the city has a lack, or even an absence of tourist facilities.

The fundamental purpose of our intervention is the enhancement of our study site by proposing a solution which aims to improve the tourist vocation in all seasons, and this by the proposal of an architectural project which is a thalassotherapy center.

Keywords: heritage, ZET, tourism, port city.

## **Atelier : Architecture, Patrimoine et Durabilité.**

### **Présentation de l'atelier**

Inhérent à la thématique « Patrimoine architectural et Urbain », notre jeune atelier entame sa deuxième expérience sur le palier master II. L'objectif principal de cet atelier est de corriger les préjugés portés sur cette spécialité que l'on qualifie, à tort, de vieillotte, d'ennuyeuse voire de casse-tête. Beaucoup l'imaginent castratrice de liberté conceptuelle et d'innovations architecturales, bien loin des contextes vivants et dynamiques. De ce fait, nous l'avons intitulée de trois mots clés : Architecture, Patrimoine et Durabilité. Ce choix non anodin, nous permet de rétablir le lien entre le patrimoine et l'architecture, dans toute sa diversité, mais aussi de le rattacher au concept de durabilité afin de le hisser dans la catégorie des sujets actuels.

Architecture : il est évident, de par notre spécialité que cet atelier est axé sur la conception architecturale. L'étudiant est amené à travailler sur différents sites (urbains, naturels, ruraux, friches...) et différentes configurations qui le mèneront à la concrétisation d'un projet architectural d'échelle maîtrisable et de degrés de détail appréciables.

Patrimoine : au sein de notre atelier, la notion de patrimoine constitue davantage une coloration, une identité supplémentaire du projet qu'une vocation unique. Cette notion sera embrassée dans sa définition la plus large. Elle nous permettra dans certains cas d'établir des choix de sites à valeur patrimoniale reconnue, et dans d'autres cas travailler sur des patrimoines communs comme le foncier, le bâti déjà existant...etc.

Durabilité : cette notion nous aidera à assoir le fait qu'un projet architectural porteur d'une quelconque valeur patrimoniale ou non, ne nous mène pas forcément à des projets de muséification ou de conservation rigide, mais bien contraire, cela peut donner naissance à des projets contemporains, actuels et évolutifs dont le programme peut facilement répondre aux exigences actuelles et futures de ses destinataires.

En conclusion, notre atelier aspire à la conception de projets architecturaux actuels et contemporains par leurs formes et leurs programmes. Biens ancrés dans leurs contextes et porteurs d'un système de valeurs qui leur permettra de durer dans le temps et dans l'espace afin de constituer le patrimoine de demain.

L'équipe pédagogique : Mme Bouaziz Cheradi Samia

Mr Cheradi Mahdi

## Table des matières

Remerciement .....	I
Dédicace .....	II
Résumé .....	III
Table des matières .....	IV
Liste des figures .....	V

### Chapitre introductif :

Introduction générale .....	1
Problématique générale .....	2
Problématique spécifique .....	2
Hypothèses .....	3
Objectifs .....	3
Méthodologie de travail .....	3

### Premier chapitre :Approche contextuelle.

Introduction .....	4
I- Présentation de la ville de Tizirt .....	4
I-1- Situation géographique .....	4
I-2- Limites et accessibilité.....	5
I-2-a- Accessibilité terrestre / routière .....	5
a) Via les voies principales : .....	5
b) Via les voies secondaires : .....	5
I-2-b- Accessibilité maritime .....	6
II- Analyse diachronique du rapport ville / port.....	6
II- 1- Période précoloniale (époque phénicienne, romaine, byzantine) .....	7
II – 2- Période coloniale .....	8

II-3- Période post coloniale .....	8
II-4- Période actuelle .....	9
III- L'analyse fonctionnelle.....	10
III- 1- Analyses des équipements touristiques .....	10
IV - Choix du périmètre d'étude .....	11
IV-1- Présentation.....	11
IV-2- Délimitation .....	11
IV-3- Accessibilité.....	12
IV-4- La présentation des entités.....	12
IV-4-a- Le tissu historique .....	12
IV-4-b- La zone portuaire .....	14
IV-4-c- La zone d'extension touristique ( ZET) .....	15
a) Présentation .....	15
b) La réglementation de la ZET .....	15
c) La topographie de la ZET .....	16
d) La géologie de la ZET .....	17
V-Système viaire .....	18
V-1- Voies de premier ordre.....	18
V-1-a- L'avenue Ahmed Chafai (RN 24) .....	18
V-2- Voies de deuxième ordre.....	20
V-2-a - La rue 11 décembre .....	20
V-3 Voies troisième ordres.....	21
V-3-a- La rue Ahmed Iftène .....	21
V-4- Synthèse .....	22
V-5- Recommandations .....	23
VI- Choix de la parcelle d'intervention.....	24
VI-1- Forme et morphologie.....	24

VI-1-a- Forme .....	24
VI-1-b- Morphologie et géologie.....	24
VI-1-c- Les différents profils .....	25
VI-2- Limites et Accessibilité.....	25
VI-3- Données climatiques .....	26
VI-3-a- l'ensoleillement.....	26
VI-4- Les différentes vues .....	27
VI-5- Carte de synthèse .....	28
Conclusion.....	28

## **Deuxième chapitre : Approche thématique.**

Introduction .....	29
I- Choix du thème .....	29
II- Le tourisme.....	29
II-1- Les types du tourisme.....	30
II-2- Formes de tourisme.....	31
III- Le tourisme de santé.....	31
IV- La thalassothérapie .....	32
IV-1- Notions et concepts.....	32
IV-2- La thalassothérapie en Algérie.....	32
IV-3- Le personnel de la thalassothérapie .....	32
IV-4- les principales entités d'un centre de thalassothérapie .....	33
V- L'analyse d'exemples.....	34
V-1- Centre de thalassothérapie de Sidi fredj.....	34
V-1-a - Présentation du projet.....	34
V-1-b- L'interet du projet : .....	34
V-2- : centre de thalassothérapie Donville les bains .....	36
V-2-a- Présentation du projet :.....	36
V-2-b- L'intérêt du projet : .....	36
V-2-c - Etude du plan masse .....	36
V-2-d- Les fonctions et la spatialité du projet .....	37

V-3- Hôtel et spa les bains de Cabourg Thalazur .....	38
V-3-a- présentation du projet .....	38
V- 3 b- L'intérêt du projet.....	38
VI- Tableau récapitulatif des analyses .....	39
VII- Le principe de circulation dans le centre de thalassothérapie Donville les bains .....	46
VIII- La programmation .....	49
VIII-1- Les objectifs de l'équipement .....	49
VIII-2- L'échelle de l'équipement.....	49
VIII-3- La population ciblée.....	49
VIII-4- Organigramme de la programmation du Centre de thalassothérapie à Tizirt .....	50
Conclusion.....	51

### **Troisième chapitre : Approche architecturale.**

Introduction.....	52
I- Processus conceptuel.....	52
II- Idéation.....	52
I-2- Conceptualisation.....	53
a)- Principe d'intégration au site.....	53
I-3- Formalisation.....	54
II- Enoncé du projet.....	57
II- 1- Logique d'implantation et l'accessibilité.....	57
II-2- l'organisation des espaces extérieurs.....	59
II-2-a- Accueil extérieur.....	59
II-2-b- La cour centrale.....	60
II-2-c Le parcours architectural.....	60
II-3- Organisation fonctionnelle intérieure.....	61
II- 4 - Lecture des plans.....	63
II-4-a- Plan du niveau 0.00.....	63
II-4-b- Niveau du premier sous-sol.....	64
II-4-c- Niveau du deuxième sous-sol.....	65
II-4-d- Niveau du troisième sous-sol.....	66
II-4-e- La tour d'hébergement (Bloc D).....	67
II-5- Lectures des façades.....	69

II-5- a- Façade Sud (façade principale).....	69
II-5-b- Façade Nord (façade balnéaire).....	69
III- Système constructif.....	70
III-1- Structure.....	70
III-1-a- Infrastructure :.....	70
III-1- b- Superstructure :.....	70
III-2 - Parois.....	71
III-2-a- Murs extérieurs.....	71
III-2-b- Murs intérieurs.....	71
III-2-c- La menuiserie.....	71
III-3- couverture.....	71
Conclusion.....	71
Conclusion générale.....	72

# Liste des Figures

## Approche Contextuelle

Photo 1 : vue aérienne de la ville de Tizirt.....	4
Figure 2 : carte de situation de la ville de Tizirt.....	4
Figure 3 : carte des limites de la ville de Tizirt.....	5
Figure 4 : carte de l'accessibilité terrestre de la ville de Tizirt.....	5
Photo 5 : port d dellys .....	6
Photo 6 : Port d'Azzeffoun .....	6
Figure 7 : carte de Tizirt à l'époque précoloniale .....	7
Figure 8 : carte de Tizirt à l'époque coloniale .....	8
Figure 9 : carte de Tizirt à l'époque post coloniale.....	8
Figure 10 : carte de Tizirt à l'époque actuelle.....	9
Photo 11 : Vue sur le port de Tizirt .....	9
photo 12 : Hôtel les trois frères .....	10
photo 13 : Hôtel Numide .....	10
photo14 : Hôtel Mizrana .....	10
Figure 15 : carte des différentes entités du périmètre d'étude.....	11
photo 16 : vue sur L'île de Tizirt.....	11
photo17 :vue sur La plage de Tassalest .....	11
photo 18 :vue sur la RN 24.....	11
photo 19 : vue sur l'escalier des ruines romaines .....	12
Figure 20 : carte des différents accès au périmètre .....	12
Figure 21 : les différentes entités du périmètre d'étude .....	12
photo 22 : vue sur les ruines romaines.....	12
Figure 23 : Carte du système bâti dans le tissu colonial.....	13
photo 24 : le cinéma de Tizirt.....	13
photo 25 : Ecole Mokrani.....	13
photo 26 : La poste de Tizirt.....	13
phto 27 : l'APC de Tizirt.....	13
photo28 : la mosquée de Tizirt .....	13
Figure 29 : carte des différents équipements dans le périmètre d'étude .....	13
Photo 30 : le port de Tizirt.....	14
photo 31 : hangar .....	14

photo 32 : les maisons de pêcheurs.....	14
photo33 : Poissonnerie .....	14
photo 34 : L'usine de glace .....	14
Photo 35 : L'espace de réparation des filets .....	14
photo 36 : Quincaillerie.....	14
Figure 37 : Situation du périmètre d'intervention.....	15
Figure 38 : La topographie de la ZET.....	16
Figure 39 : Carte du glissement de terrain .....	17
Figure 40 : Les profils géologiques .....	17
Figure 41 : carte du système viaire du périmètre d'étude .....	18
Figure 42 : Les tronçons de l'Avenue Ahmed Chafai (RN24).....	18
photo 43 : Le point de contrôle policier.....	19
Figure 44 : le premier tronçon de l'avenue Ahmed Chafai .....	19
Figure 45 : le deuxième tronçon de l'avenue Ahmed Chafai .....	19
Figure 46 : coupe schématique .....	20
Figure 47 : La rue 11 décembre.....	20
Figure 48 : la rue 11 décembre .....	20
Figure 49 : La circulation mécanique et piétonne de la rue 11 décembre .....	20
Figure 50 : la clôture de la rue 11 décembre .....	21
Figure 51 : La rue Ahmed Ifène .....	21
photo 52 : 1 ère arrêt au niveau du jardin Ouest mène vers Tizi ouzou .....	21
photo 53 : 2eme arrêt au niveau de la rue de la basilique à proximité des ruines.....	21
Figure 54 : carte des différentes recommandations faites dans le périmètre d'étude .....	23
Figure 55 : la localisation du site d'intervention.....	24
Figure 56 : forme et morphologie du terrain .....	24
Figure 57 : carte de glissement du terrain du site d'intervention .....	24
Figure 58 : Profil BB.....	25
Figure 59 : Profil AA .....	25
Figure 60 : Profil CC.....	25
photo 61 : La route interne du port .....	26
photo 62 : l'escalier des ruines romaines.....	26
Figure 63 : carte des limites et accessibilité à notre site d'intervention .....	26
photo 64 : Rue 11 décembre .....	26
Figure 65 : La course solaire au mois de janvier à 10H00 .....	26

Figure 66 : La course de soleil au mois de Mars à 10H00.....	26
Figure 67: La course de soleil au mois de juillet à 10H00 .....	26
Photo 68 : vue panoramique vers l'île de Tizirt.....	27
Photo 69: vue sur le port de pêche et de plaisance de Tizirt .....	27
Photo 70 : vue sur le site archéologique .....	27

### **Approche Thématique**

Figure 1 : le tourisme d'affaire.....	30
Figure 2 : centre de thalassothérapie de Sidi Fredj.....	30
Figure 3 :le musée du Louvre .....	30
Figure 4 : les ruines romaines de Tizirt.....	30
Figure 5 : les types du tourisme selon l'individualité et des masses .....	30
Photo 6 : centre de thalassothérapie de Sidi Fredj.....	34
Figure 7 : plan masse du centre de thalassothérapie de Sidi fredj .....	34
Figure 8 : plan accueil intérieur centre de thalassothérapie de Sidi Fredj.....	35
Figure 9 : organigramme fonctionnel du centre de thalassothérapie de Sidi Fredj.....	35
photo 10 : salon d'accueil du centre de thalassothérapie de Sidi Fredj .....	35
Figure 11 : la volumétrie du bloc B de Sidi Fredj .....	35
photo 12 : la volumétrie du bloc A de Sidi Fredj .....	35
Figure 13 : Façade principale du bloc A de Sidi Fredj .....	36
Figure 14 : façade principale du bloc B de Sidi fredj.....	36
Photo 15 : centre de thalassothérapie à Donville les Bains .....	36
Figure 16: L'aménagement extérieur du centre de thalassothérapie Donville les Bains.....	37
Figure 17 : plan de sous-sol du centre de thalassothérapie Donville les bains .....	37
Figure 18 : plan de RDC du centre de thalassothérapie Donville les bains.....	37
Figure 19 : Plan de l'étage du centre de thalassothérapie Donville les Bains.....	38
Figure 20 : L'organigramme du plan sous-sol.....	38
Figure 21 : l'organigramme du plan RDC.....	38
Figure 22 : L'organigramme du plan d'étage.....	38
Photo 23 : Hôtel et Spa les bains de Cabourg .....	38
Figure 24 : plan masse du projet.....	38
Figure 25 : parking public du l'hôtel et spa Cabourg.....	39
Figure 26 : Accès personnel a l'hôtel et spa de Cabourg.....	39

Figure 27 : Loge de gardien.....	39
photo28 : parking public de l'hôtel de Cabourg.....	39
Photo 29 : le parcours extérieur de l'hôtel et spa de Cabourg .....	39
Figure 30 : un dépose minute de l'hôtel et spa de Cabourg.....	40
photo31 : entrée au centre de thalassothérapie.....	40
Photo 32 : la réception du centre de thalassothérapie de Sidi Fredj.....	41
Photo 33 : salon d'accueil du centre de thalassothérapie di Sidi Fredj.....	41
Photo 34 : Bain hydro massant du centre de thalassothérapie Donville les bains .....	41
Photo 35 : espace Hammam du centre de thalassothérapie Donville les bains .....	42
Photo 36 : salle de rééducation fonctionnelle du centre de thalassothérapie Donville les bains .....	44
Figure 37 : plan du salon de coiffure à Donville les bains .....	44
Photo 38 : salle de bain pour PMR à Donville les bains .....	44
Photo 39 : chambre du centre de thalassothérapie Donville les bains .....	45
Photo 40 : restaurant du centre de thalassothérapie à Donville les bains .....	45
Figure 41 : coupe schématiques des différents circuits du centre de thalassothérapie Donville les bains .....	47
Figure 42 : scénario d'un curiste interne .....	47
Figure 43 : le scénario d'un curiste externe.....	48
Figure 44 : scénario femme de chambre .....	48
Figure 45 : un schéma qui présente les usagers d'un centre de thalassothérapie .....	49

### **Approche Architecturale**

Figure 1 : la première idée du projet.....	52
Figure 2 : schéma de principes .....	54
Figure 3 : étape 1 de la genèse.....	54
Figure 4 : étape 2 de la genèse.....	55
Figure 5 : étape 3 de la genèse.....	55
Figure 6 : la phase 1 de la quatrième étape de la genèse .....	55
Figure 7 : la phase 2 de la quatrième étape de la genèse .....	56
Figure 8 : la phase 3 de la quatrième étape de la genèse .....	56
Figure 9 : étape 5 de la genèse.....	56
Photo 10 : dernière étape de la genèse .....	56

Photo 11 : Rendu de la volumétrie du projet.....	57
Figure 12 : coupe d'implantation du projet .....	57
Figure 13 : plan de masse .....	58
Photo 14 : vue sur le dépose minute .....	59
Photo 15 : vue sur les deux parkings de stationnement .....	59
Photo 16 : vue sur la cour centrale du projet.....	60
Photo 17 : vue sur le parcours extérieur du projet.....	60
Figure 18 : coupe schématique .....	61
Figure 19 : coupe schématique .....	62
Figure 20 : Plan RDC.....	63
Figure 21 : niveau du premier entre –sol .....	64
Figure 22 : plan de deuxième sous-sol.....	65
Figure 23 : plan de troisième sous-sol .....	66
Figure 24 : plan lingerie .....	67
Figure 25 : plan hébergement niveau +4.12.....	68
Figure 26 : plan hébergement niveau + 7.18.....	68
Figure 27 : plan hébergement niveau +16.36.....	68
Photo 28 : vue sur la façade principale du projet .....	69
Photo 29 : vue sur la façade balnéaire du projet.....	69

## **Chapitre introductif**

# CHAPITRE INTRODUCTIF

---

## Introduction générale :

La notion de patrimoine peut se définir comme étant l'ensemble des richesses d'ordre culturel, matérielles (sites archéologiques et géologiques, l'architecture et l'urbanisme ...) Et immatérielles (chants, savoir-faire...) appartenant à une communauté. Héritage du passé ou témoin du monde actuel, le patrimoine peut aussi être naturel (un ensemble de sites non modifiés par l'homme comme les grottes). Il est reconnu comme digne d'être sauvegardé et mis en valeur afin d'être partagé et transmis aux générations futures.<sup>1</sup>

Le **patrimoine maritime** est une richesse incontestée, au niveau local, national et international. La diversité du patrimoine maritime est d'abord celle de la nature : la mer et le littoral sont des réservoirs de biodiversités et des régulateurs climatiques. Cette diversité est ensuite celle du patrimoine **bâti / construit** : les ports, les navires, les phares sont autant d'objets de ce **patrimoine matériel**, alors que le savoir-faire des constructeurs, des marins et des pêcheurs relèvent du **patrimoine immatériel**<sup>2</sup>. En effet ce riche patrimoine doit être reconnu d'une part et protégé d'autre part.

Prestigieux ou non, les héritages culturels maritimes immobiliers ont pour point commun de qualifier les littoraux dans leur spécificité maritime, construisant les paysages côtiers en particulier dans **les ports**. Ces derniers jouent un rôle majeur dans le développement et l'expansion des villes du monde, ainsi que de leurs vastes potentiels géographiques et naturels, car ils constituent le lien entre les villes et les pays côtiers, tout en étant la source économique la plus importante, notamment dans le secteur du **tourisme**. En effet, tourisme et patrimoine sont étroitement liés, l'intérêt pour le patrimoine et celui accordé à sa valorisation touristique vont de pair. Il s'agit de créer de nouveaux lieux et produits touristiques afin d'augmenter l'attractivité des territoires.<sup>3</sup>

« En Algérie, la politique en matière de développement de l'activité touristique est restée en décalage par rapport au pays voisins de la rive Sud de la méditerranée. Malgré les fortes potentialités naturelles et patrimoniales des différentes régions Algériennes »

Si nous prenons comme exemple la ville de Tizirt, ville littorale et portuaire dans la wilaya de Tizi ouzou, illustre bien des rapports complexes et évolutifs qui une ville peut être

---

<sup>1</sup> La notion de patrimoine page 1, service pédagogique château Guillaume le conquérant -14700- Falaise

<sup>2</sup> Peron. François, Agrégée de géographie et professeur émérite à l'université de Bretagne Occidentale à Brest

<sup>3</sup> Olivier Lazzarotti , tourisme et patrimoine , 2003

## CHAPITRE INTRODUCTIF

---

tenir avec son port /son patrimoine maritime. Actuellement port de pêche et de plaisance, la structure a été vouée au commerce, à la défense et à la pêche au grès des grandes civilisations qui ont séjourné dans la qualité. Si des années durant, les autorités ne l'ont perçu que comme secteur économique de la ville, la promulgation de nouveaux textes de lois portant sur la promotion ZET du pays leur a fait changer d'optique. En effet, la ville est partie à la reconquête de ce bout de territoire. à travers divers aménagement et une large restructuration de nouvelles fonctions s'y sont greffées. Le port a été reconquis par la ville, ses habitants et ses visiteurs.

### **Problématique générale**

« Après la révolution industrielle les villes ont connu des séparations fonctionnelles ainsi que spatiales avec leur ports c'est le cas des villes portuaires algériennes . L'Algérie cherche aujourd'hui à retrouver leur **identité portuaire**. en intégrant des éléments et des mesures urbaines spécifiques sont prises pour pouvons tourner les villes du littoral vers l'eau . Les ports seront éléments de compositions dans les façades urbaines ».

La ville de Tizirt a timidement commencé à aménager sa ZET et à tente de réinsérer son port dans sa trame et dynamique urbaine. Cependant travailler uniquement la plaisance à mener à un port intégré et animé en périodes de beau temps, et un port complètement vide et des en basse saison. Notre réflexion portera alors sur :

***Comment peut-on requalifier les espaces urbano-portuaire pour une meilleure complémentarité de la ville avec son port ?***

### **Problématique spécifique**

Tizirt est une ville portuaire touristique riche par ces potentialités naturelles et historiques son **port de pêche et de plaisance** et son environnement (**la ZET**) lui permet d'être une destination touristique intéressante. Elle attire chaque année un nombre très important de touristes. en dépit de ses sites historiques et de ses qualités paysagères, la ville accuse un manque, voir une absence d'équipements touristiques qui peuvent l'animer en toutes saisons. De ce fait, nous posons ce second questionnement :

***Quelle nature de projet pourrait renforcer le potentiel touristique de la ville de Tizirt tout au long de l'année ?***

# CHAPITRE INTRODUCTIF

---

## Hypothèses

- ✓ La requalification du port par l'introduction de fonctions urbaines autres que celles liées à la mer assurant la réussite de l'opération.
- ✓ La complémentarité ville / port ne peut être atteinte que si les projections prévues se spatialisent entre les deux. (espace et projet tampon).

## Objectifs

- ✓ Assurer l'articulation spatiale et la complémentarité fonctionnelle entre la ville de Tizirt et son port.
- ✓ Tirer profit des données spatio fonctionnelles, historique et juridiques du site pour un choix et une intégration optimale du projet à concevoir.

## Méthodologie de travail

Afin d'arriver à apporter des réponses à nos problématiques posées, nous avons structuré notre travail en deux parties successives et complémentaires :

**Une première partie théorique** basée sur l'exploitation de données des recherches bibliographiques et documentaires sur la thématique que nous traitons ; le patrimoine maritime portuaire et sa place dans la trame des villes maritimes et touristiques.

**Une deuxième partie opérationnelle**, elle portera sur le contexte d'intervention. Il sera question de la consultation des différents organismes qui gèrent notre périmètre d'intervention et le déplacement sur site. En guise de finalité de ce présent travail nous procéderons aussi à la conception d'une œuvre architecturale dont nous joindrons l'intégralité du dossier graphique à l'échelle de l'avant-projet, aussi qu'une maquette du projet qu'il sera dans son contexte à l'échelle de 1/200.

## **Approche contextuelle**

**« La construction n'est pas uniquement une forme, mais une forme et un principe d'occupation du site. dans le contexte il faut rechercher ce qui fait son âme, sa personnalité pour valoriser l'objet au lieu ».**

Hammou Abdelhakim. A Propos de la conception architecturale .Office des publications universitaires. Place centrale ben Aknoun Alger. 2010

## Introduction

Pour notre travail sur **le patrimoine maritime**, la ville de Tizirt aussi que son port peuvent définir un bon support pour construire notre réflexion. De ce fait nous allons donc le présent chapitre approcher la ville et le contexte riche qu'elle déploie. À travers une analyse **Diachronique et Synchronique**.

### I- Présentation de la ville de Tizirt

- Tizirt (Ilot en berbère) est une ville **côtière**, **historique** de par son passé et **touristique** de par sa relief paysagère et culturelle, se situe à l'Est d'Alger et à une heure de route de Tizi-Ouzou elle a une superficie globale de 4.5 km<sup>2</sup>. C'est l'une des villes balnéaires des plus prisées en Kabylie



photo 1 : vue aérienne de la ville de Tizirt  
Source : Google earth

#### I-1- Situation géographique

Tizirt se situe à 38 Km au Nord du chef-lieu de la wilaya de Tizi-Ouzou, 38 Km à l'Ouest d'Azzeffoun et 25 Km à l'Est de Dellys.



Figure 2 : carte de situation de la ville de Tizirt  
Source : Google maps traité par l'auteur

- Sur la bande littorale Tizirt est un noyau d'articulation entre deux villes côtières (Dellys et Azzeffoun).

## I-2- Limites et accessibilité

La ville de Tizirt est limitée administrativement

Et naturellement par :

- La mer Méditerranée au Nord
- La commune d'**Iflissen** à l'Est
- La commune de **Mizrana** à l'Ouest
- La commune **Makouda, Boudjima** et **Timizart** au Sud

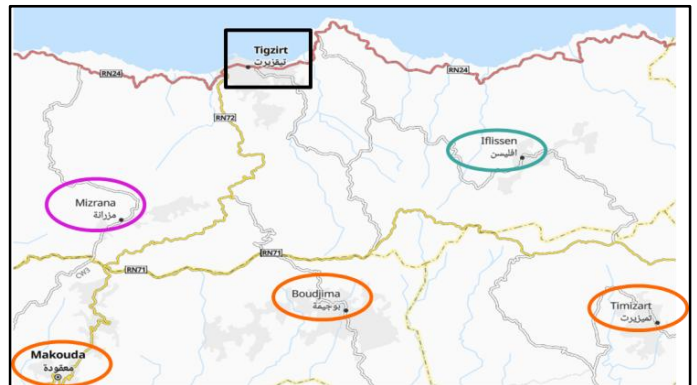

Figure 3 : carte des limites de la ville de Tizirt  
Source : auteur

- Tizirt tire principalement profit des paysages que lui offre sa limite naturelle.

### I-2-a- Accessibilité terrestre / routière

A travers le réseau routier, la ville de Tizirt est

Accessible comme suit :

a) Via les voies principales :

Tizirt est traversée par :

La RN24 qui relie Dellys et Azzeffoun.  
elle est aussi liée à La RN72 qui mène à Tizi-Ouzou .Les deux voies se rejoignent au niveau du point de contrôle policier.

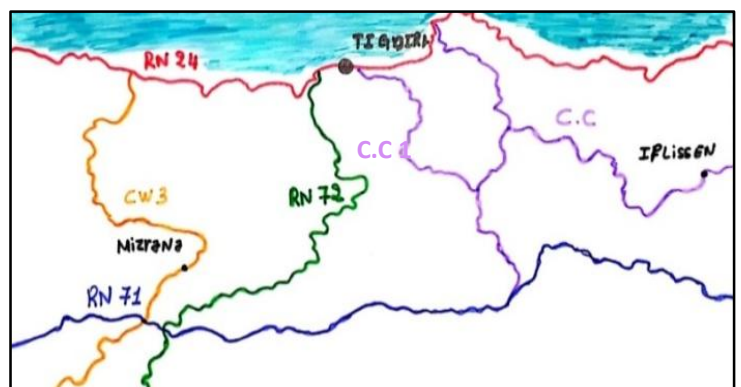

Figure 4 : carte de l'accessibilité terrestre de la ville de Tizirt  
Source : carte Google maps traité par l'auteur

b) Via les voies secondaires :

A partir de Boudjma, Tizirt est accessible par le **chemin communal N°1** qui aboutit sur RN71. elle est aussi rattachée à la commune d'Iflissen via un autre chemin communal, et à Mizrana par le chemin Wilaya N°3

La ville de Tizirt jouit d'une très bonne accessibilité, grâce à ce maillage routier.

I-2-b- Accessibilité maritime



Photo 5 : port d dellys  
Source : site web



Photo 6: Port d'Azeffoun  
Source : vue prise par l'auteur

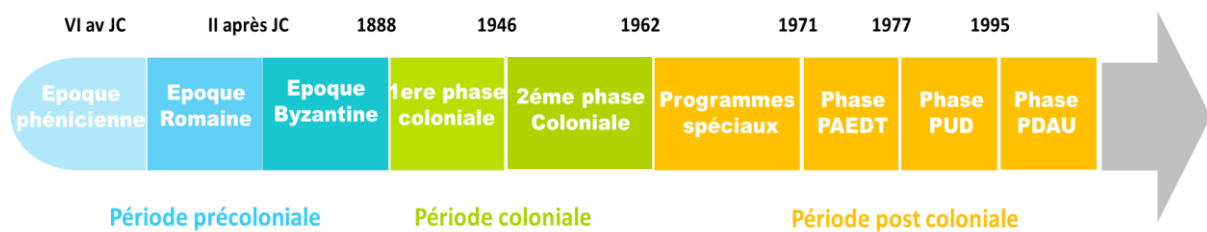

Figure 7 : Carte de l'accessibilité maritime de la ville Tizirt  
Source : carte Google maps traité par l'auteur

- La ville de Tizirt se situe entre deux autres illes côtières Dellys et Azeffoun ; cela constitue un potentiel d'accessibilité très important à exploiter dans le futur.

II-Analyse diachronique du rapport ville / port

Tizirt est une ville très ancienne son passé remonte à l'époque antique. Elle a connu successivement les civilisations Phénicienne, Romaine, Byzantine et Française .Chacune d'elles à laisser ses traces pour constituer aujourd'hui le riche patrimoine matériel de la région.



Cette identité plurielle due à sa richesse historique nous a imposée une manière d'approcher cette ville. L'approche Diachronique nous semble la plus indiquée pour mener à bien notre travail.

**II- 1- Période précoloniale (époque phénicienne, romaine, byzantine)**

Afin de ne pas étaler un long rapport des faits historiques de chacune des périodes, nous avons synthétiser les faits et les réalisations majeures établis dans la ville sur la carte et le tableau qui suivent :

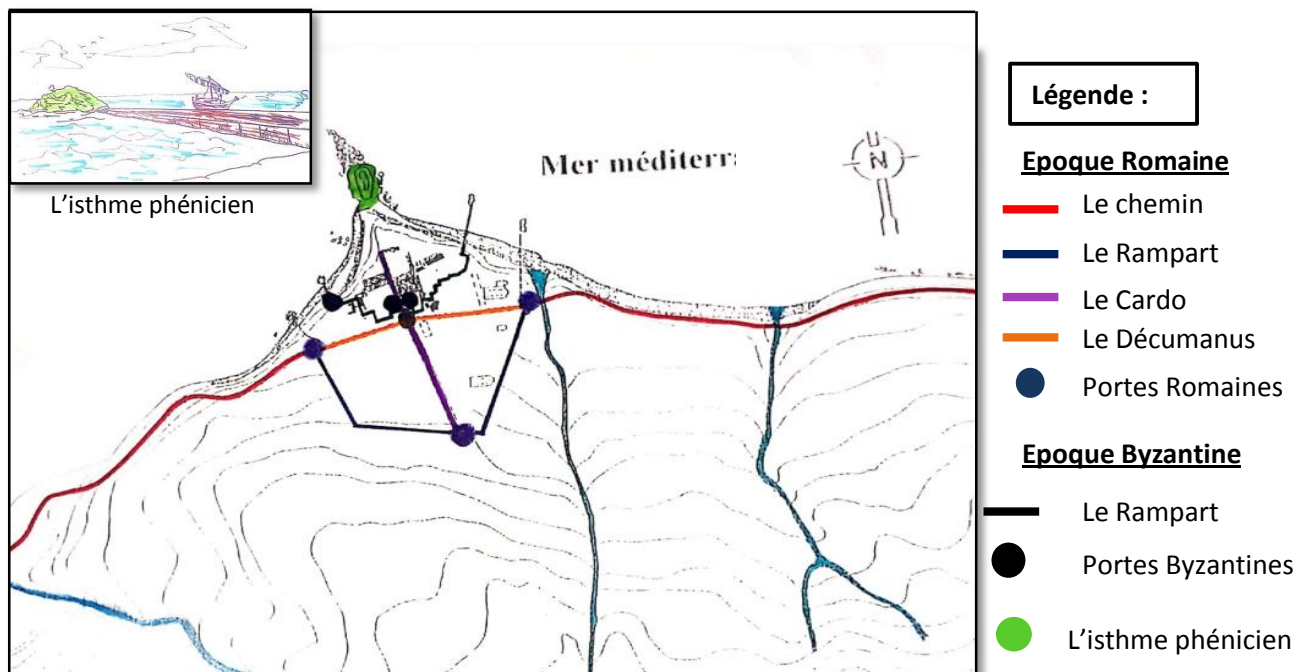

Figure 7 : carte de Tizirt à l'époque précoloniale  
Source : carte traité par l'auteur

<b>L'établissement portuaire :</b>	<b>Lien ville – Port :</b>
<p>-Le port avait une vocation commerciale « Epoque phénicienne » et elle était devenu Militaire (changement de la vocation).</p>	<p>-Le port fonde la ville de Tizirt et les romains ont tracé et créer la ville À Tizirt.</p>

II – 2- Période coloniale

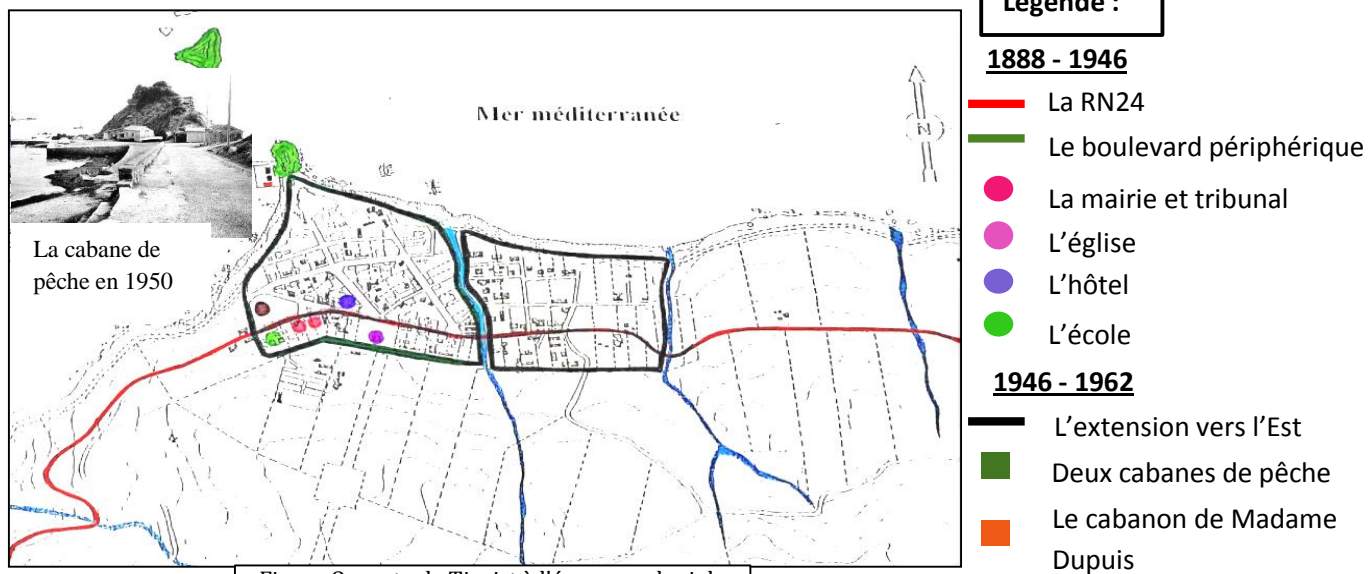

Figure 8 : carte de Tizirt à l'époque coloniale  
Source : carte traité par l'auteur

Vocation du port	Lien ville – port
-Le port devient port de pêche et de plaisance.	- La ville dépasse le port

II-3- Période post coloniale

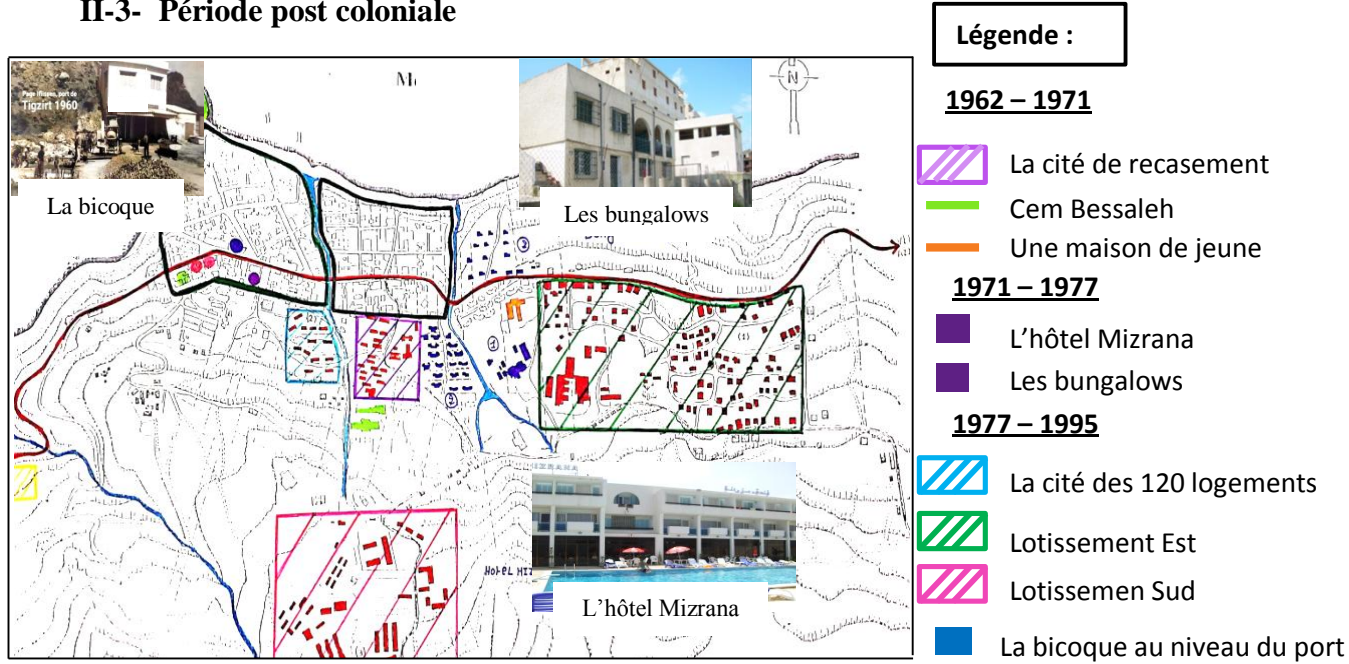

Figure 9 : carte de Tizirt à l'époque post coloniale  
Source : carte traité par l'auteur

Vocation du port	Lien ville - port
- Le port garde toujours sa vocation de peche et de plaisance	- La ville continue à se développer et à croitre contrairement au port qui ne connait aucune évolution.

II-4- Période actuelle

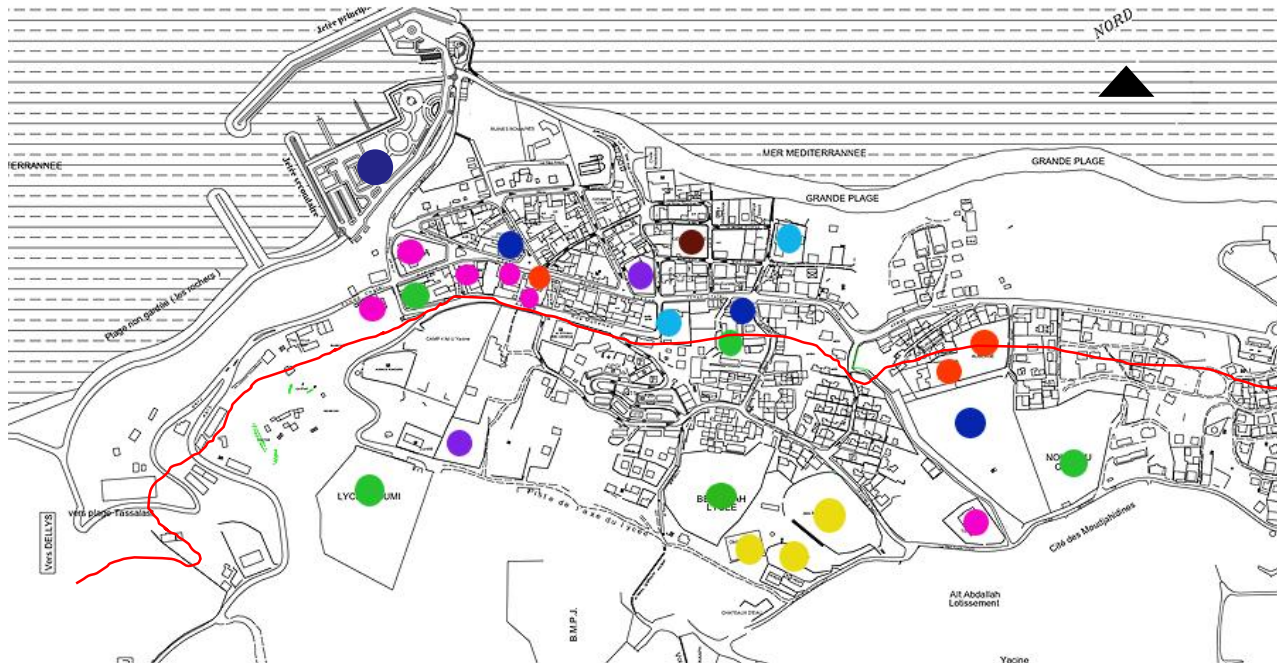

Figure 10 : carte de Tizirt à l'époque actuelle  
Source : pdau de Tizirt, traité par l'auteur

Vocation du port	Lien ville – port :
- Le port garde toujours sa vocation de la pêche et de plaisance.	- La décision de la ville de reconquérir le port à partir de 2002.
	- la croissance de la ville se fait sur les terrains qui sont restés vide.
	Exemple : les équipements sportifs

Photo 11 : Vue sur le port de Tizirt  
Source : site web

III- L'analyse fonctionnelle

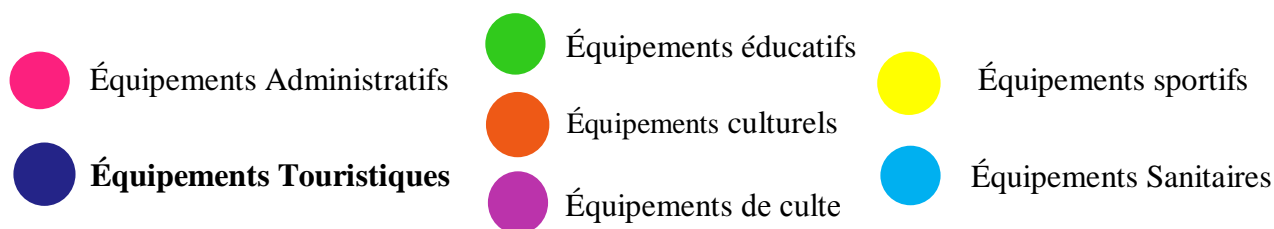

- Une forte concentration d'équipement administratifs dans la ville de Tizirt car cette dernière représente le chef-lieu administratif

III-1- Analyses des équipements touristiques

HOTELS	NATURE	ACTIVITES	EMPLACEMENT
 photo 12 : Hôtel les trois frères Source : auteur	-Hôtel balnéaire	- Hébergement  -Consommation	- <b>Proche de la mer.</b> de l'hôtel 3 frères au port Y'a 5 min à pied « 471 m »
 photo 13 : Hôtel Numide Source : Auteur	-Hôtel balnéaire	-Hébergement  -Consommation	- <b>un peu loin de la mer.</b> de l'hôtel Numide au port il Y'a 16 min à pied« 1400m »
 photo14 : Hôtel Mizrana Source : Auteur	-Hôtel balnéaire	-Hébergement  -consommation  -Détente et loisir	- <b>Peu loin de la mer</b> De l'hôtel Mizrana au port il y'a 13 min à pied « 1200m »

Le nombre d'hôtels et d'équipements touristiques est très insuffisant au sein de la ville de Tizirt. LA ZET de la ville en est pratiquement dépourvue, de ce fait, notre réflexion peut être engagée sur la promotion de cette dernière via une exploitation plus concrète du port de la ville, qui constitue l'une des attractions les plus touristiques de la ville.

## IV - Choix du périmètre d'étude

### IV-1- Présentation

Notre périmètre d'étude se trouve dans la partie Nord de la ville (occupe une grande partie de la plaine côtière). Il se compose de trois zones homogènes :

- un tissu Historique   
(Ruines romaines + ville coloniale)

- d'une Zone portuaire   
(Partie de pêche + partie de plaisance)

- d'une Zone d'extension touristique 

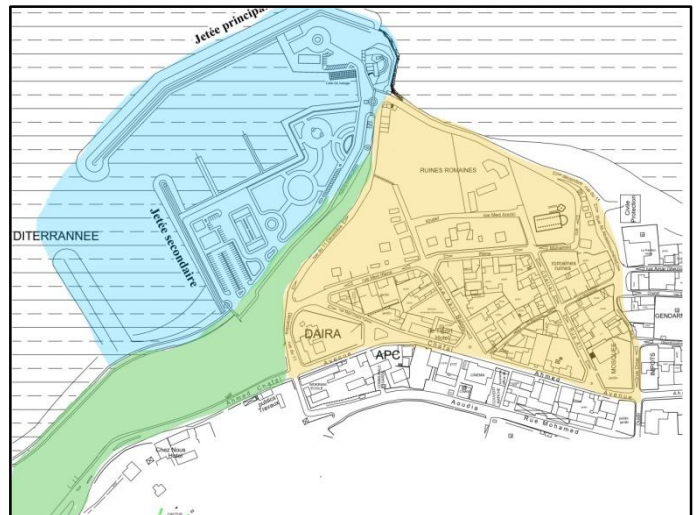

Figure 15 : carte des différentes entités du périmètre d'étude  
Source : Google earth , traité par l'auteur

### IV-2- Délimitation

Notre **périmètre d'étude** est limité :

- au Nord par : la mer
- au Sud par : L'avenue Ahmed Chafai (RN24)
- à l'Est par le 2 tissu colonial
- a l'Ouest par la plage Tassalest.



photo 16 : vue sur L'île de Tizirt  
Source : photo prise par l'auteur



photo17 :vue sur La plage de Tassalest  
Source : photo prise par l'auteur



photo 18 :vue sur la RN 24  
Source : photo prise par l'auteur

- Le périmètre d'étude situé dans la ZET offre des échappées visuelles magnifiques et exceptionnelles vers la mer, ceci lui donne un potentiel touristique important.

### IV-3- Accessibilité

- Notre périmètre d'étude est accessible par :



photo 19 : vue sur l'escalier des ruines romaines  
Source : photo prise par l'auteur



Figure 20 : carte des différents accès au périmètre  
Source : Google earth, traité par l'auteur

- la richesse du réseaux routier et des circulations urbaines dotant notre périmètre d'intervention d'une bonne accessibilité, facile et riche .

### IV-4- La présentation des entités

#### IV-4-a- Le tissu historique

Ce tissu comporte des ruines romaines et

Le tissu colonial :

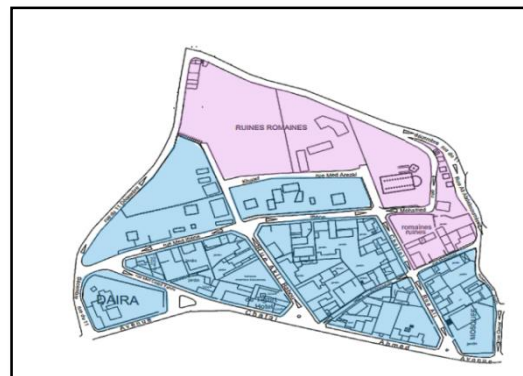

Figure 21 : les différentes entités du périmètre d'étude  
Source : carte PDAU traité par l'auteur

➤ Les ruines romaines :

-C'est une entité historique, elle recèle des

Vestiges architecturaux de l'ère humaine.

Le site constitue l'une des attractions touristiques de la ville.



photo 22 : vue sur les ruines romaines  
Source : photo prise par l'auteur

➤ Le tissu colonial :

**a) L'habitat**

Le tissu colonial composé de plusieurs ilots

Avec des formes variées, composés des habitat

Familiales de style moderne avec un gabarit all

RDC à un R+4.



Figure 23 : Carte du système bâti dans le tissu colonial

**b) des équipements**



photo 26 : La poste de Tizirt  
Source : auteur



photo 24 : le cinéma de Tizirt  
Source : auteur



photo 28 : la mosquée de Tizirt  
Source : auteur



photo 25 : Ecole Mokrani  
Source : auteur



Figure 29 : carte des différents équipements  
dans le périmètre d'étude



photo 27 : l'APC de Tizirt  
Source : auteur

- À l'échelle du quartier les équipements sont majoritairement administratifs et on remarque l'absence d'équipements touristiques.

## IV-4-b- La zone portuaire

-Située dans la partie Nord du périmètre d'étude

Elle permet l'articulation entre la ville et la mer.

Elle est ménagée comme port de pêche et de plaisance

Elle est à vocation touristique. Sa superficie est de

5.6 Ha. Cette zone est aménagée comme suit :



Photo 30 : le port de Tizirt  
Source : site web



photo 34 : L'usine de glace  
Source : prise par l'auteur



photo 36 : Quincaillerie  
Source : prise par l'auteur



Photo 35 : L'espace de réparation des filets  
Source : auteur

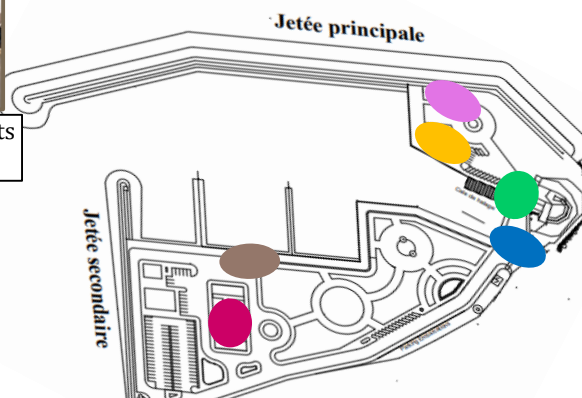

photo33 : Poissonnerie  
Source : prise par l'auteur



photo 32 : les maisons de pêcheurs  
Source : Prise par l'auteur



photo 31 : hangar  
Source : auteur

La zone portuaire constitue l'une des attractions de la ville, surtout depuis l'intégration de la fonction de plaisance au port de pêche. la ville depuis 2002, tend à dialoguer d'avantage avec son port .

**IV-4-c- La zone d’extension touristique ( ZET)**

a) Présentation

La ZET est située à l’Ouest de la ville de Tizirt,  
Elle s’étend sur une superficie totale de 168 Ha  
Dont une superficie de 28 Ha aménageable.

- Notre site d’intervention fait partie de la ZET



Figure 37 : Situation du périmètre d’intervention  
Source : Carte traité par l’auteur

b) La réglementation de la ZET

L’aménagement de la ZET doit se faire dans le respect de la loi N°03-03 du 17 février 2003 .qui demande à implanter des infrastructures touristiques, pour mieux développer le tourisme de la ville dans toutes ses formes.

<b>Zone</b>	<b>Vocation</b>	<b>Sont notamment autorisés</b>	<b>Sont notamment interdits</b>
<b>Zone d’extension touristique</b>	<b>Vocation touristique</b>	<ul style="list-style-type: none"> <li>- Les ouvrages hydrauliques</li> <li>- Les commerces artisanats</li> <li>- Centre de thalassothérapie</li> <li>- Village touristique</li> <li>- Hôtels</li> </ul>	<ul style="list-style-type: none"> <li>- Les équipements collectifs non liés à la fonction touristique</li> <li>- Les activités industrielles</li> <li>- Les activités agricoles</li> </ul>

<b>COS</b>	<b>Max 0.5</b>
<b>CES</b>	<b>Max 0.25</b>

Les droits à construire sont fixés par hauteur de Max 0.5 pour le COS et de 0.25 pour le CES . Ces notions peuvent être dépassés pour la réalisation des hôtels ou d'autres équipements touristiques .

c) La topographie de la ZET

La ZET composée des terrains accidentés avec des pentes qui varient entre



Figure 38 : La topographie de la ZET  
Source : Google Earth pro

- La topographie de la ZET ne pose aucun problème à l'intégration de nouveaux bâtis, faudra juste s'implanter de façon harmonieuse avec le site naturel .

## d) La géologie de la ZET

La ZET est composée de deux zones de glissement de terrain :

- Les zones rouges : indices nets de glissement (semi profond à profond).
- Les zones jaunes : Il n'y a pas d'indices nets de glissement ou d'affaissement (instabilité superficielle)

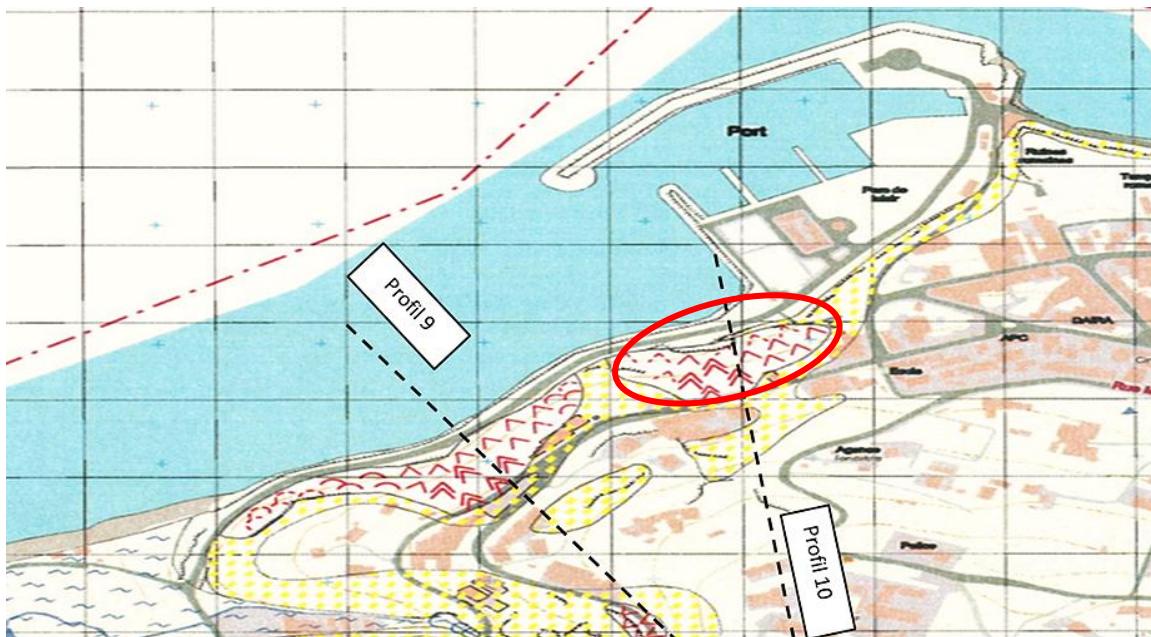

Figure 39 : Carte du glissement de terrain  
Source : traité par l'auteur

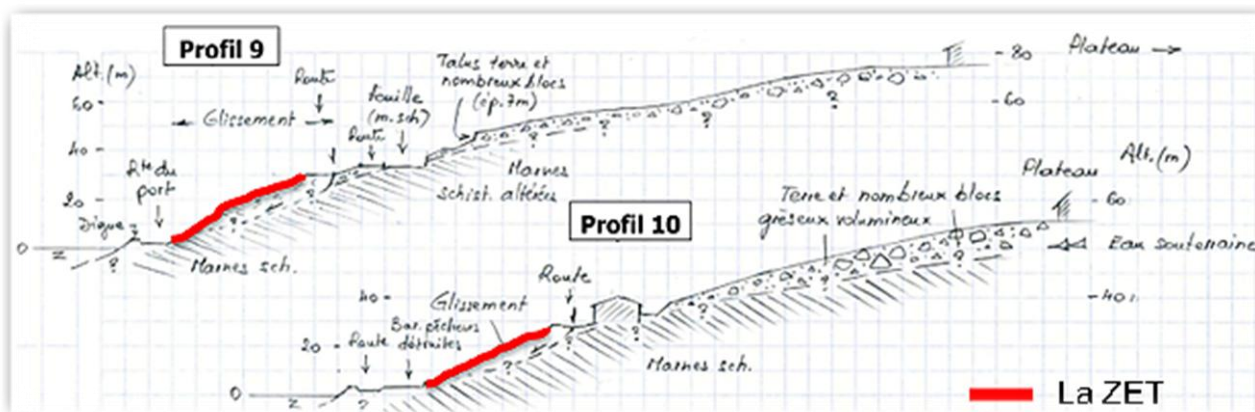

Figure 40 : Les profils géologiques  
Source : direction de travaux public

- Les études géotechniques destinées à adapter la construction à la notion des terrains sont obligatoires pour tous travaux de terrassement (Déblai ou remblai) de plus de 2m de hauteur

**V-Système viaire**

- Notre périmètre d'intervention doté d'un maillage viaire intéressant nous y trouvons des voies de différents ordres :

**V-1- Voies de premier ordre**

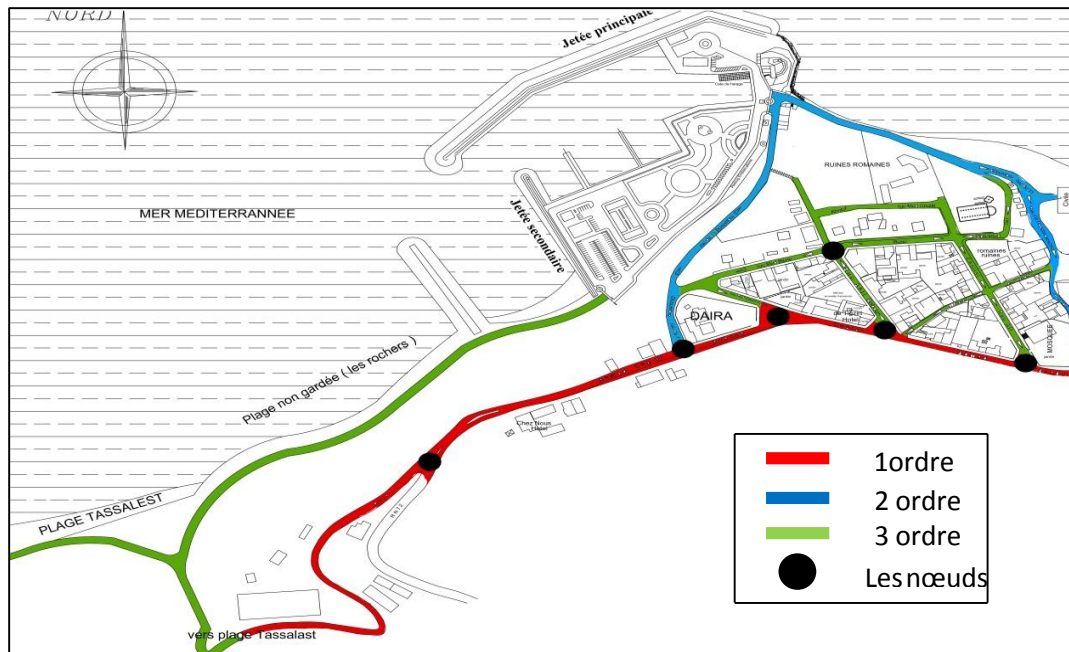

Figure 41 : carte du système viaire du périmètre d'étude  
Source : Carte de Tizirt traité par l'auteur

**V-1-a- L'avenue Ahmed Chafai (RN 24)**

-C'est une route très importante, elle relie Dellys à Azzeffoun par Tizirt .Elle sépare notre périmètre d'étude de la ville. Elle est ponctuée par des moments importants qui nous font la présenter en 2 séquences.

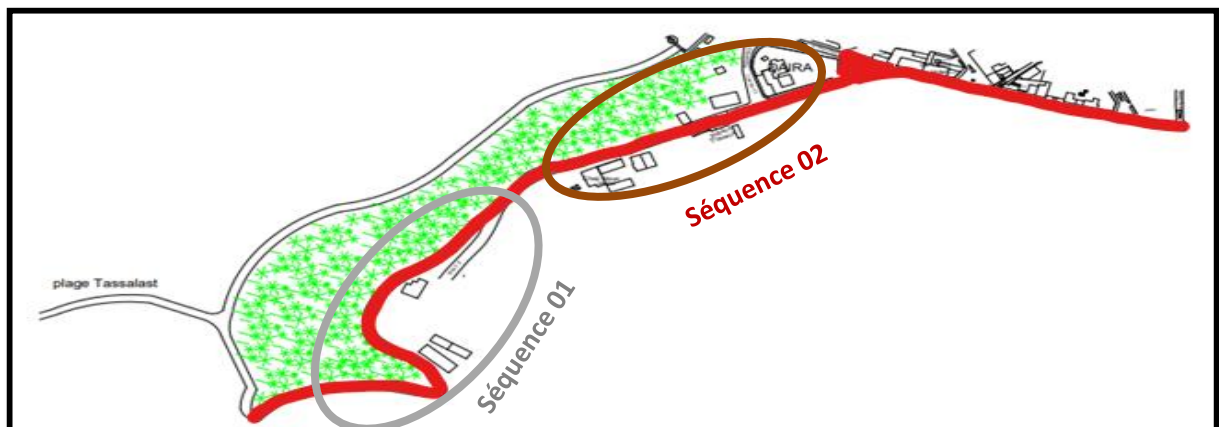

Figure 42 : Les tronçons de l'Avenue Ahmed Chafai (RN24)  
Source : carte de Tizirt traité par l'auteur

Séquence 01

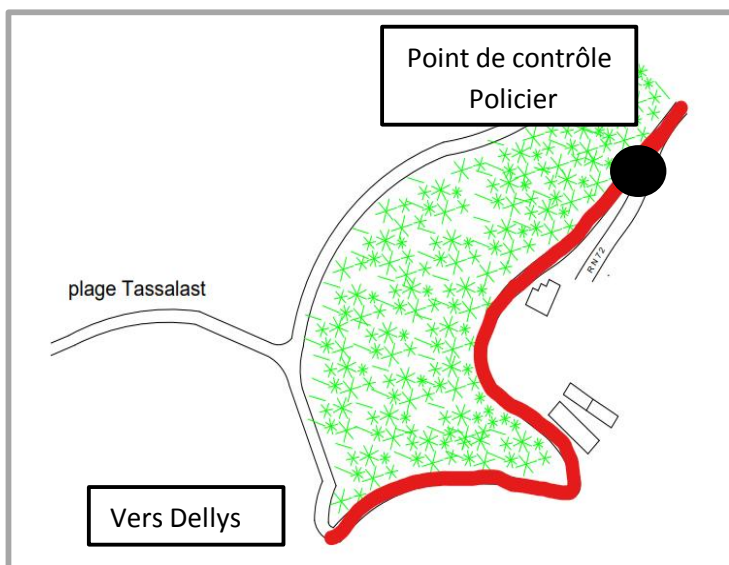

photo43 : Le point de contrôle policier  
Source : vue prise par l'auteur

Figure 44 : le premier tronçon de l'avenue Ahmed Chafai  
source : carte PDAU traité par l'auteur

Cette séquence constitue un moment d'accueil en venant de Dellys .Elle est ponctuée par la présence d'un barrage de police qui permet le contrôle de l'accès à la ville. Elle comporte une intersection non matérialisée entre la RN24 / RN 72.

Séquence 02

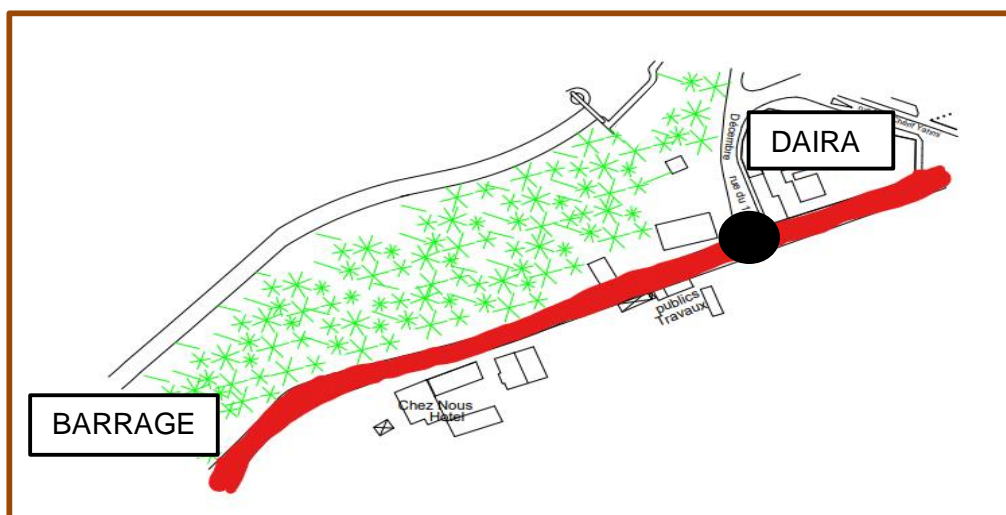

Figure 45 : le deuxième tronçon de l'avenue Ahmed Chafai  
Source : carte PDAU traité par l'auteur

Ce tronçon est plus animé que l'autre marqué par la présence d'un flux piéton et mécanique important .A partir de ce trançon nous pouvons apercevoir une partie de notre site d'intervention qui fait partie de la ZET. Quand nous arrivons On arrivant à l'intersection on se retrouve devant deux possibilités ; la première nous permet de continuer tout droit allant vers

la ville et la deuxième nous permet de prendre la rue 11 décembre menant vers l'espace d'attractivité.

La seconde séquence constitue la partie la plus favorable à la réflexion d'un éventuel lien fonctionnel avec notion futur projet.

## V-2- Voies de deuxième ordre

Pour cette catégorie nous retrouvons :

### V-2-a - La rue 11 décembre

C'est une voie secondaire à sens unique d'une largeur de 5.3 m , elle sépare notre site d'intervention et le site des ruines Romaines .

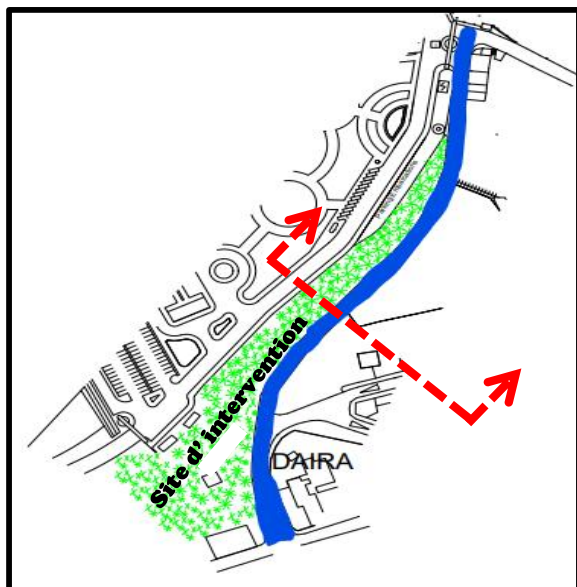

Figure 48 : la rue 11 décembre  
Source : Carte de Tizirt traité par l'auteur

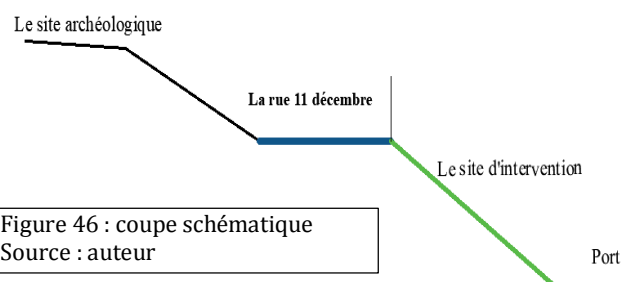

Figure 46 : coupe schématique  
Source : auteur

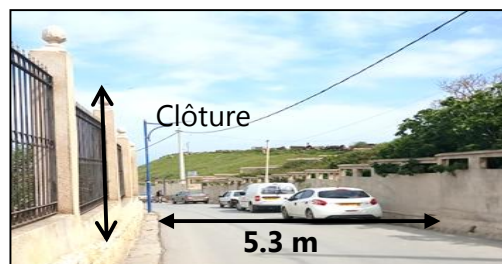

Figure 47 : La rue 11 décembre  
Source : vue prise par l'auteur

✓ C'est une voie à flux mécanique et piéton important

Vue la présence d'Un port de pêche et de Plaisance dans la partie basse qui attire les Touristes surtout durant la période estivale.

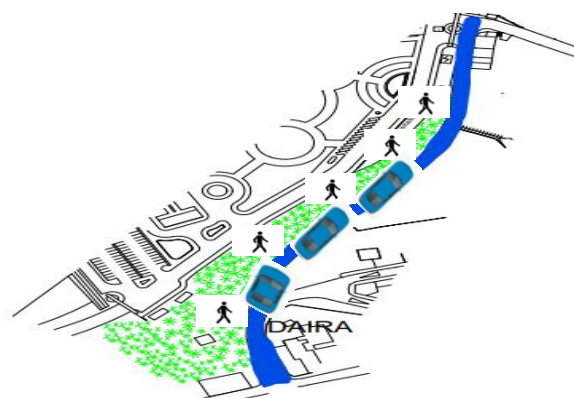

Figure 49 : La circulation mécanique et piétonne de la rue 11 décembre  
Source : carte PDAU traité par l'auteur

✓ C'est une voie utilisée comme aire de Stationnement et le piéton n'y pas prise en charge.



- ✓ La présence de la clôture du port restreint Fortement l'interaction ville / port et piétons / port

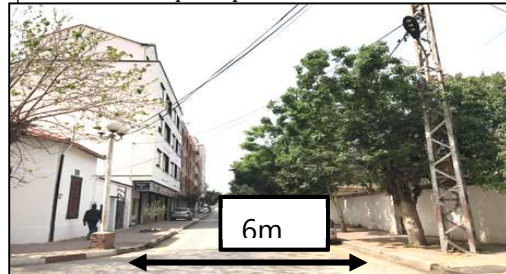

Figure 50 : la clôture de la rue 11 décembre  
Source : vue prise par l'auteur

### V-3 Voies troisième ordres

#### V-3-a- La rue Ahmed Iftène

La rue Ahmed Iftène (l'ancien decumanus) est Une voie tertiaire à double sens composée d'une Chaussée de 6 m et d'un trottoir de 2.5m. Elle a Avec un flux mécanique et piéton moyen car elle Traverse un quartier résidentiel.



La rue Ahmed Iftène  
Source : vue prise par l'auteur



Figure 51 : La rue Ahmed Iftène  
Source : Carte de Tizirt traité par l'auteur

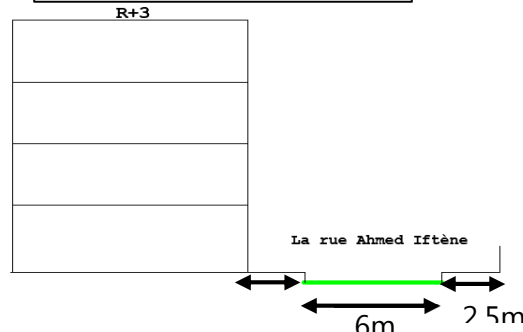

coupe schématique de la rue Ahmed Iftène  
Source : auteur

- ✓ Le stationnement des véhicules de part et D'autre donne une impression de saturation de la Voie en dépit du flux peu important.
- ✓ Nous reportons la présence de deux arrêts de Transports le long de la voie qui peut représenter Une opportunité pour notre site d'intervention qui se trouve juste à côté.

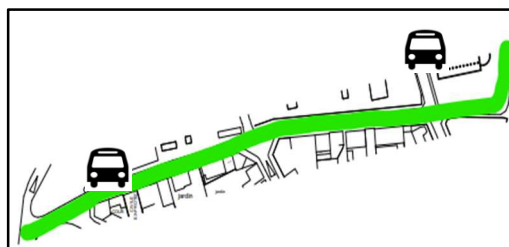

photo 52 : 1 ère arrêt au niveau du jardin Ouest mène vers Tizi ouzou  
Source : vue prise par l'auteur



photo 53 : 2eme arrêt au niveau de la rue de la basilique à proximité des ruines  
Source : vue prise par l'auteur

**V-4- Synthèse**

- A travers cette analyse on est ressorti avec les potentialités et les carences de notre périmètre d'étude :

Potentialité du quartier	Carences du quartier
<ul style="list-style-type: none"> <li>➤ Une pluralité patrimoniale (archéologique et maritime) qui valorise notre périmètre d'intervention</li> <li>➤ La présence des vues panoramiques.</li> <li>➤ La présence du patrimoine archéologique qui permet d'attirer les touristes pendant toutes les périodes de l'année.</li> </ul>	<ul style="list-style-type: none"> <li>➤ Manque d'équipements touristiques et de divertissement.</li> <li>➤ Un réseau viaire dépassé ce qui engendre l'encombrement surtout dans la période estivale.</li> </ul>



V-5- Recommandations

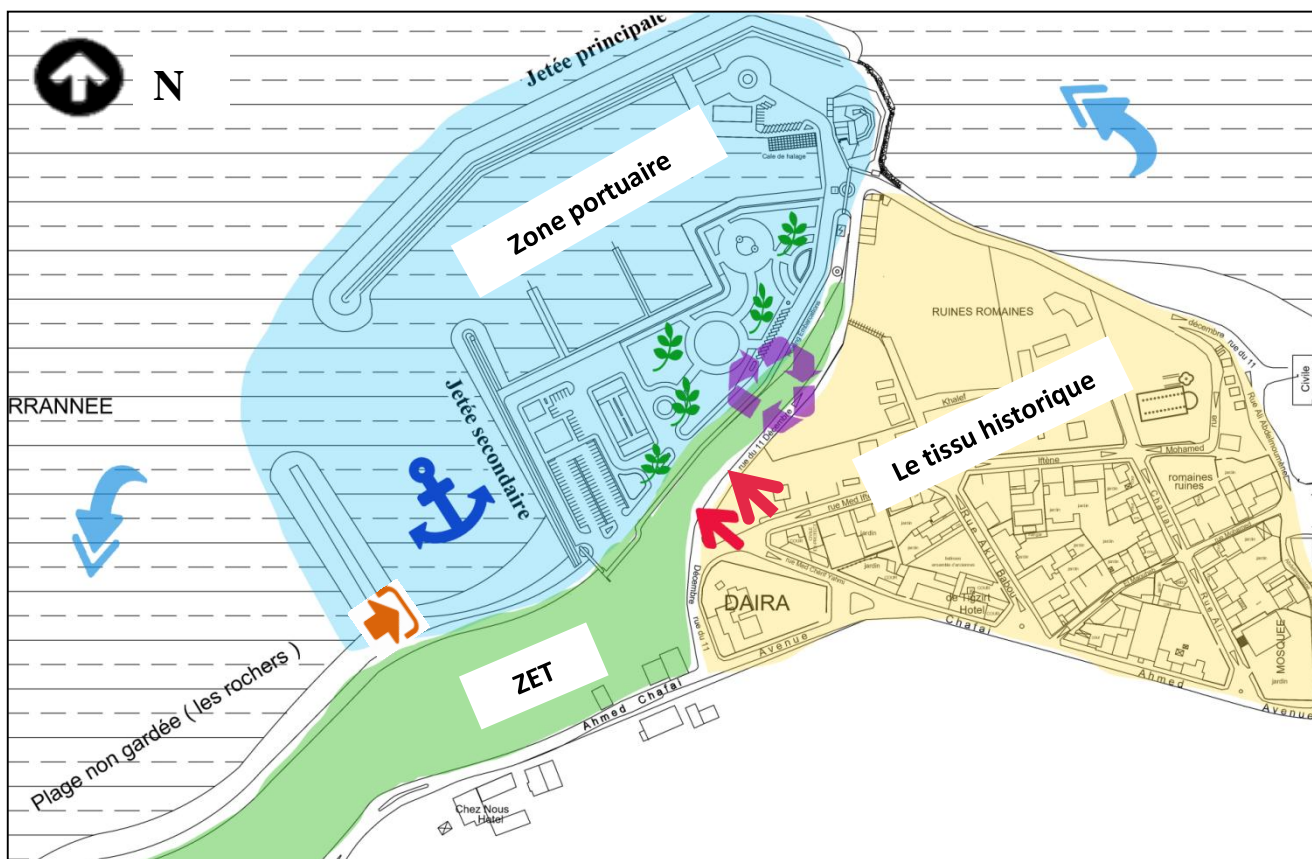

Figure 54 : carte des différentes recommandations faites dans le périmètre d'étude  
 Source : carte PDAU traité par l'auteur



- L'articulation entre les 3 entités du périmètre d'étude par la projection d'un équipement à vocation touristique



- La réouverture de la porte de la jetée afin de créer une promenade maritime



- L'aménagement de la jetée



- Suppression de la clôture qui se trouve sur le long de la rue 11 décembre pour favoriser le lien ville/port



- Intégrer du végétal (arbres) dans la place du port pour plus de confort.

## VI- Choix de la parcelle d'intervention

Notre choix s'est porté sur le site vierge qui se trouve entouré du site archéologique et du port de la ville. L'intérêt que nous lui portons est dû à sa situation stratégique et à son faible indice de glissement. Non loin de la plage de Tassalest, le terrain profite de vues panoramiques. Le règlement de la ZET dont il fait partie nous indique de potentiels projets à réfléchir sur ces 10HA.

Notre site d'intervention il a une situation stratégique dans la ville et dans la ZET.



Figure 55 : la localisation du site d'intervention  
Source : Google earth traité par l'auteur

### VI-1- Forme et morphologie

#### VI-1-a- Forme

Le terrain est d'une forme irrégulière avec une superficie de 10 Ha ou on occupe une surface de 6000 m<sup>2</sup>.

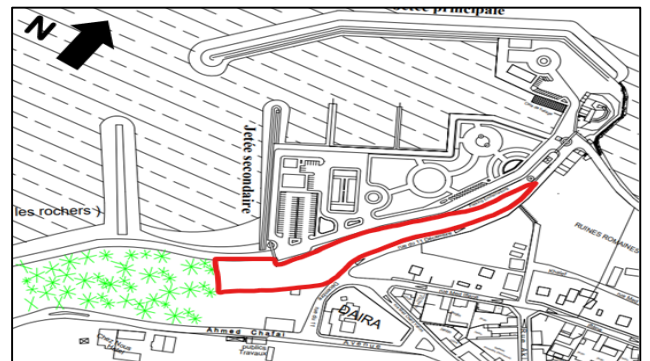

Figure 56 : forme et morphologie du terrain  
Source : carte traité auteur

#### VI-1-b- Morphologie et géologie

➤ Les indices du glissement :

80 % de notre site d'intervention fait partie de la zone jaune à faible glissement du terrain et 20% fait partie de la zone rouge qui a un glissement fort et profond.

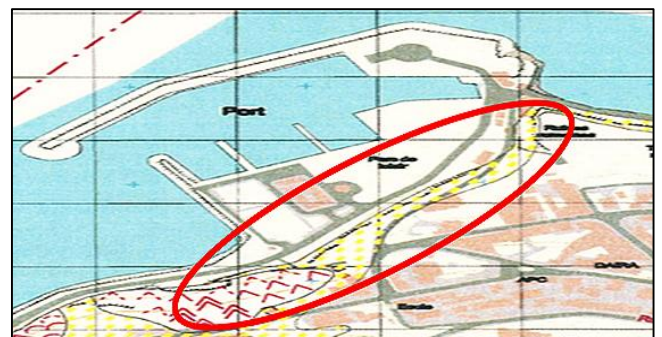

Figure 57 : carte de glissement du terrain du site d'intervention  
Source : carte traité par l'auteur

## VI-1-c- Les différents profils

Notre site d'intervention présente un relief accidenté avec des pentes allant de 11% à 22%



Figure 59 : Profil AA  
Source : Google earth pro



Figure 58 : Profil BB  
Source : Google earth pro



Figure 60 : Profil CC  
Source : Google earth Pro

- Le terrain est accidenté en direction de la mer, ce qui contribue à un rafraîchissement du site par les brises marines

## VI-2- Limites et Accessibilité

Notre site d'intervention est accessible par :

- Le port (partie plaisance) grâce à sa route interne, il peut nous aider à travailler L'accessibilité de notre futur projet, du côté bas de notre terrain.
- la RN 24 au Sud Est → cette limite définit une possibilité d'accès du côté supérieur du terrain.
- L'habitat individuel et la daïra ainsi que le site archéologique à l'Est → constituent des limites physiques qu'il faudra gérer / intégrer dans notre future projection.
- La ZET à l'Ouest

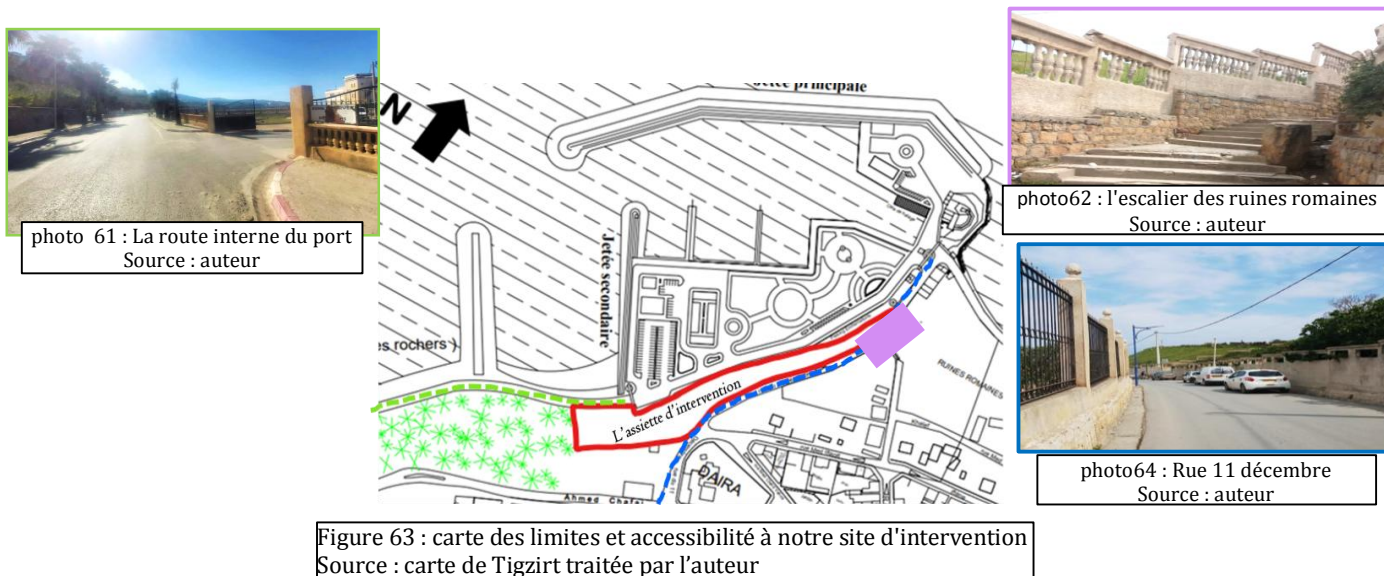

### VI-3- Données climatiques

#### VI-3-a- l'enseillement

- La direction des rayons solaires dirigés vers notre assiette d'intervention offre un bon ensoleillement durant toutes les périodes de l'année.



Figure 65 : La course solaire au mois de janvier à 10H00  
Source : Sun Earth Tools .com



Figure 66 : La course de soleil au mois de Mars à 10H00  
Source : Sun Earth Tools. Com



Figure 67: La course de soleil au mois de juillet à 10H00  
Source : Sun Earth Tools .com

## VI-4- Les différentes vues

- La situation stratégique de notre site nous permet d'avoir double orientation mer/ ruine ce qui rend le projet riche et pôle touristique important.



Photo 69: vue sur le port de pêche et de plaisance de Tizirt  
Source : auteur



Photo 68 : vue panoramique vers l'île de Tizirt  
Source : auteur

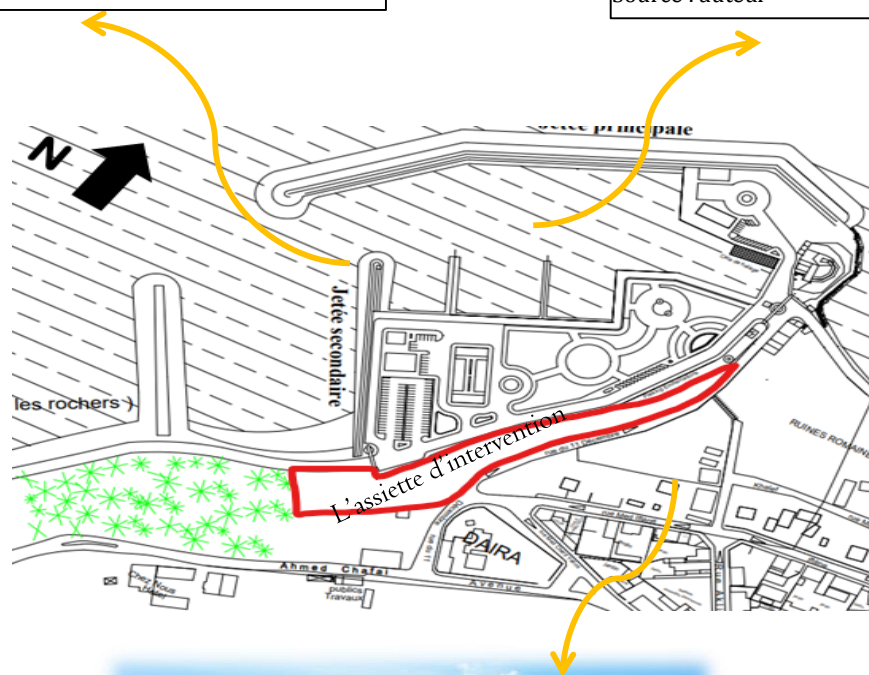

Photo 70 : vue sur le site archéologique  
Source : auteur

VI-5- Carte de synthèse



<b>Légende :</b>	Les vues		Vue sur le port et l'île		la végétation		Les nuisances
	vue sur les ruines		Arrêts de transport		Les vents froids		Les vents chauds
	Les ruines romaines		Le port				

La bonne orientation du projet pour un meilleur captage du soleil pendant la journée

La présence de deux arrêts de transports à côté de notre site d'intervention offre un avantage pour notre projet

Notre site d'intervention offre des vues panoramique ce qui rend le projet intéressant

**Conclusion**

Notre analyse du périmètre d'intervention nous a permis d'avoir une vue d'ensemble sur différents avantages, mais également les contraintes qu'inclut le site et qu'on prenne part dans la réflexion et la conception du projet.

## **Approche thématique**

**« Si en architecture l'analyse constitue la lecture et la projection ; le thème en serait le langage d'expression codifié mais suffisamment claire pour établir la communication »** architecture comme thème Edition Moniteur

### Introduction

Le thème joue un rôle essentiel dans l'élaboration du projet et le choix des formes, dans ce chapitre on a eu recours à une explication détaillée de notre thématique traitée à savoir le tourisme de santé et spécialement toutes les notions ayant une relation directe avec la thalassothérapie.

### I- Choix du thème

Le monde connaît un développement économique très important, ce développement est caractérisé par la prédominance de l'industrie et la croissance des villes ainsi que le nombre des gens qui y vivent (surpopulation des villes).

Cette densité a engendré des maladies liées à la vie moderne (causées par les problèmes de nuisances et de pollution...etc.), tel que la fatigue, le stress, le traumatisme de travail.... Chez la population du monde en particulier en Algérie.

Pour atténuer ces problèmes sociaux, une parmi les nombreuses solutions est

Notre choix c'est porté sur **le centre de thalassothérapie** pour plusieurs raisons :

- Manque des centres de thalassothérapies en Algérie (deux centres de thalassothérapie un à Sidi Fredj et l'autre à Oran)
- Un équipement qui va renforcer la vocation touristique de la ville de Tizirt

### II- Le tourisme

Le mot tourisme vient de transcription anglaise « the tour » qui a été utilisé pour la première fois en 1841. Il désigne le fait de voyager, de séjourner et de parcourir pour son plaisir en dehors de son environnement habituel pour une durée déterminée qui ne dépasse pas une année à des fins spécifiques (affaires, loisirs ....)

## II-1- Les types du tourisme

Afin de simplifier la lecture des différentes formes/ types de tourisme , nous avons élaboré le schéma suivant :

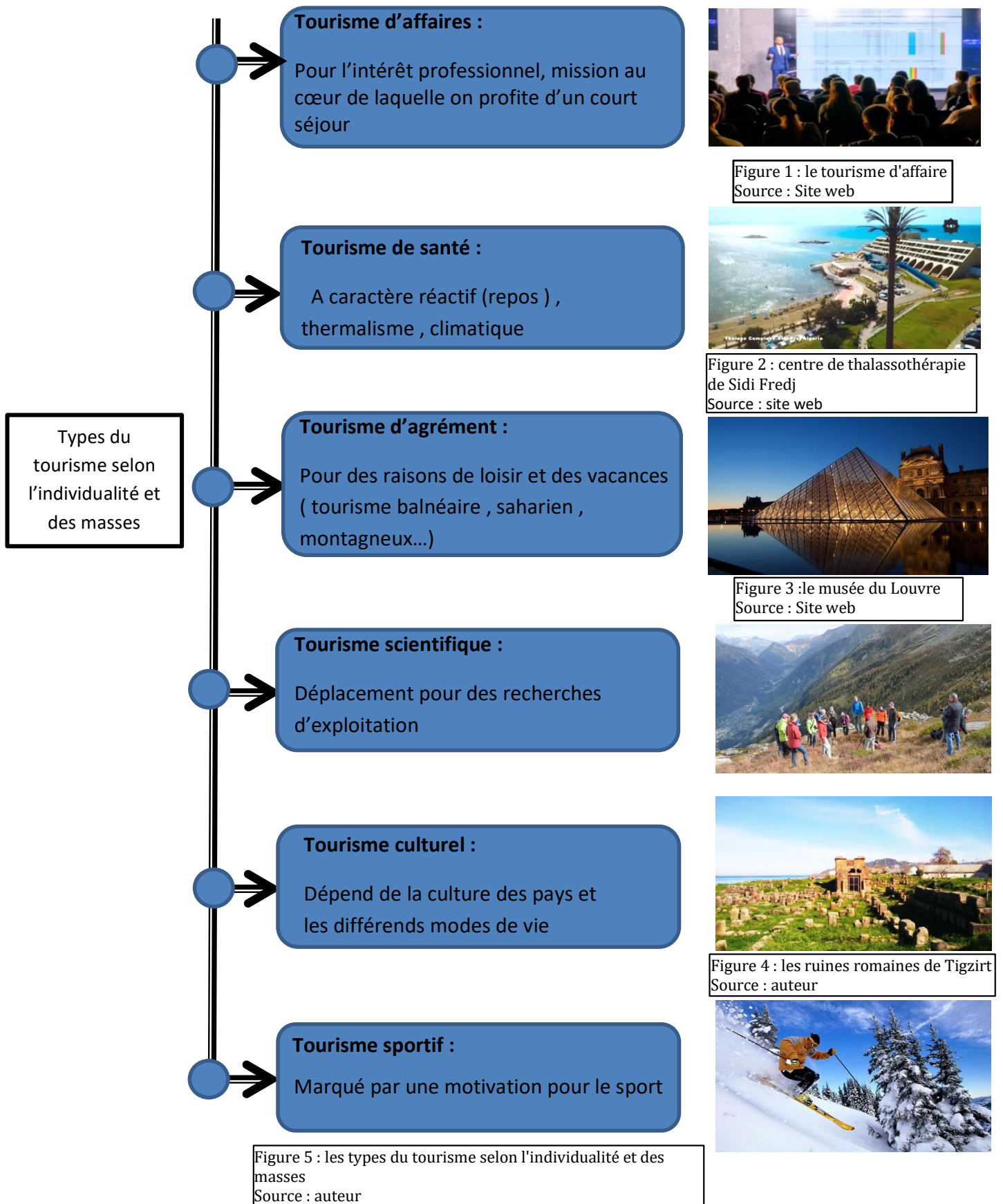

**II-2- Formes de tourisme**

- On peut distinguer plusieurs formes de tourisme selon divers facteurs :



Tableau 1 : les formes du tourisme  
Source : auteur

**III- Le tourisme de santé**

Le tourisme de santé concerne l'ensemble des migrations effectuées dans le souci d'améliorer sa santé, c'est-à-dire les séjours intégrant aussi bien des soins curatifs prescrits par les médecins que des soins préventifs pris sur décision individuelle volontaire, on peut distinguer trois principaux secteurs caractérisant cette forme de tourisme à savoir :

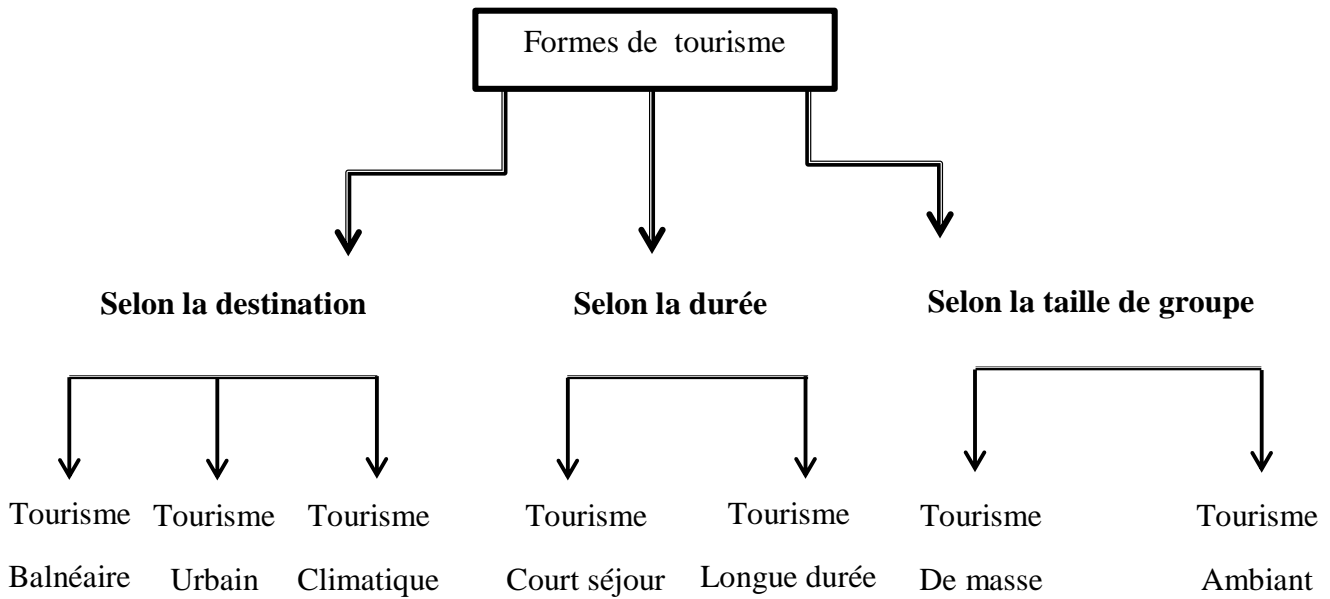

Tableau 2 : les trois grands secteurs du tourisme de santé  
Source : auteur

**- Pour notre cas nous allons opter pour la thalassothérapie**

### IV-La thalassothérapie

Le terme thalassothérapie se compose de deux mots grecs : Thalassa qui veut dire mer et thérapie qui signifie soin.

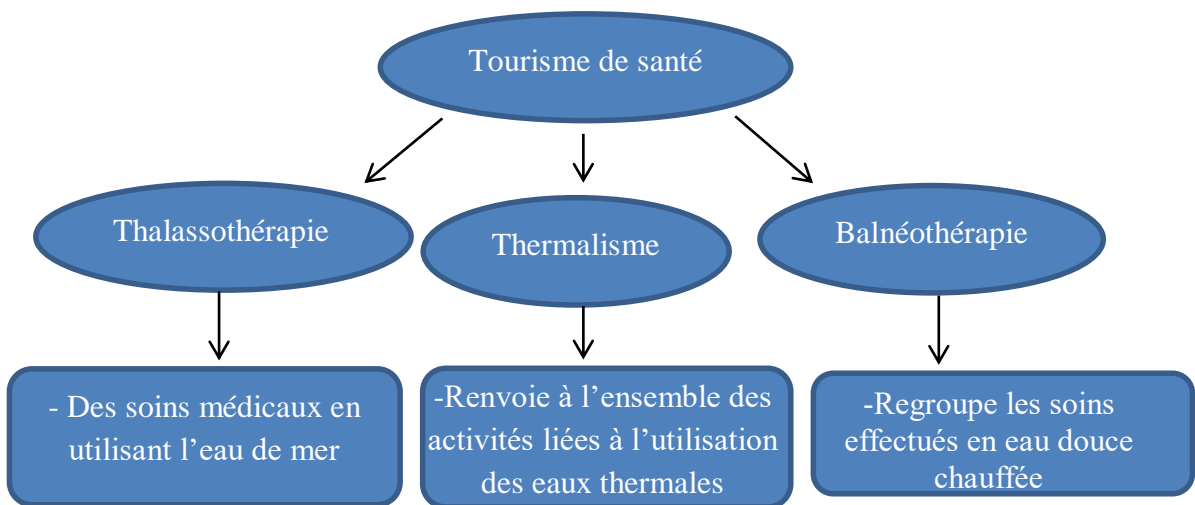
#### IV-1- Notions et concepts

- ✚ La thalassothérapie est une méthode de traitement qui comprend toutes les thérapeutiques marines, en utilisant l'eau de mer (froide ou chaude), le climat ainsi que les algues et les boues marines.
- ✚ thalassothérapie, ensemble des moyens et des techniques mis en œuvre à proximité immédiate du milieu marin, afin d'en exploiter les effets bénéfiques pour la santé.
- ✚ Cure : c'est le traitement appliqué méthodiquement, suivant un protocole strictement établi.
- ✚ Curiste : personne qui a fait une cure thermale ou outre .

#### IV-2- La thalassothérapie en Algérie

L'Algérie connaît un déficit en matière de ce genre d'équipement elle présente deux centres de thalassothérapie, l'un de Sidi Fredj et l'autre est celui d'Oran, c'est très peu comparativement à d'autres pays comme : la Tunisie qui possède 42 centres de thalassothérapie et la France qui possède environ 37 centres de thalassothérapie

Donc notre pays est encore loin de tirer son épingle du jeu par rapport à la concurrence dans ce domaine. Delà notre souci va se porter sur toutes les formes de stratégie afin de permettre à notre pays de rejoindre la concurrence en matière de tourisme.

### IV-3- Le personnel de la thalassothérapie

La thalassothérapie est animée par une équipe composée de professionnels qualifiés qui sont :

- a) **Les kinésithérapeutes** : personnes diplômés chargées de massages à sec ou sous l'eau, de la gymnastique et de la rééducation en piscines chauffées à 34°C.
- b) **Les hydrothérapeutes** : proposent des bains bouillants à 37°C, des bains multi jets, des douches sous-marines, des pédiluves et maniluves.

*Pédiluves : c'est un bain de pieds.*

*Maniluves : c'est un bain de mains.*

- c) **Les algothérapeutes** : appliquent des revêtements d'algues, des boues marines.

### IV-4- les principales entités d'un centre de thalassothérapie

Un établissement de thalassothérapie se compose des espaces suivants :

- **Entité d'accueil** : c'est un espace important de l'équipement qui comporte l'accueil extérieur et l'accueil intérieur.
- **Entité soins et remise en forme** : c'est l'entité est la partie la plus importante dans le centre de thalassothérapie. Ses soins couvrent les soins secs et humides.
- **Entité hébergement** : c'est une entité qui concerne le curiste interne et qui se matérialise par un hôtel de 3 Etoiles et plus.
- **Entité de détente et de loisir** : c'est un espace de détente, de relaxation et de distraction.

### V- L'analyse d'exemples

Afin de donner une matérialité à toutes ces notions définies ci haut et arriver à saisir les exigences du bon fonctionnement des centres de thalassothérapie nous allons pencher sur un certain nombre d'exemples.

#### V-1- Centre de thalassothérapie de Sidi Fredj

##### V-1-a - Présentation du projet

- Maître d'œuvre : Fernand Pouillon
- Lieu : Sidi Fredj, Alger
- Surface :
- Programme : thalassothérapie ,restaurant , Cafétéria , 221 chambres .



Photo 6 : centre de thalassothérapie de Sidi Fredj  
Source : site web

Le centre de thalassothérapie de Sidi Fredj est un bâtiment d'architecture moderne conçu par l'architecte Fernand Pouillon construit en 1981 . c'est le premier centre de thalassothérapie de l'Afrique . en 2016 le centre à connu une extension par la réalisation d'un nouvel hôtel .

##### V-1-b- L'intérêt du projet :

- L'accueil extérieur intéressant
- L'accueil intérieur intéressant
- La volumétrie et le traitement des façades

##### a) L'accueil extérieur

Le projet est organisé en deux blocs allongés entouré par des aménagements extérieurs :

- Deux piscines extérieures de détente
- Un parking extérieur clients et un autre pour le personnel
- Des escaliers qui mènent directement à la plage
- Des espaces verts
- La séparation du parcours public de celui du personnel



Figure 7 : plan masse du centre de thalassothérapie de Sidi Fredj  
Source : carte Google earth traitée par l'auteur

**b) L'accueil intérieur du projet**

Le plan rez de chaussée se compose d'un grand hall d'accueil, la réception et un salon d'attente

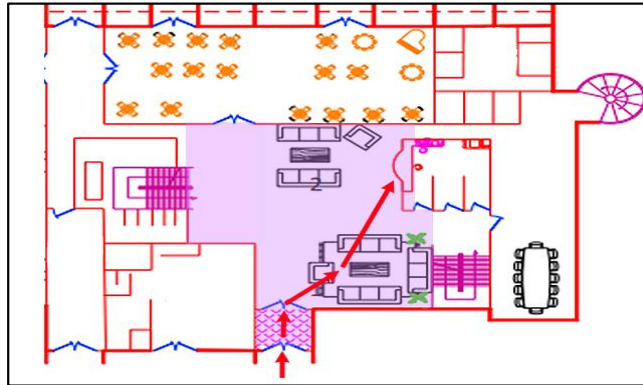

Figure 8 : plan accueil intérieur centre de thalassothérapie de Sidi Fredj  
Source : plan RDC traité par l'auteur

-l'organisation fonctionnelle est assurée par la disposition d'un hall d'accueil qui reflète une relation spatiale et visuelle avec le salon d'attente et la réception .

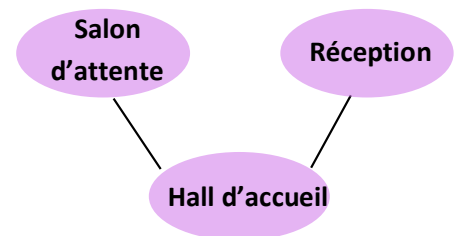

Figure 9 : organigramme fonctionnel du centre de thalassothérapie de Sidi Fredj  
Source : auteur

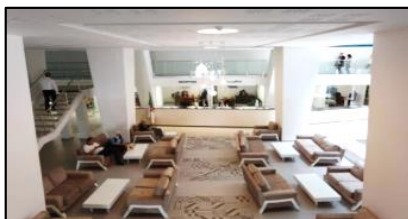

photo 10 : salon d'accueil du centre de thalassothérapie de Sidi Fredj  
Source : thalassotherapie.dz

\_\_\_\_\_ La relation fonctionnelle

**c) La volumétrie et le traitement des façades**

La volumétrie :

Bloc « A »



photo 12 : la volumétrie du bloc A de Sidi Fredj  
Source : Auteur

Bloc « B »



Figure 11 : la volumétrie du bloc B de Sidi Fredj  
Source : volume traité par l'auteur

Le projet est conçu en monobloc qui remonte à R+4 et qui dégage un volume trapézoïdal.

Le bâtiment dégage un volume parallélépipédique qui a connu une soustraction avec un gabarit de R+4

La façade principale du bloc « A »

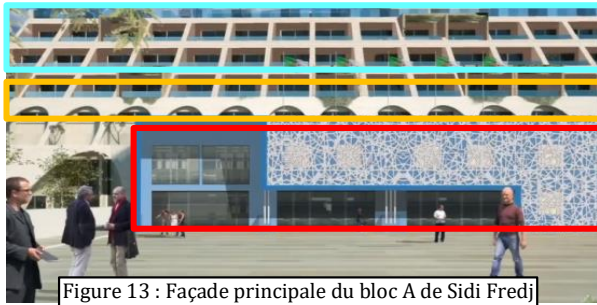

Figure 13 : Façade principale du bloc A de Sidi Fredj  
Source : façade traité par l'auteur

La façade principale du bloc « B »



Figure 14 : façade principale du bloc B de Sidi fredj  
Source : Façade traité par l'auteur

L'entrée principale en double hauteur est marquée par un volume sortant traité en moucharabieh

L'étage soins travaillé en arcades avec des impostes

Les derniers niveaux réservés à l'hébergement pour plus de calme

Des espaces de détente sont entièrement vitrés, pour offrir des vues panoramiques vers la mer

La présence des ouvertures dotées des éléments verticaux pour l'hébergement

### V-2- : centre de thalassothérapie Donville les bains

#### V-2-a- Présentation du projet :

- Maître d'œuvre : mairea architecture
- Lieu : rue de l'Ermitage Donville les bains
- Surface : 5080 m
- Programme : thalassothérapie, balnéothérapie  
Bar restaurant, salle de séminaire, 76 chambres



Photo 15 : centre de thalassothérapie à Donville les Bains  
Source : Acore .fr

Le projet se situe dans la commune Donville les Bains en basse Normandie au Sud-Ouest du département de la Manche en France.

#### V-2-b- L'intérêt du projet :

- Un projet sans accueil extérieur
- Les fonctions et la spatialité du projet

#### V-2-c - Etude du plan masse

- Le projet est conçu en monobloc avec un gabarit qui varie entre RDC, R+1 et R+2 ;
- Un jardin généreux matérialise l'entrée du projet ;

- Un parking avec espace de stationnement pour les PMR<sup>1</sup> ;
- L'accès au projet se fait directement par une allée ;

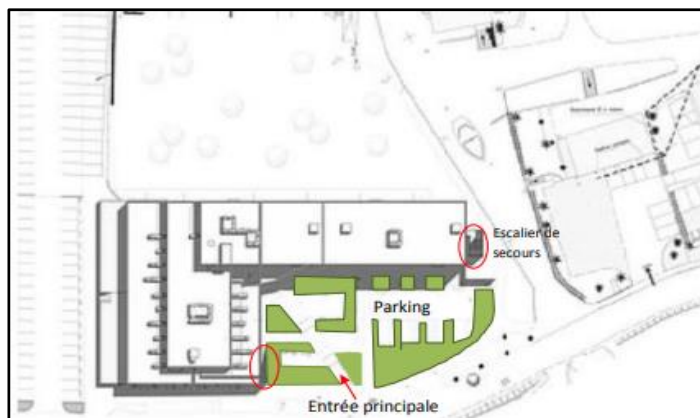

Figure 16: L'aménagement extérieur du centre de thalassothérapie Donville les Bains  
Source : plan masse traité par l'auteur

### V-2-d- Les fonctions et la spatialité du projet

- Les soins humides individuels et les soins secs se trouvent dans le niveau sous-sol
- Les soins humides collectifs se trouvent dans le niveau RDC

**Dans notre projet nous allons avoir les soins humides collectifs et individuels sur le même niveau.**

- Dans ce projet il y'a deux réceptions une pour l'entité accueil et l'autre pour l'entité soins.

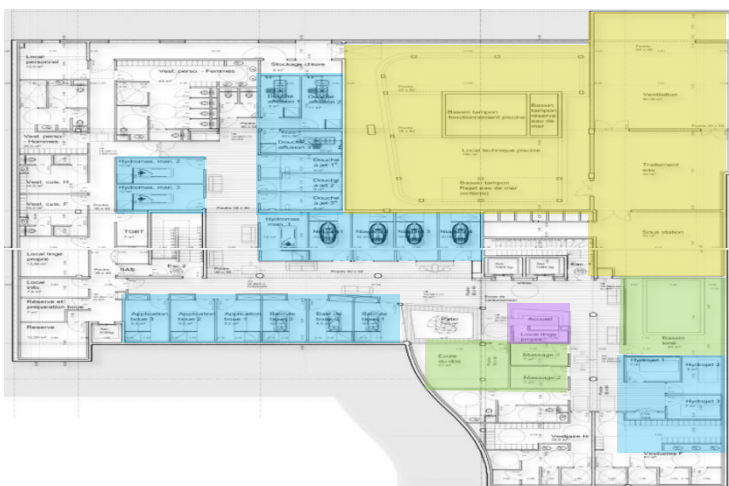

Figure 18 : plan de sous-sol du centre de thalassothérapie Donville les Bains  
Source : plan traité par l'auteur

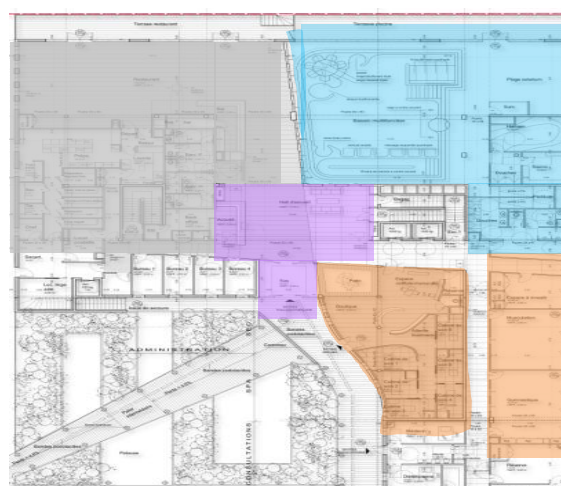

Figure 17 : plan de RDC du centre de thalassothérapie Donville les Bains  
Source : plan traité par l'auteur

<sup>1</sup> PMR : personne à mobilité réduite

## APPROCHE THEMATIQUE



- le premier et le deuxième niveau sont réservés Pour l'hébergement, le nombre de chambres est 74.
- l'entité hébergement est éloignée des autres entités Pour plus de calme.

Figure 19 : Plan de l'étage du centre de thalassothérapie Donville les Bains  
Source : plan traité par l'auteur

### L'organigramme spatial du plan de sous-sol, plan Rez chaussée et plan d'étage :

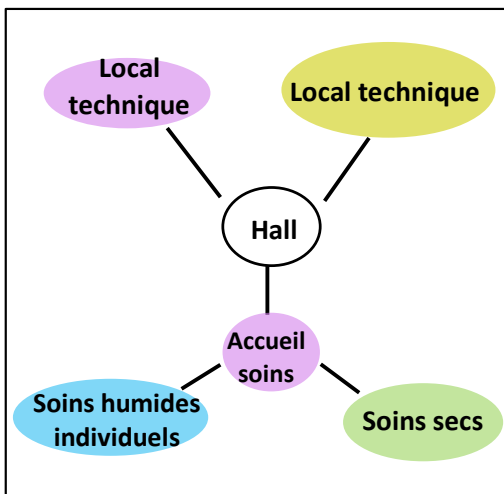

Figure 22 : L'organigramme du plan sous-sol  
Source : auteur

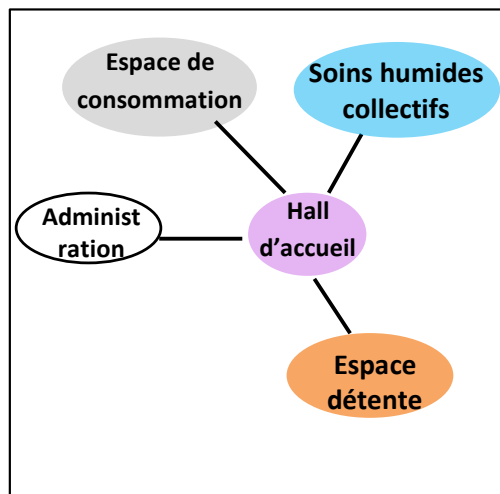

Figure 20 : l'organigramme du plan RDC  
Source : auteur

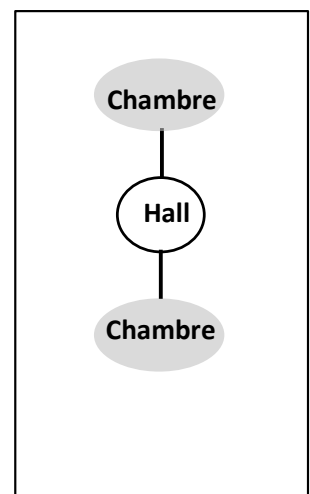

Figure 21 : L'organigramme du plan d'étage  
Source : auteur

### V-3- Hôtel et spa les bains de Cabourg Thalazur

#### V-3-a- présentation du projet

- Maitre d'œuvre : CBA architectes
- Lieu : Avenue Charles de Gaule, Cabourg (14)
- Surface : 1000 m2
- Programme : 165 chambres, piscines, spa, restaurant



Photo 23 : Hôtel et Spa les bains de Cabourg  
Source : auteur

#### V- 3-b- L'intérêt du projet





- Un parcours extérieur intéressant
- Une balade architecturale qui permet de Connaître le projet dès l'extérieur





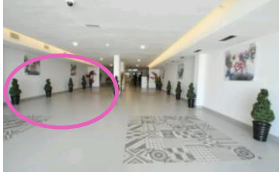

Figure 24 : plan masse du projet  
Source :google earth traité par l'auteur

**VI-Tableau récapitulatif des analyses**



Afin de synthétiser l'ensemble des notions retenues lors de l'analyse des différents exemples nous avons établi le tableau suivant :

Accueil	Fonction	Activité	Espace	Exigences
Accueil extérieur		- Accéder	-Portail public  -Portail Personnel	<p><u>Exemple</u> : Hotel et Spa les bains de Cabourg Thalazur</p>  <p>- l'accès public se fait par un petit portail coulissant industriel</p> <p>Figure 25 : parking public de l'hôtel et spa Cabourg Source : booking .com</p> <p>Avec la présence d'un panneau d'interdiction la voie exclusivement réservée sauf au personnel.</p>  <p>Figure 26 : Accès personnel à l'hôtel et spa de Cabourg Source : Booking .com</p>
	-Contrôler -Guider	-loge portail	<p>-Ce contrôle unique occupe une place à l'entrée du centre de thalassothérapie</p> <p>L'unique ouverture avec du barodage pour la sécurité du gardien</p>  <p>Figure 27 : Loge de gardien de l'hôtel et spa de Cabourg Source : Booking.com</p>	
	-Stationner	- Parking aérien	<p>- C'est un parking aérien de plus de 200 places situé loin du centre de thalassothérapie.</p>  <p>photo28 : parking public de l'hôtel de Cabourg Source : Booking.com</p> <p>-Il est d'une forme rectangulaire avec un stationnement en bataille.</p> <p>Le parking pousse le client à acheminer tout un parcours extérieur pour joindre l'entrée principale.</p>  <p>Photo 29 : le parcours extérieur de l'hôtel et spa de Cabourg</p>	

## APPROCHE THEMATIQUE

Accueil	Accueil extérieur	-Stationner	- un dépose minute	 <p style="font-size: small;">Figure 30 : un dépose minute de l'hôtel et spa de Cabourg Source : planetofhotels .com</p>	<p>- Il est d'une forme ovale et composé de 12 places de stationnement.</p>
				<p><u>Exemple</u> : centre de thalassothérapie à Donville les bains en France</p> <p>- c'est un projet sans accueil extérieur. L'entrée au projet ce fait directement par une allée</p>  <p style="font-size: small;">photo31 : entrée au centre de thalassothérapie Source :acore . fr</p>	
	Accueil Intérieur	-accéder	- Deux portes	<p><u>Exemple</u>: centre de thalassothérapie Sidi fredj</p> 	<p>Une porte vitrée à 4 vantaux avec une ouverture automatique</p>
		<p>-Informé</p> <p>-renseigner</p> <p>-Orienter</p>	-Accueil	<p><u>Exemple</u>: centre de thalassothérapie Sidi fredj</p> <p>- c'est un espace de transition entre l'intérieur et l'extérieur</p> <div style="display: flex; justify-content: center; align-items: center; gap: 10px;"> <div style="background-color: #4682b4; color: white; padding: 5px 10px; border-radius: 5px;">Extérieur</div> <div style="background-color: #e61e9a; color: white; padding: 5px 10px; border-radius: 50%; font-weight: bold;">Hall</div> <div style="background-color: #4682b4; color: white; padding: 5px 10px; border-radius: 5px;">Intérieur</div> </div> <p>- c'est un espace dégagé et organisé avec une décoration soignée par des plantes vertes</p> <p>L'espace est éclairé grâce à la présence de deux portes vitrées et les spots LED encastrables</p>  	

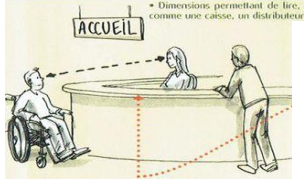





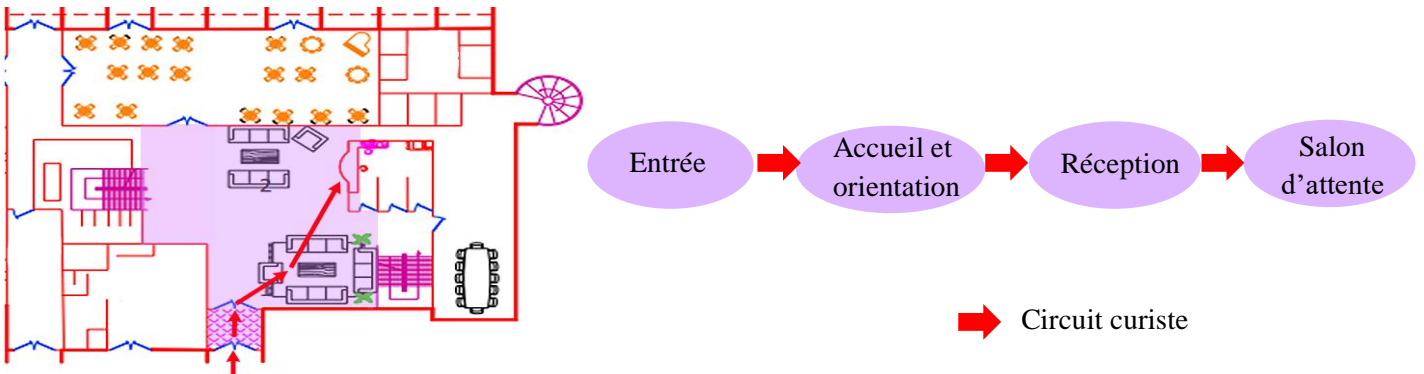

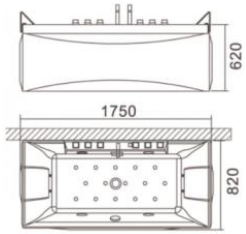
# APPROCHE THEMATIQUE

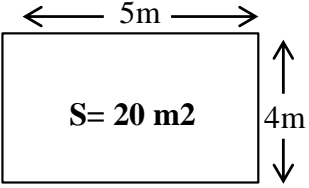
<b>Accueil</b>	<b>Accueil Intérieur</b>	<ul style="list-style-type: none"> <li>- Informer</li> <li>- renseigner</li> <li>- Orienter</li> </ul>	<p>- La réception</p>	<p><u>Exemple:</u> centre de thalassothérapie Sidi fredj</p> <p>L'utilisation d'un mobilier avec une forme remarquable</p>  <p>Photo 32 : la réception du centre de thalassothérapie de Sidi Fredj Source : Harba.dz</p>  <p>* Dimensions permettant de lire, comme une caisse, un distributeur</p> <p>- Les dimensions de mobilier est utilisable par une personne en position « assis » comme en position « debout ».</p>
			<p>- Salon d'accueil</p>	<p><u>Exemple:</u> centre de thalassothérapie Sidi fredj</p> <ul style="list-style-type: none"> <li>- il est accueillant et confortable</li> <li>- Il est traité comme un prolongement de la réception</li> </ul>  <p>Photo 33 : salon d'accueil du centre de thalassothérapie de Sidi Fredj</p>

## Scénario entrée curiste au centre de thalassothérapie de sidi Fredj :

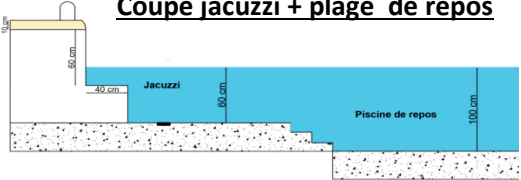

<b>Soins</b>	<b>Soins humide</b>	<ul style="list-style-type: none"> <li>- Baigner</li> <li>- Masser</li> <li>- Relaxer</li> <li>- détendre</li> </ul>	<p>- Bain Hydro massant</p>	<p><u>Exemple :</u> centre de thalassothérapie à Donville les bains en France</p>  <p>Photo 34 : Bain hydro massant du centre de thalassothérapie Donville les bains Source : Booking .com</p>  <p>Dimensions de la baignoire</p> <ul style="list-style-type: none"> <li>1750 (largeur)</li> <li>620 (hauteur)</li> <li>820 (profondeur)</li> </ul> <p>- L'utilisation de la pierre naturelle pour une meilleure étanchéité</p>
--------------	---------------------	--	-----------------------------	--

Soins	Soins humide	<p>-Baigner</p> <p>-Masser</p> <p>-Relaxer</p> <p>-détendre</p>	<p>-Hammam</p>	<p><u>Exemple</u> : centre de thalassothérapie à Donville les bains en France</p> <div style="text-align: center;">  <p>← 5m →</p> <p>S= 20 m<sup>2</sup></p> <p>↑ 4m ↓</p> </div> <p>- La forme régulière pour une bonne flexibilité</p> <p>➤ <b>Les matériaux :</b></p> <p>- la mosaïque en pâte de verre qui résiste à la chaleur et aux chocs.</p> <p>➤ <b>L'éclairage :</b></p> <p>- Les rubans LED « chromothérapie » qui résistent à l'humidité.</p> <div style="text-align: center;">  <p>Photo 35 : espace Hammam du centre de thalassothérapie Donville les bains Source : Booking .com</p> </div> <div style="text-align: center;">  </div>
			<p>-Bassin multifonctions</p>	<p><u>Exemple</u> : centre de thalassothérapie à Donville les bains en France</p> <div style="text-align: center;">  <div style="display: flex; justify-content: center; gap: 20px;"> <div style="text-align: center;">  Rivière de marche         </div> <div style="text-align: center;">  Plage de repos         </div> <div style="text-align: center;">  Jacuzzi         </div> </div> </div> <p><b>Coupe jacuzzi + plage de repos</b></p> <div style="text-align: center;">  </div> <p>- La piscine de repos est plus profonde que le jacuzzi.</p> <p>➤ <b>Le jacuzzi ( 6 places )</b></p> <div style="text-align: center;">  </div> <p>Il est d'une forme circulaire avec un diamètre de 240cm.</p>

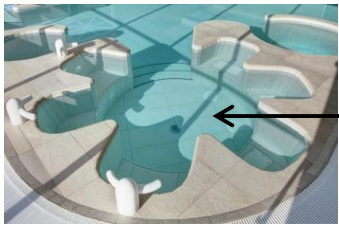
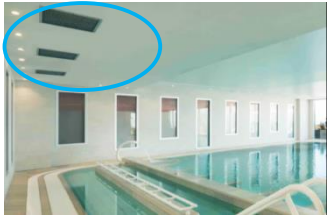
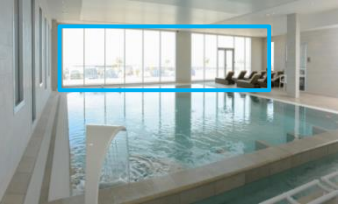

## APPROCHE THEMATIQUE

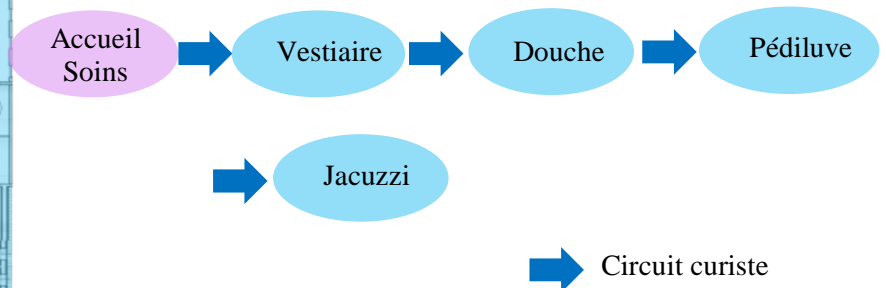
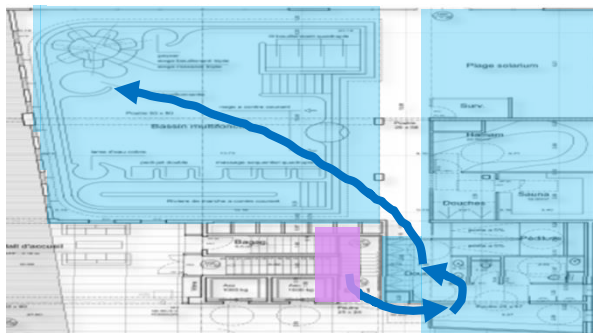

<b>Soins</b>	<b>Soins humide</b>	<ul style="list-style-type: none"> <li>-Baigner</li> <li>-Masser</li> <li>-Relaxer</li> <li>-détendre</li> </ul>	-Bassin multifonctions	<p>➤ <b><u>Les matériaux :</u></b></p>  <p>Le carrelage en grès cérame antidérapant de format 30 x60</p> <p>➤ <b><u>La ventilation :</u></b></p>  <p>L'utilisation des <b>déshumidificateurs</b></p> <p>➤ <b><u>L'éclairage :</u></b></p>  <p>-L'espace est éclairé naturellement par deux grandes baies vitrées</p>
--------------	---------------------	--	------------------------	---

### Scénario séance jacuzzi dans « le centre de thalassothérapie Donville les bains »

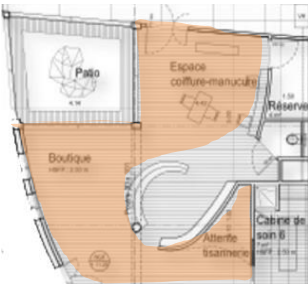
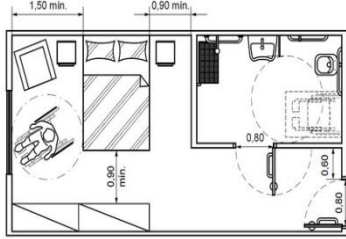





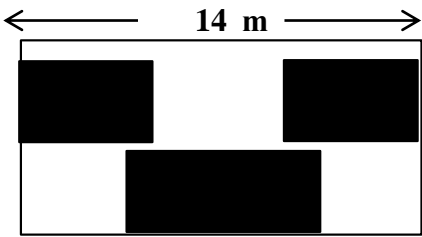
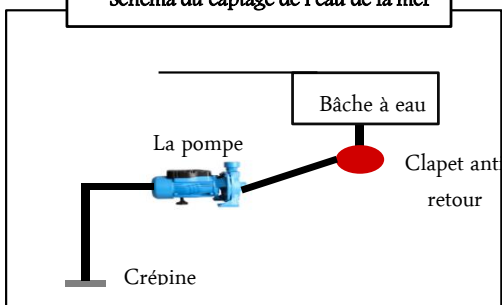

<b>Soins</b>	<b>Soins Secs</b>	<ul style="list-style-type: none"> <li>-Masser</li> <li>-Relaxer</li> <li>-Détendre</li> </ul>	-Salle de massage	<p><u>Exemple</u> : centre de thalassothérapie à Donville les bains en France</p>  <p>Une surface réduite de 8m2</p> <p>➤ <b><u>Les matériaux :</u></b></p> <p>-la couleur marron chocolat qui est le symbole de la chaleur et du confort</p> <p>➤ <b><u>L'éclairage :</u></b></p> <p>-L'ambiance lumineuse créée par un spot mural.</p>
--------------	-------------------	--	-------------------	--

Soins	Soins Secs	<ul style="list-style-type: none"> <li>-Masser</li> <li>-Relaxer</li> <li>-Détendre</li> </ul>	<ul style="list-style-type: none"> <li>-Salle de rééducation fonctionnelle</li> </ul>	<p><u>Exemple</u> : cabinet de Kiné Savonnaire en France</p>  <p>-La salle de rééducation a une surface importante de 20 m2 parce qu'elle a un appareillage qui demande de l'espace.</p> <p>Photo 36 : salle de rééducation fonctionnelle du centre de thalassothérapie Donville les bains Source : site web</p>
Détente	Détente Et Relaxation	<ul style="list-style-type: none"> <li>-Reposer</li> <li>-Détendre</li> <li>- Acheter</li> </ul>	<ul style="list-style-type: none"> <li>- Tisanerie</li> <li>- Espace coiffure</li> <li>- Boutique</li> </ul>	 <p>-C' est un espace ouvert et souple par rapport au mobilier</p> <p>Figure 37 : plan du salon de coiffure à Donville les bains Source : auteur</p>
Hébergement		<ul style="list-style-type: none"> <li>- Dormir</li> </ul>	<ul style="list-style-type: none"> <li>- Chambres</li> </ul>	<p><u>Exemple</u> : centre de thalassothérapie à Donville les bains en France</p> <p><b>1/ Chambre pour personne à mobilité réduite</b></p>  <p>Une surface importante de 21 m2</p> <p>La salle de bain répondre aux exigences de personne à mobilité réduite.</p> <p>➤ <b>Les matériaux :</b></p>  <p>Photo 38 : salle de bain pour PMR à Donville les bains Source :Site web</p> <p>Un revêtement antidérapant</p> 

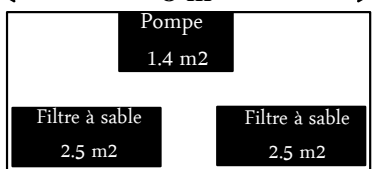
<b>Hébergement</b>		- Dormir	- Chambres	<p><b>2/ Chambre simple</b></p>  <p>Une surface moyenne de 16m<sup>2</sup></p> <p>Photo 39 : chambre du centre de thalassothérapie Donville les bains</p> <p>➤ <b>Les matériaux :</b></p>  <p>Un revêtement de sol en bois massif pour une meilleure isolation phonique</p> <p>➤ <b>L'éclairage :</b></p>  <p>La chambre est éclairée naturellement par une baie vitrée</p>
	<b>Consommation</b>		- manger  -Boire	- Bar Restaurant

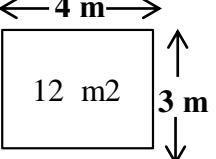
# APPROCHE THEMATIQUE

<b>Logistique</b>	<b>Logistique Technique</b>			<p><u>Exemple</u> : centre de thalassothérapie à Donville les bains en France</p>  <p style="text-align: right;">14 m</p> <p style="text-align: right;">13 m</p> <p style="text-align: center;">Schéma du captage de l'eau de la mer</p>  <p style="text-align: center;">Crébine</p> <p style="text-align: center;">La pompe</p> <p style="text-align: center;">Bâche à eau</p> <p style="text-align: right;">Clapet anti-retour</p>
		<ul style="list-style-type: none"> <li>- Local technique piscine</li> </ul>		
	<ul style="list-style-type: none"> <li>- Traiter</li> <li>- Stocker</li> </ul>		<p><u>Exemple</u> : centre de thalassothérapie à Donville les bains en France</p>  <p style="text-align: right;">Une surface importante de 56m<sup>2</sup></p>  <p style="text-align: center;">8 m</p> <p style="text-align: center;">7 m</p> <p style="text-align: center;">Pompe 1.4 m<sup>2</sup></p> <p style="text-align: center;">Filtre à sable 2.5 m<sup>2</sup></p> <p style="text-align: center;">Filtre à sable 2.5 m<sup>2</sup></p> <p style="text-align: center;">➤ <b>Les matériaux :</b></p>  <p style="text-align: right;">Un revêtement étanche en béton ciré</p>	
<b>Lingerie</b>	<ul style="list-style-type: none"> <li>- Laver</li> <li>- Stocker</li> <li>- Ranger</li> </ul>	<ul style="list-style-type: none"> <li>- Local linge</li> </ul>	<p><u>Exemple</u> : centre de thalassothérapie à Donville les bains en France</p>  <p style="text-align: center;">4 m</p> <p style="text-align: center;">3 m</p> <p style="text-align: center;">12 m<sup>2</sup></p> <p style="text-align: center;">➤ <b>Les matériaux :</b></p>  <p style="text-align: right;">-Un revêtement étanche en béton ciré</p> <p style="text-align: center;">- Une surface réduite de 12 m<sup>2</sup></p>	

VII- Le principe de circulation dans le centre de thalassothérapie Donville les bains

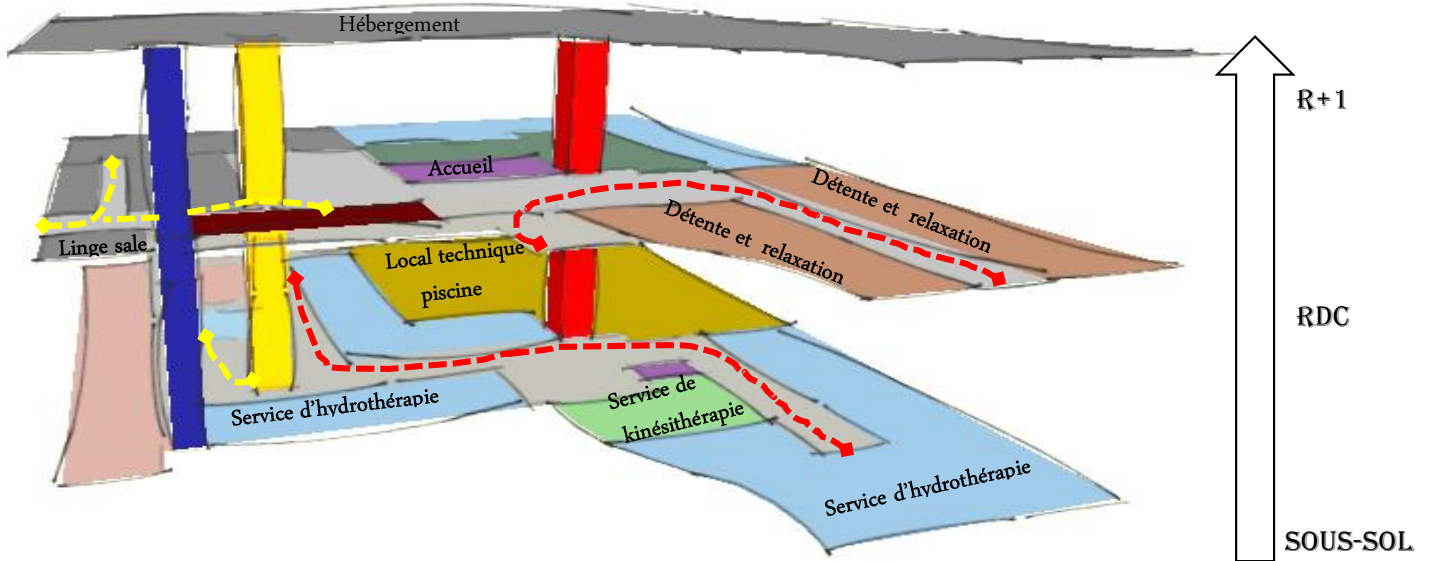

Figure 41 : coupe schématiques des différents circuits du centre de thalassothérapie Donville les bains  
Source : auteur

**Circulation horizontale**

- ◆ — ◆ Circuit personnel
- ◆ — ◆ Circuit curiste

**Circulation verticale**

- Circuit personnel
- Circuit curiste
- Circuit marchandise

➤ **Scénario curiste interne**

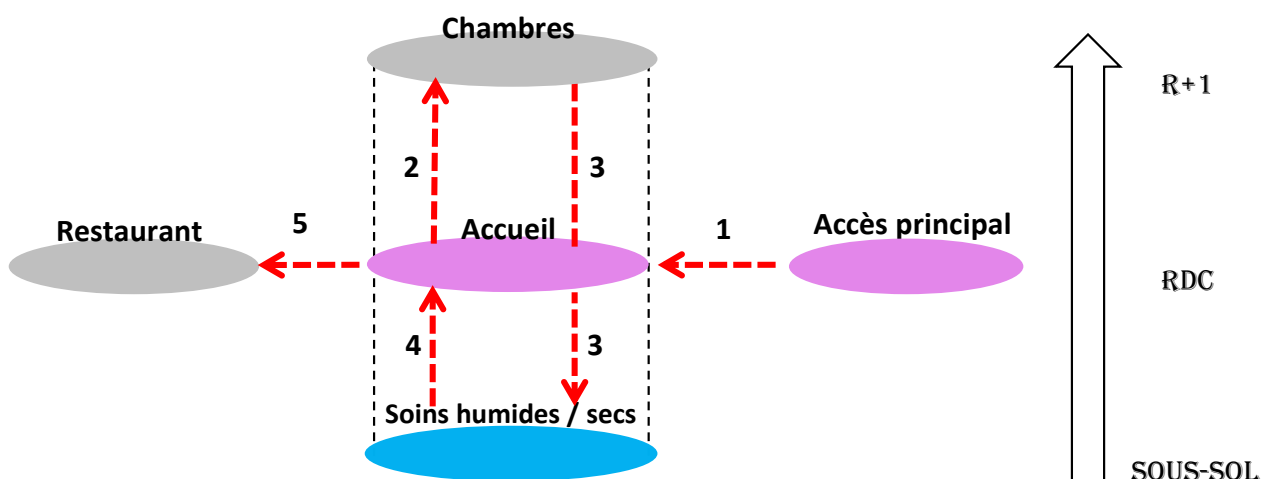

Figure 42 : scénario d'un curiste interne  
Source : auteur

-Le curiste dès son entrée au centre de thalassothérapie sera accueilli et informé à la réception ou par la suite il sera orienté puis dirigé directement vers la chambre pour se reposer. Ensuite il descendra au sous-sol pour faire les soins et enfin ira au restaurant

## APPROCHE THEMATIQUE

### ➤ Scénario curiste externe

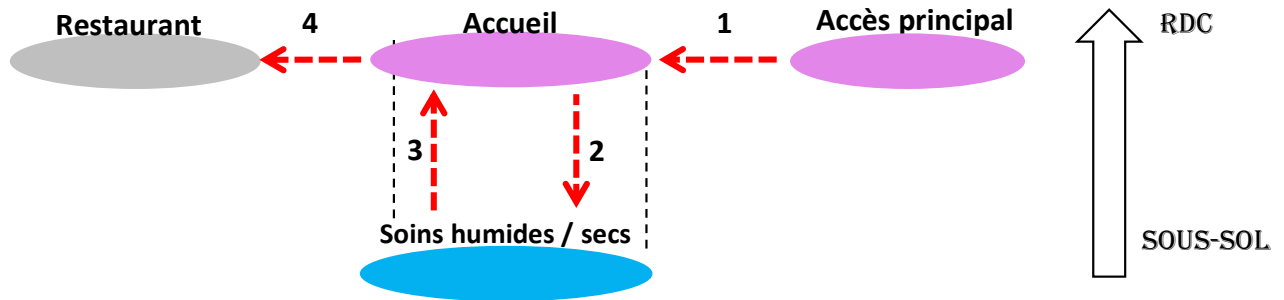

Figure 43 : le scénario d'un curiste externe  
Source : auteur

- Le curiste dès son entrée au centre de thalassothérapie sera accueilli et informé à la réception ou il sera orienté puis dirigé directement au soin. Il ira enfin au restaurant ou quittera l'établissement.

### ➤ Scénario femme de chambre

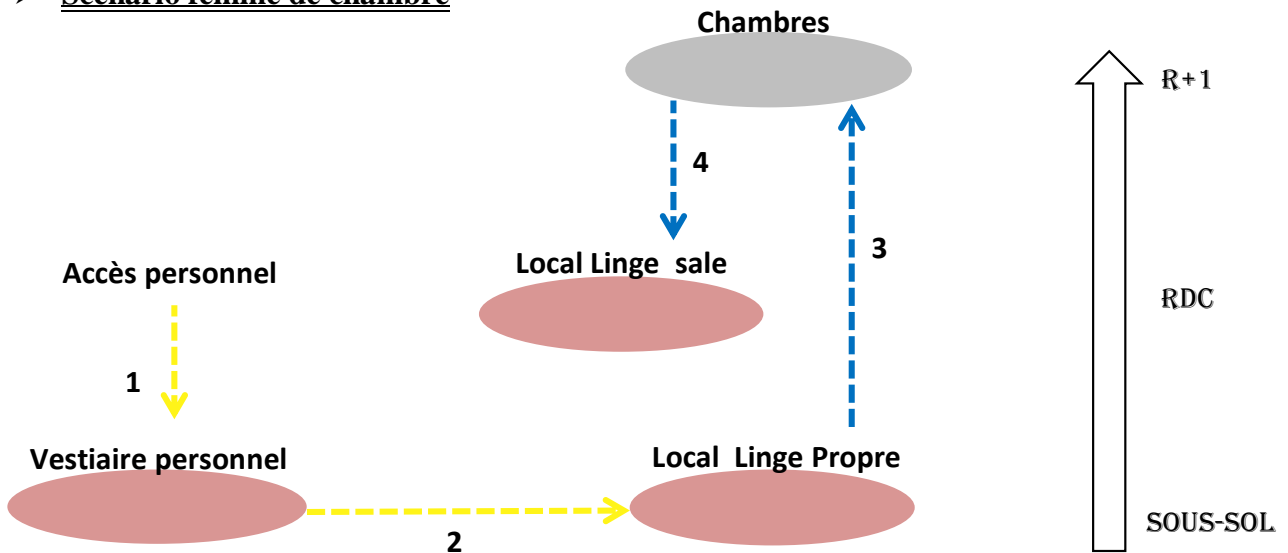

Figure 44 : scénario femme de chambre  
Source : auteur

- À l'arrivée du personnel responsable de l'hygiène se dirigera directement vers les vestiaires pour se changer et ira par la suite vers le local du linge propre afin de ramener à l'aide d'un chariot du linge propre pour équiper les chambres.

### VIII- La programmation

La programmation architecturale est un outil de travail qui permet de définir les grandes lignes du projet, ses fonctions et ses rôles, le programme de notre projet est très riche il se base sur certains objectifs.

#### VIII-1- Les objectifs de l'équipement

Les objectifs que nous assignons à notre projet sont les suivants :

La création d'un centre de thalassothérapie et de loisir qui répond aux exigences thérapeutiques.

La réhabilitation des relations entre la ville de Tizirt et sa ZET

Rendre la ville de Tizirt attractive pendant toutes les périodes de l'année.

#### VIII-2- L'échelle de l'équipement

-Notre équipement va être le troisième (03) centre de thalassothérapie à l'échelle nationale et le premier à l'échelle de la wilaya de Tizi ousou, il va être un lieu de repos et de liaison , il s'adresse à toute personne éprouvant le besoin de faire une cure pour des raisons médicales ou pour une simple remise en forme . Le régime du centre englobera les niveaux interne et externe et vu son importance, il attirera une clientèle importante tous les jours.

#### VIII-3- La population ciblée

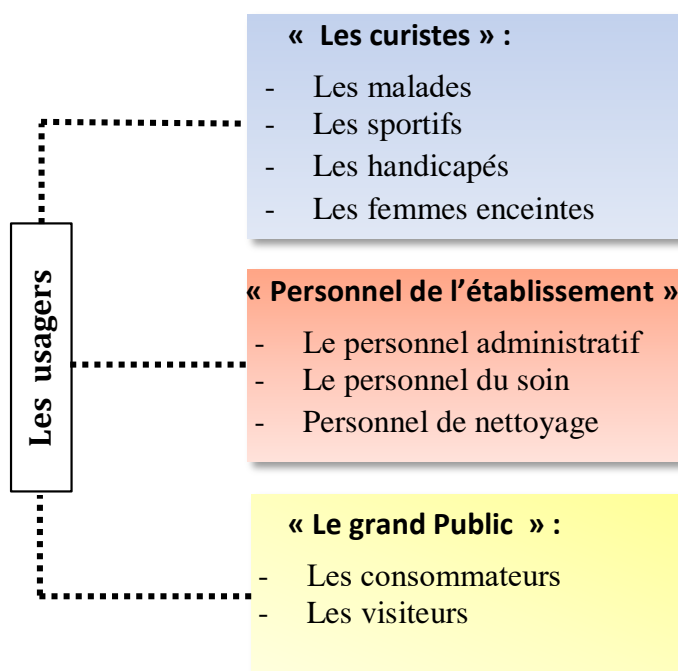
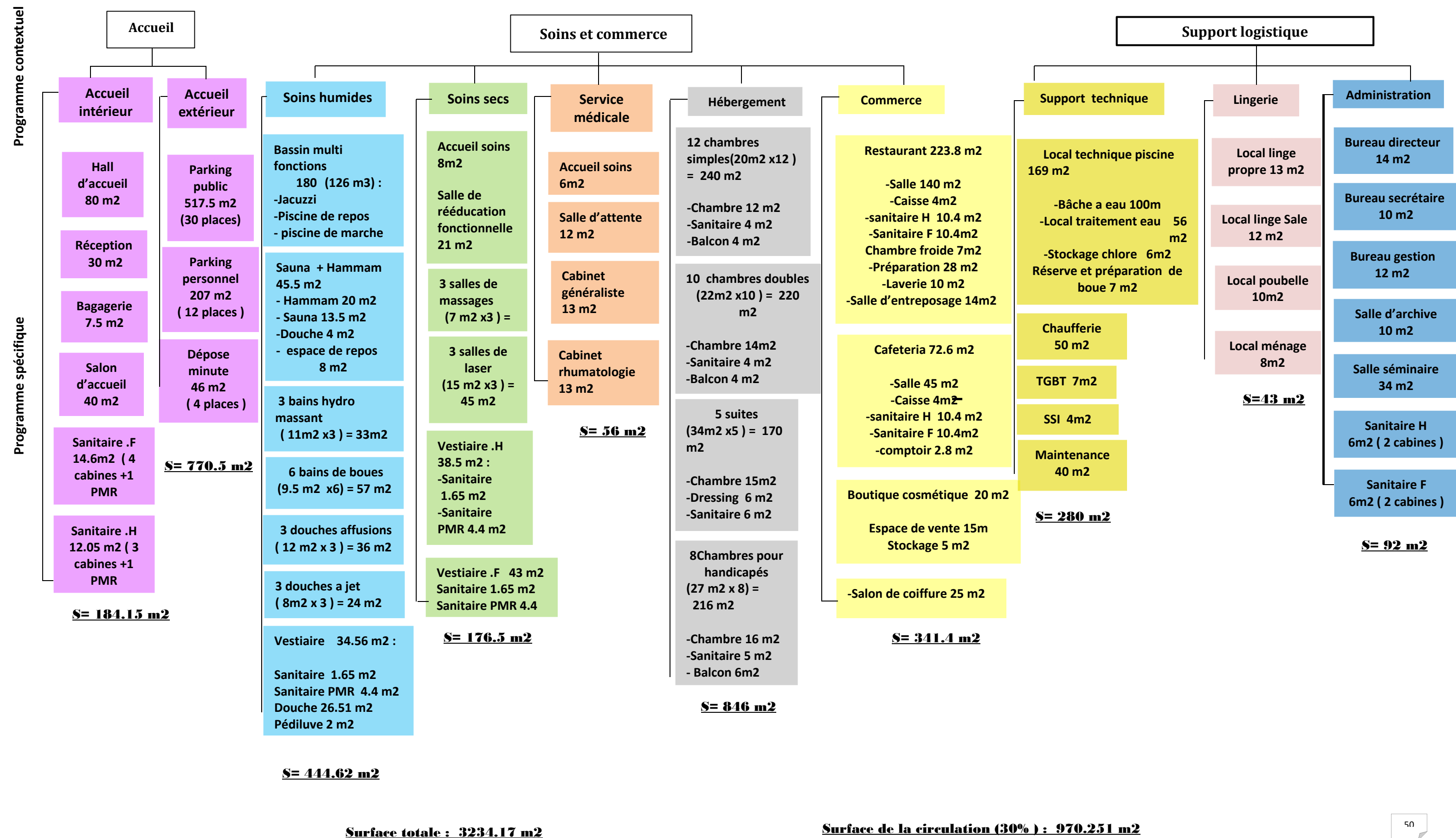

Figure 45 : un schéma qui présente les usagers d'un centre de thalassothérapie  
Source : auteur

VIII-4- Organigramme de la programmation du Centre de thalassothérapie à Tizirt



### **Conclusion**

Ce chapitre a une importance charnière dans l'avancement de notre projet, il relie le bagage théorique de notre recherche, et l'application de toute cette dernière dans un projet architectural. en ayant un programme spécifique bien établi. L'étape suivante est de s'initier à la projection d'un centre de thalassothérapie qui répondra à toutes les attentes projetées.

## **Approche architecturale**

**« un projet avant d'être un dessin est un processus c'est-à-dire un travail de réflexion basé sur la recherche des réponses d'un ensemble de contraintes liées à l'urbanisme , au site , au programme , et au thème , ce qui veut dire qu'il est difficile de dissocier le processus de création future et la phase de programmation car l'ensemble constitue l'acte de créer » REICHARD MEIR .**

## **Approche architecturale**

**« un projet avant d'être un dessin est un processus c'est-à-dire un travail de réflexion basé sur la recherche des réponses d'un ensemble de contraintes liées à l'urbanisme , au site , au programme , et au thème , ce qui veut dire qu'il est difficile de dissocier le processus de création future et la phase de programmation car l'ensemble constitue l'acte de créer » REICHARD MEIR .**

## Introduction

Une fois la phase programmation terminée nous entamons l'approche architecturale qui consistera en la cristallisation des données contextuelles et thématiques recueillies jusque-là. Dans la perspective d'une projection bien aboutie, nous allons canaliser notre réflexion suivants une méthode de conception bien définie.

Le présent chapitre va dérouler l'échelonnement de notre réflexion et de notre travail de conception et projection avec un maximum d'informations utiles.

## I- Processus conceptuel

Afin de parvenir à formaliser notre futur projet, nous avons opté pour la démarche conceptuelle qui consiste à générer la forme par la forme. Suivant cette approche formaliste, nous allons concevoir en ayant recours à différentes maquettes d'études.

### I1- Idéation

Pour notre cas, l'idée de départ s'est imposé toute seule. En effet, une image mentale du projet s'est vite dessinée dans notre esprit. Nous la présentons dans la figure ci-contre.

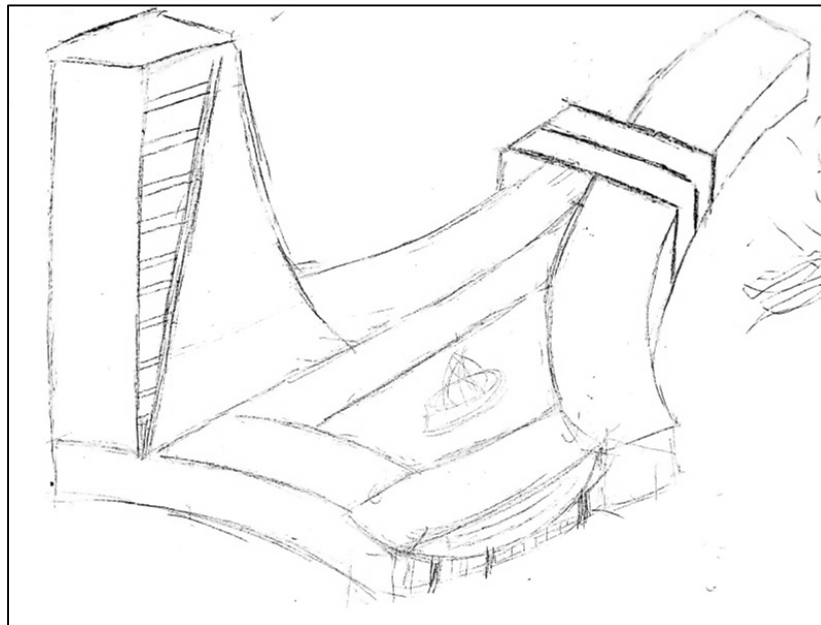

Figure 1 : la première idée du projet  
Source : auteur

## I-2- Conceptualisation

Afin de rationaliser l'image qui nous est venue à l'esprit, nous allons la confronter à un ensemble de principes et de concepts inhérents au contexte d'intervention ainsi qu'au programme défini dans le chapitre précédent.

### a)- Principe d'intégration au site

Vu la particularité de notre contexte d'intervention, il sera question d'intégrer deux natures de sites complètement différents. Nous devons intégrer le:

- **Site urbain**

- ✓ Notre projet s'intégrera à son contexte urbain par le *concept d'alignement* aux différentes voies et limites.
- ✓ Concept d'émergence: Vu la situation qu'occupe notre parcelle d'intervention (entrée de la ville/RN24), et la déclivité du terrain qui nous ramène 21m plus bas que le niveau de la nationale, notre équipement doit marquer sa présence par un élément d'appel qui sera travaillé par de la *verticalité*;
- ✓ *Concept de parcours* : il permet de matérialiser les liens que peut entretenir notre équipement avec son contexte immédiat ;
- ✓ Répartition des fonctions majeures du projet en adéquation avec l'environnement physique et fonctionnel du site.

- **Site naturel**

La proximité de la mer et topographie du terrain nous indiquent :

- ✓ *Le principe de transparence* : pour intégrer les vues panoramiques sur la mer et les ruines romaines par le recours au concept de la façade libre.
- ✓ Des terrassements mineurs et un travail en banquettes.

# APPROCHE ARCHITECTURALE

La synthèse des principes et concepts énumérés sont schématisés sur la figure qui suit :

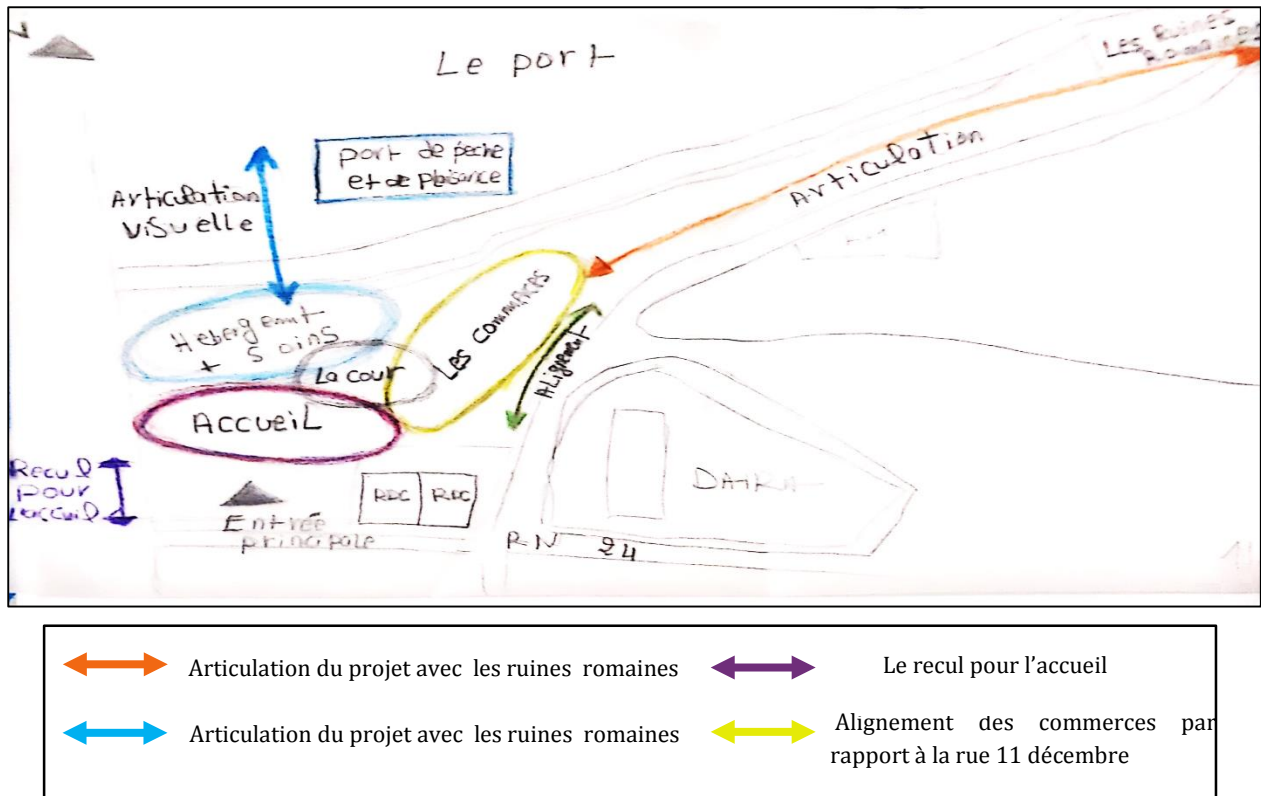

## I-3- Formalisation

Cette étape est définie par la mise en forme de tous les concepts et principes formulés au préalable. Petit à petit nous présenterons les différentes phases de travail et de transformations formelles par lesquelles notre projet est passé.

### Etape 01 : matérialisation de l'image mentale

L'idée de base c'était un croquis composé de 4

Parties qui sont organisés autour d'une cour

Centrale.

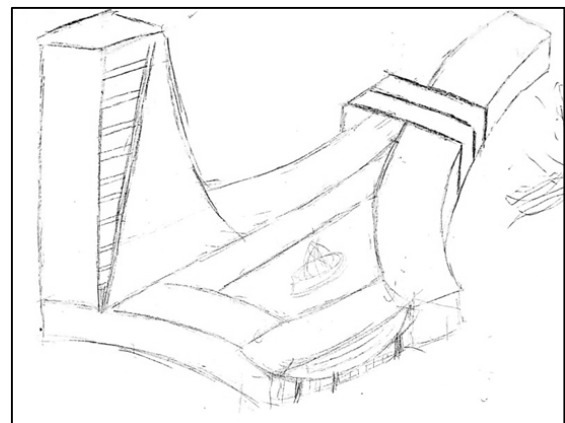

Figure 3 : étape 1 de la genèse  
Source : auteur

# APPROCHE ARCHITECTURALE

## Etape 02 : Intégration au contexte

A travers l'image mentale on a travaillé des volumes ou on a essayé de les intégrer à la topographie du terrain par la création des banquettes suivant la direction des courbes de niveau.

Et afin de faire de notre projet un élément de repère à Tigrirt on a opté pour une tour qui réinterprète avec sa verticalité l'émergence et la singularité.

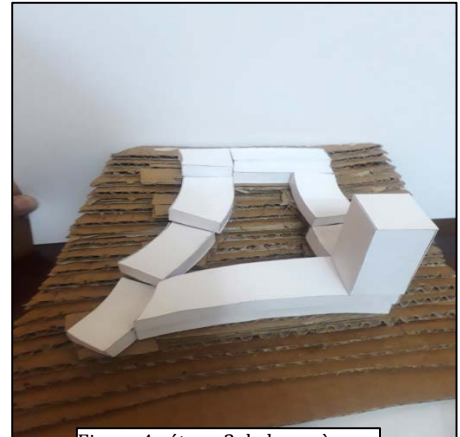

Figure 4 : étape 2 de la genèse  
Source : auteur

## Etape 03 : l'intégration des fonctions

Deviser le projet en entités chaque entités désigne l'une des fonctions.





	Entité accueil
	Entité soins
	Entité administrative
	Entité commerce
	Entité hébergement



Figure 5 : étape 3 de la genèse  
Source : auteur

## Etape 04 :

### Phase 01 : l'articulation

Les deux entités (soins et commerces) sont articulées Pour assurer la cohérence et la continuité formelle et Fonctionnelle dans le projet.

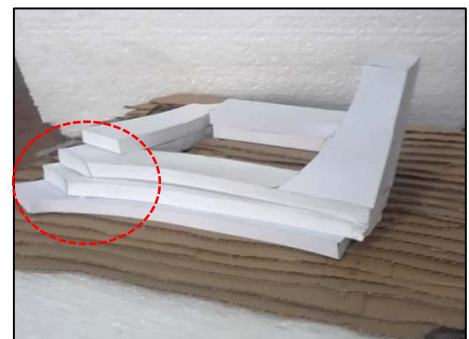

Figure 6 : la phase 1 de la quatrième étape de la genèse  
Source : auteur

# APPROCHE ARCHITECTURALE

## Phase 02 :

La soustraction d'une partie de la tour d'hébergement afin de créer le mouvement et la dynamique afin de créer le mouvement et la dynamique

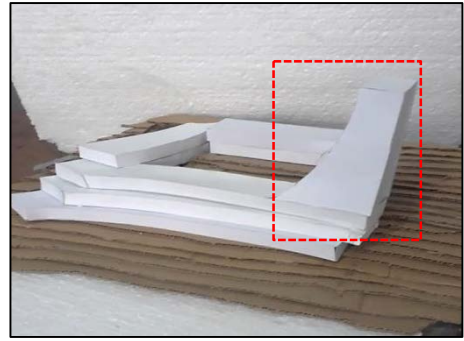

Figure 7 : la phase 2 de la quatrième étape de la genèse  
Source : auteur

## Phase 03 :

Travaillé l'arrondie dans l'entité accueil  
Afin de marquer l'entrée principale du projet



Figure 8 : la phase 3 de la quatrième étape de la genèse  
Source : auteur

## **Etape 05 :**

Dans le but de créer la circulation verticale dans l'entité soins nous avons créé un cylindre qui sépare cette dernière en deux parties.



Figure 9 : étape 5 de la genèse  
Source : auteur

## **Etape 06 (la dernière étape) :**

L'obtention du résultat final avec la création d'une continuité entre le projet et son contexte où on a décidé de travailler un parcours qui relie entre le projet, le port et les ruines romaines.



Photo 10 : dernière étape de la genèse  
Source : auteur

## II- Enoncé du projet

Notre projet intitulé « centre de thalassothérapie à Tigzirt » dédié au large public prend racine sur un site de 10 HA et occupe une parcelle de 6000 m<sup>2</sup> Dans la ZET. A cheval entre le site archéologique des ruines romaines et le port de pêche et de plaisance, il a pour but de promouvoir et de valoriser la vocation touristique de la ville. D'un point de vue volumétrique, notre projet comprend cinq blocs organisés autour et articulés par une cour centrale qui joue un rôle prépondérant dans le fonctionnement du projet.



Photo 11 : Rendu de la volumétrie du projet  
Source : auteur

### II- 1- Logique d'implantation et l'accessibilité

Par rapport à la topographie du site, notre projet est implanté sur 5 plateformes. La première plateforme (CP +20) englobe l'entité accueil et l'entité soins est sur la CP+16. La troisième plateforme (CP +14) englobe l'entité commerce. La quatrième plateforme (CP +10) qui porte aussi une entité commerciale (Cafeteria + salon de beauté). La cinquième plateforme (CP +6) est vouée à l'entité logistique.

Notre idée de base pour l'implantation des entités est d'aligner les commerces grand public sur la rue 11 décembre. Ceci assurera une continuité fonctionnelle entre le projet et l'urbain.

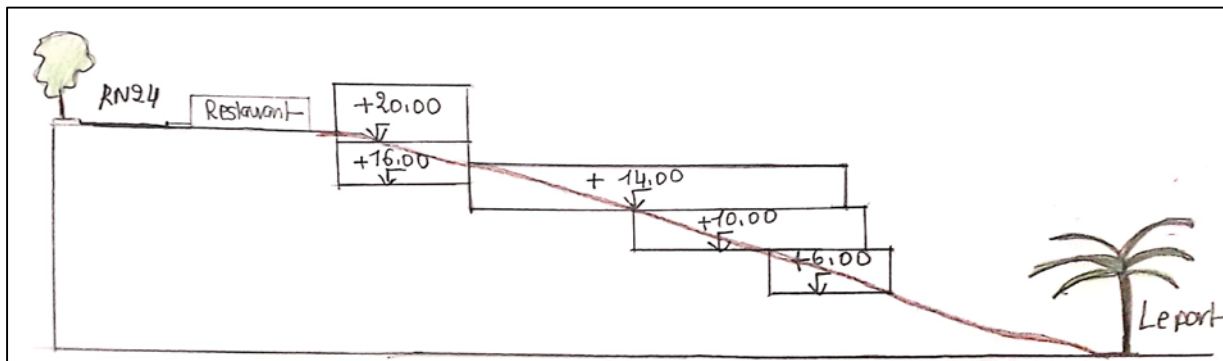

Figure 12 : coupe d'implantation du projet  
Source : auteur

# APPROCHE ARCHITECTURALE

Notre projet a aussi été implanté de sorte à recevoir l'accessibilité suivante :

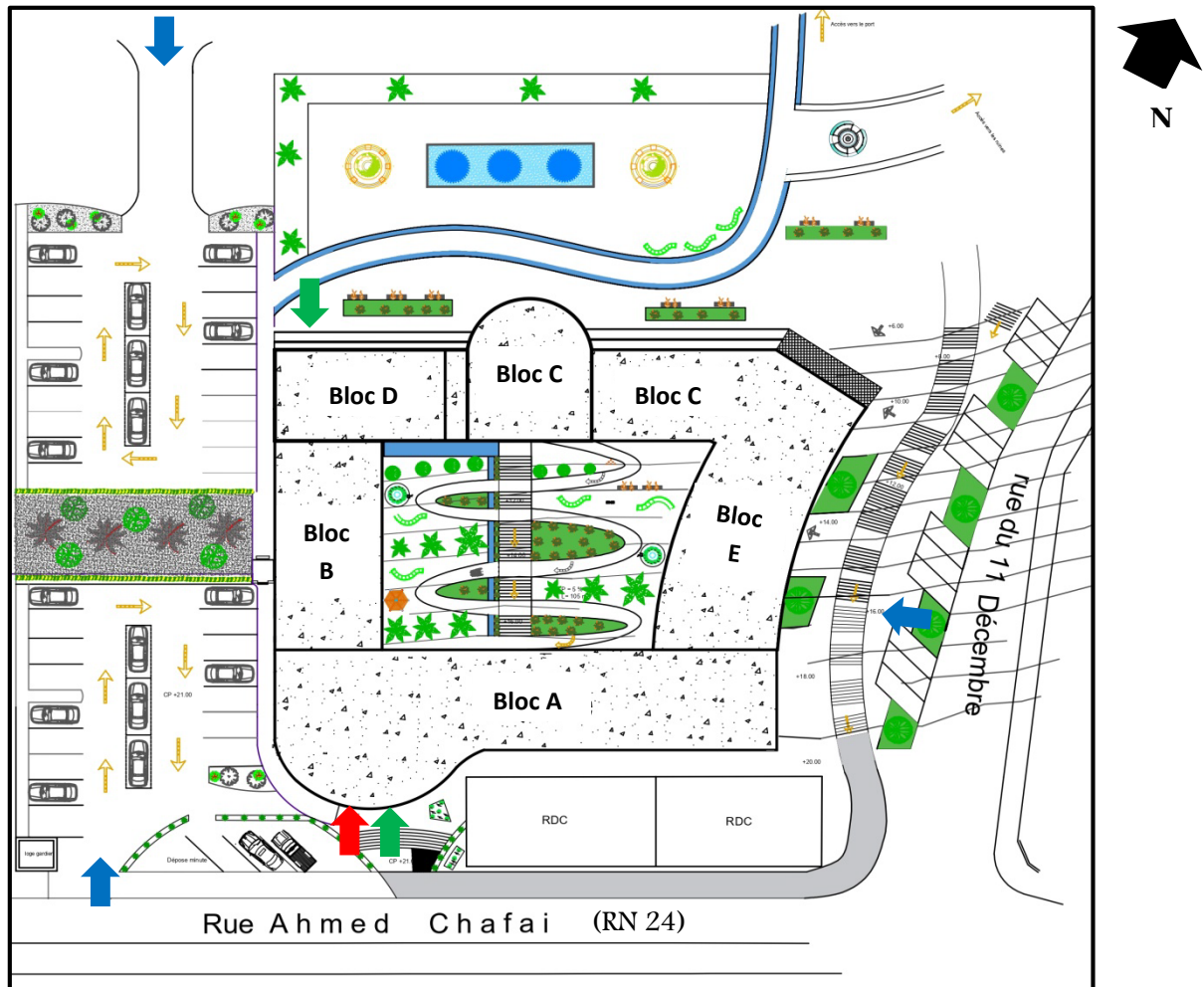





Figure 13 : plan de masse  
Source : auteur

## Accès piétons

- ✓ Accès public :  à partir de la RN 24 nous accédons au projet en descendant une rampe ou un escalier de 6 marches qui permet d'accéder directement vers l'entité accueil qui est marquée par un auvent porté par des pilotis. De la Rue 11 décembre, l'accès se fait par un escalier qui mène au commerces.
- ✓ Accès personnel :  l'accès personnel se fait par une porte de service à partir de la cour centrale et il y'a un deuxième accès a partir de l'accueil.

## Accès mécaniques

- ✓ Deux accès mécaniques :  à partir de la RN 24, et un accès créer à partir de la route du port avec une pente de 10 %.

## II-2- l'organisation des espaces extérieurs

### II-2-a- Accueil extérieur

Cet accueil est marqué par l'accueil du piéton par une rampe pour les personnes à mobilité réduite et un escalier et l'accueil du mécanique par :

- Un dépose minute pour 4 places de stationnement.

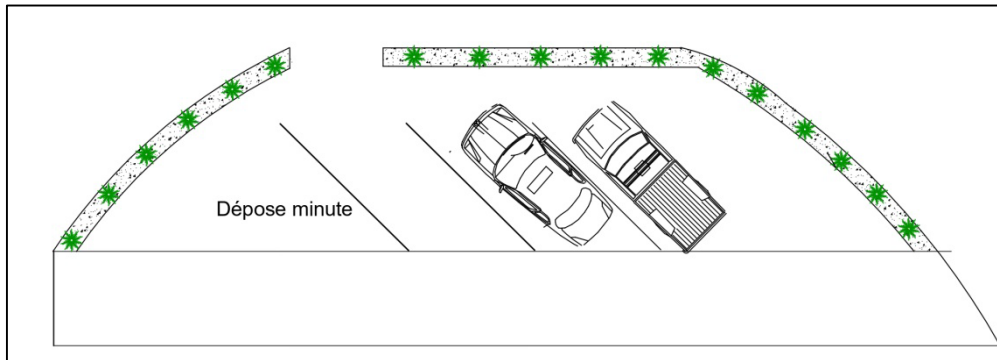

Photo 14 : vue sur le dépose minute  
Source : auteur

- Parking du projet :

C'est un parking divisé en deux parties, la première partie s'aligne avec la RN 24, posé sur des pilotis avec 18 places de stationnements ou 10 places sont réservées au personnel. ce parking contient un ascenseur panoramique de 8 places qui mène directement à l'entrée de la cour centrale du côté Ouest.

la deuxième partie du parking est accessible à partir de la route du port, c'est un parking avec 18 places de stationnement réservé au public.

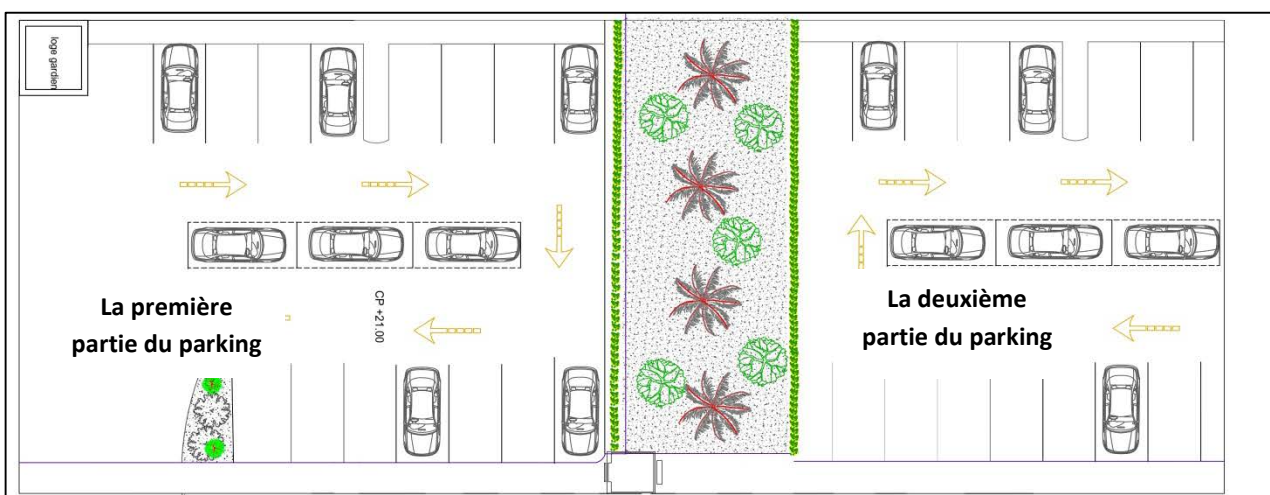

Photo 15 : vue sur les deux parkings de stationnement  
Source : auteur

# APPROCHE ARCHITECTURALE

□ Parking commerces :

C'est des places de parking réservées pour l'entité commerce qui sont alignées sur la rue 11 décembre.

## II-2-b- La cour centrale

Le projet s'organise autour d'une cour centrale considérée comme le cœur du projet qui relie entre l'entité bloc A et LE bloc C. Elle est traversée par une rampe de 5 % dédiée aux personnes à mobilité réduite, et un escalier central dédié pour le public. Cette cour constitue un espace de relaxation aménagé avec du végétal, des pergolas et des plans d'eau suivant tout le trajet de la rampe.

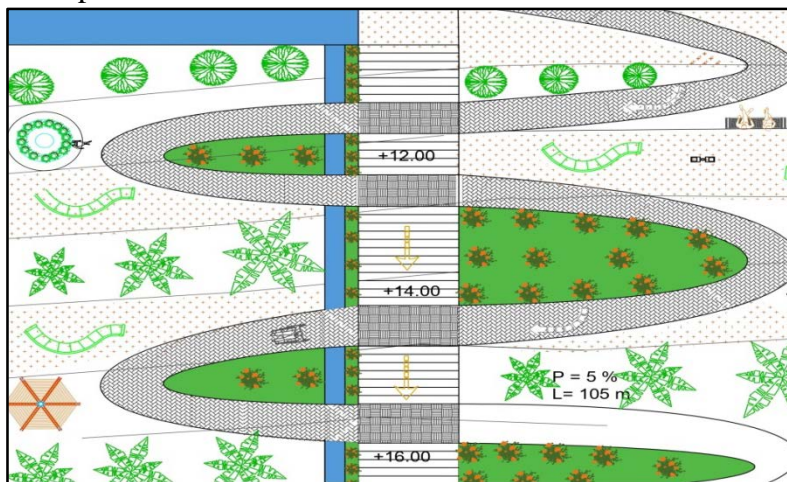

Photo 16 : vue sur la cour centrale du projet  
Source : auteur

## II-2-c Le parcours architectural

C'est un parcours créé à l'extérieur du projet qui mène directement vers le port et les ruines romaines, c'est un parcours fluide aménagé par des espaces verts, des placettes et des plans d'eau. Cette promenade permet d'avoir une continuité du projet avec le port et les structures urbaines avoisinantes.



Photo 17 : vue sur le parcours extérieur du projet  
Source : auteur

## II-3- Organisation fonctionnelle intérieure



Figure 18 : coupe schématique  
Source : auteur

### Légende :



Fonction accueil (Bloc A)



Fonction soins (Bloc A)



Fonction de gestion (Bloc B)



Circuit personnel



Circuit curiste

### Bloc A

Ce bloc positionne directement sur la RN 24 et il est composé de deux fonctions, fonction accueil qui se situe au niveau + 0.00 et la fonction soins (humide) se situe dans un entresol au niveau (-4.08 m) à partir de ce niveau il y'a un accès direct vers la cour centrale .

### Bloc B :

C'est un bloc construit sur pilotis avec une orientation Ouest, ce dernier est réservé à la fonction de gestion et se trouve sur le Même niveau de la fonction d'accueil (niveau 0.00)

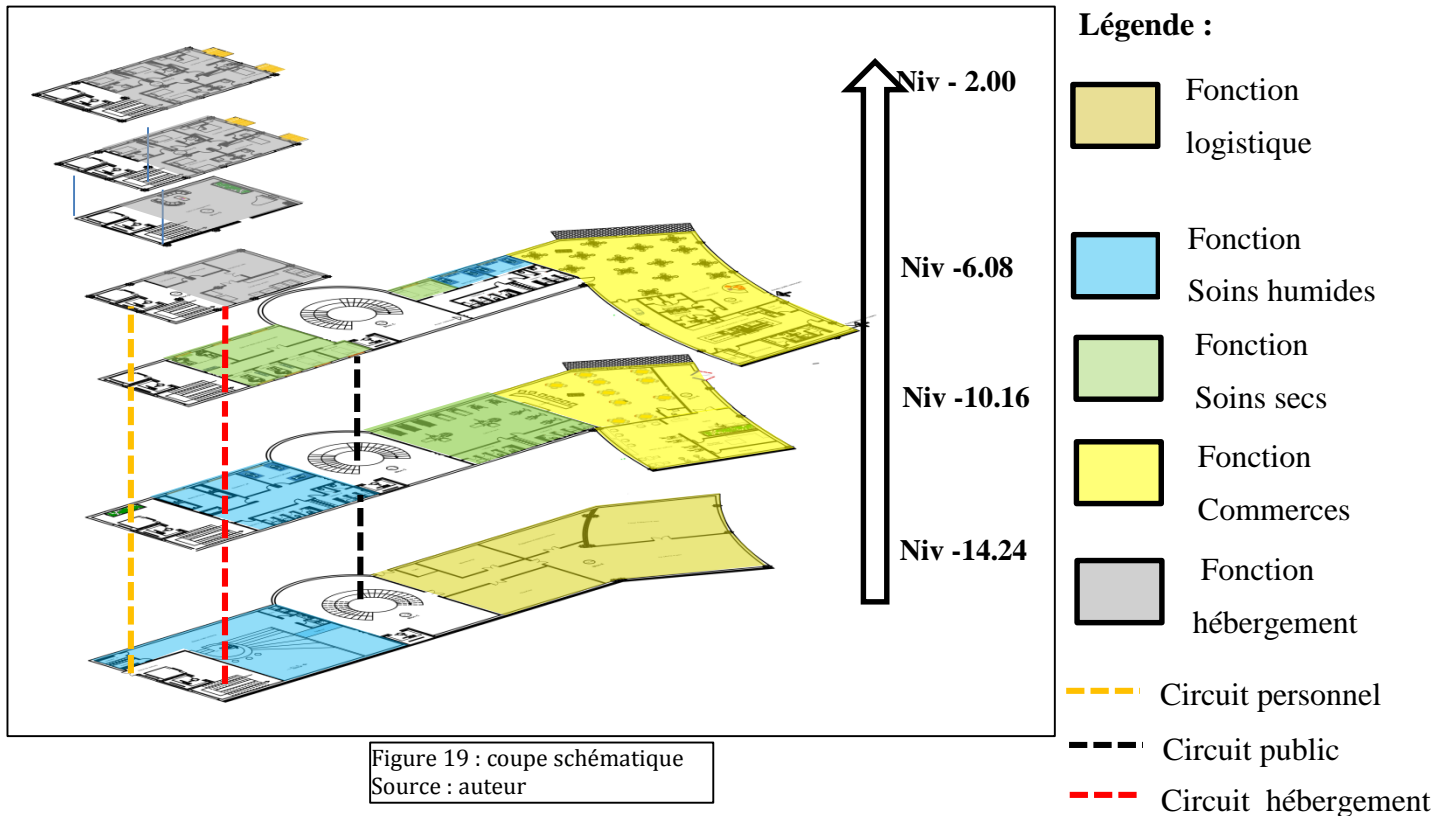

## Bloc C :

C'est un bloc avec une orientation Nord et loin de la RN 24 afin d'éviter les nuisances sonores et de rapprocher le plus de la mer. Il est dédié aux fonctions de soins et de logistique réparties sur trois niveaux :

- Le premier niveau situé dans un entresol au niveau (- 14 .24 m) abrite principalement un bassin multifonctions avec une terrasse dégagée sur la mer et des locaux techniques qui sont en relations direct avec les espaces concernés (soins). Les deux derniers niveaux (- 10.16 et - 6.08) sont réservés pour les soins humides et les soins secs.

## Bloc D :

C'est une tour qui s'élance à partir du niveau (-2.00 m) du bloc C, Repartie en six niveaux qui sont réservées pour la fonction d'hébergement.

## Bloc E :

C'est un bloc avec une orientation Est réparti en banquettes suivant la topographie du terrain ce dernier est réservé fonction commerciale et anime la rue 11 décembre. Il est réparti en trois niveaux.

## II- 4 - Lecture des plans

### II-4-a- Plan du niveau 0.00

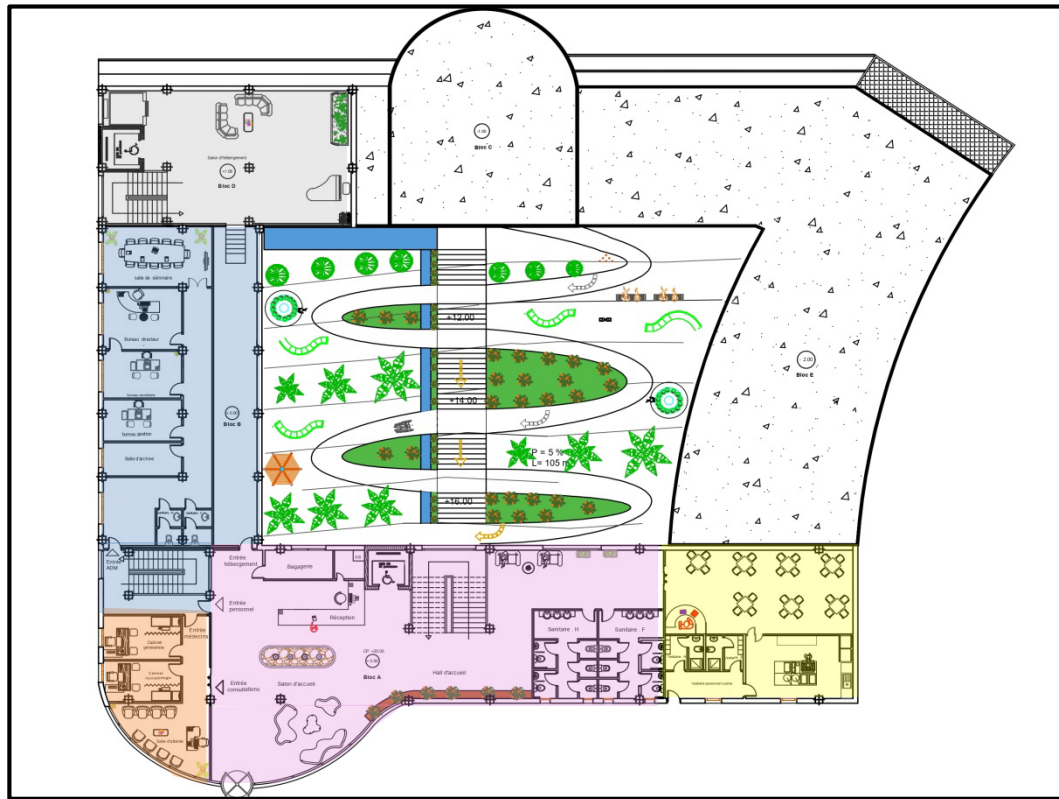

#### Légende

	Accueil		Restaurant		Service médical
	Administration		Salon d'hébergement		

Figure 20 : Plan RDC  
Source : auteur

Ce niveau regroupe 3 entités qui sont répartie en 3 blocs :

 Bloc A / entité accueil niv +0.00

L'entrée principale au centre de thalassothérapie se fait à partir d'un porte tambour, cette fonction abrite principalement :

Un grand hall d'accueil, une réception qui se trouve en face de la porte principale, un salon d'accueil.

A partir du hall d'accueil on accède d'un côté au service des consultations ou on trouve 2 bureaux de médecins avec une salle d'attente. De l'autre côté on trouve un espace de

# APPROCHE ARCHITECTURALE

consommation dédié au public du centre de thalassothérapie. d'un escalier qui mène vers le sous-sol (niv - 4.08 )

✚ Bloc B / entité administrative n niveau +0.00

elle est implantée sur le même niveau que l'accueil, elle a deux accès l'un à partir du sous-sol ( niv -4.08) et l'autre à partir de l'accueil . Cette fonction est composée de 4 bureaux avec une salle de réunion.

✚ Bloc D / entité hébergement niv +1.06

Ce niveau abrite principalement un salon d'accueil pour les curistes internes, il offre des vues panoramiques sur la mer.

## II-4-b- Niveau du premier sous-sol

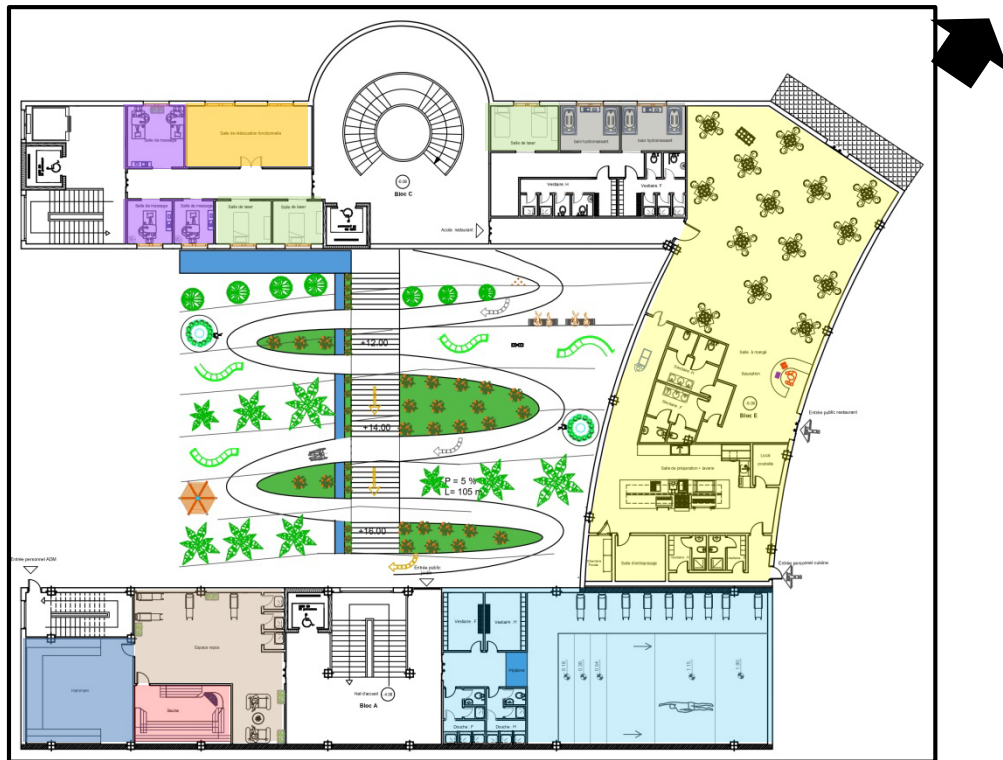

### La légende :





 Piscine de loisir	 Hammam	 Sauna	 Espace de repos
 Salle de massage	 Salle de laser	 Bain hydro massant	
 Salle de rééducation fonctionnelle	 Restaurant		

Figure 21 : niveau du premier entre -sol  
Source : auteur

# APPROCHE ARCHITECTURALE

Ce niveau regroupe 3 entités qui sont répartis en 3 blocs :

✚ Bloc A/ entité soins niv – 4.08

Elle est implantée en-dessous de l'accueil. C'est un niveau réservé pour les soins humides. D'un côté nous trouvons l'espace Hammam et sauna avec un espace de repos et de l'autre côté on trouve une piscine de plaisance et entre ces deux espaces on trouve la circulation verticale qui mène vers l'accueil.

A ce niveau on trouve l'accès vers la cour centrale

✚ Bloc C / entité soins niv -6.08

- Cette entité est réservée pour les soins humides et les soins secs qui comprennent les salles de bains hydro massant, salles de laser, les salles de massage et la salle de rééducation fonctionnelle.

✚ Bloc E / entité commerce niv -6.08

Cette entité est réservée au restaurant qui comprend une cuisine et un espace de consommation avec une terrasse qui s'ouvre directement sur la mer.

## II-4-c- Niveau du deuxième sous-sol

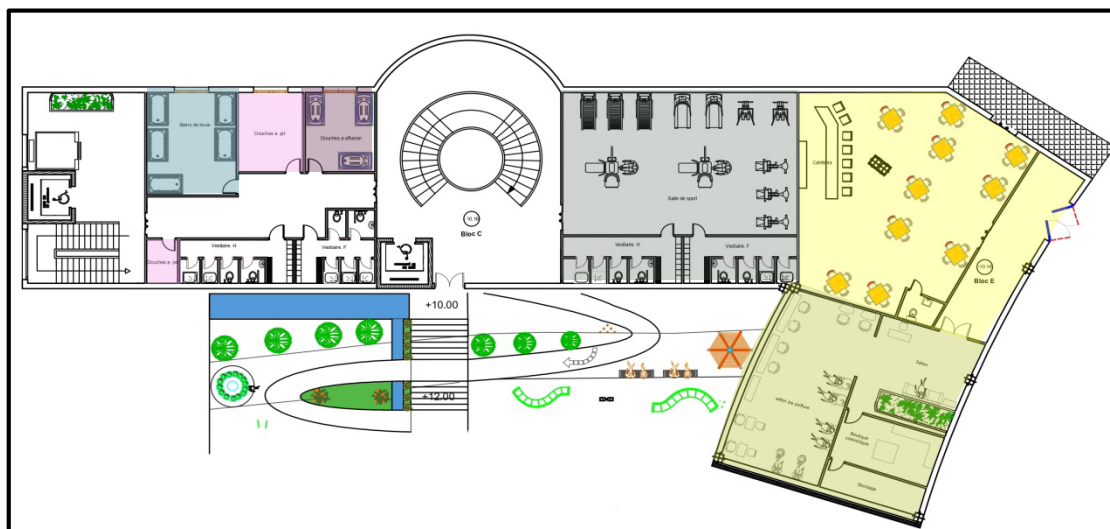

### La légende :







	Bains de boues		Salle de sport		Douche à affusion
	Douche à jet		Cafeteria		Salon de coiffure

Figure 22 : plan de deuxième sous-sol  
Source : auteur

# APPROCHE ARCHITECTURALE

Ce niveau regroupe 2 entités qui sont répartis en 2 blocs :

✚ Bloc C / entité soins niveau -10.16

Cette entité est réservée pour la salle de sport d'un côté et les soins humides dans l'autre côté qui comprennent les bains de boues, les douches à jet et les douches à affusion

✚ Bloc E / entité commerce niveau -10.16

Cette entité est réservée pour le salon de coiffure femme d'un côté et la cafeteria avec une terrasse qui s'ouvre sur la mer dans l'autre côté.

## II-4-d- Niveau du troisième sous-sol

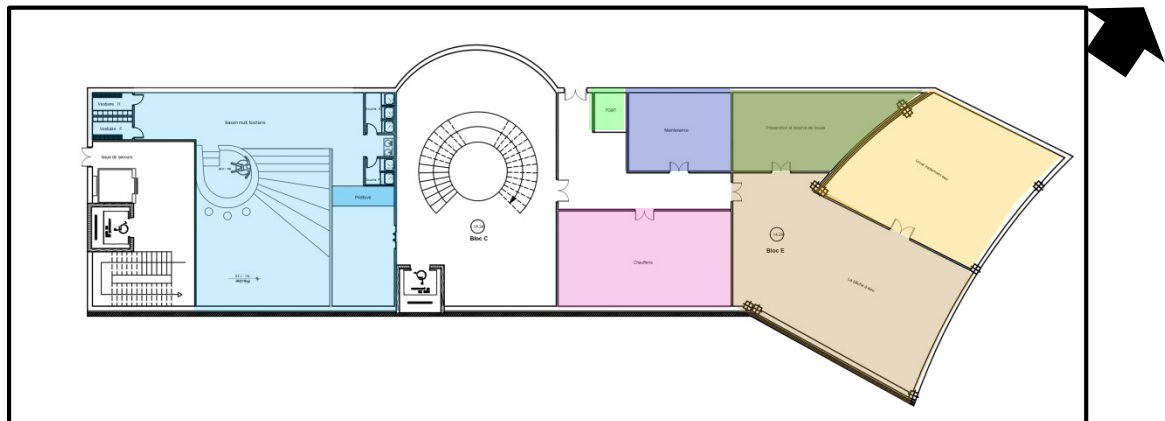

### La légende :







	Bassin multi fonctions		Maintenance		Chaufferie
	Bûche à eau		Reserve et préparation de boues		
	Local traitement eau		TGBT		

Figure 23 : plan de troisième sous-sol  
Source : auteur

ce niveau regroupe deux entités qui sont réparties en 2 blocs :

# APPROCHE ARCHITECTURALE

## ✚ Bloc C / entité soins niv -14.24

Cette entité est réservée pour le bassin multifonctions (piscine de relaxation s, jacuzzi) d'un côté et une partie des locaux techniques (chaufferie, maintenance et TGBT<sup>1</sup>) dans l'autre côté

## ✚ Bloc E / entité logistique niv -14.24

Cette entité est réservée au locaux technique de la piscine (la bache à eau, local traitement eau, espace réserve et préparation de boues) qui sont en relation direct avec les espaces concernés (soins)

## II-4-e- La tour d'hébergement (Bloc D)

Elle se développe en 7 niveaux

## ✚ Le premier niveau (-2.00)

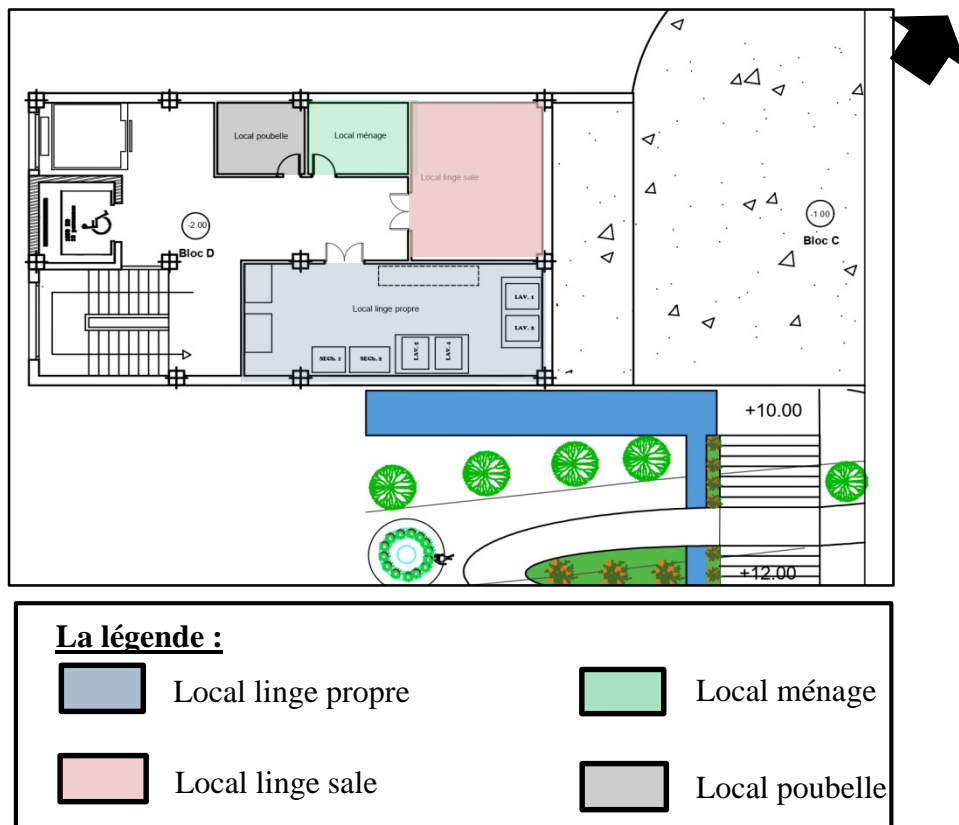

Figure 24 : plan lingerie  
Source : auteur

Ce niveau est réservé pour la lingerie qui constitue les espaces suivants : local linge propre local linge sale, local ménage et local poubelle.

<sup>1</sup> TGBT : le tableau général basse tension

# APPROCHE ARCHITECTURALE

✚ Du 3<sup>ème</sup> niveau au 7<sup>ème</sup> niveau

Dans ces niveaux on trouve la partie hébergement qui contient 32 chambres, parmi ces chambres on trouve les chambres simples, les chambres doubles et les chambres pour personnes à mobilité réduite.

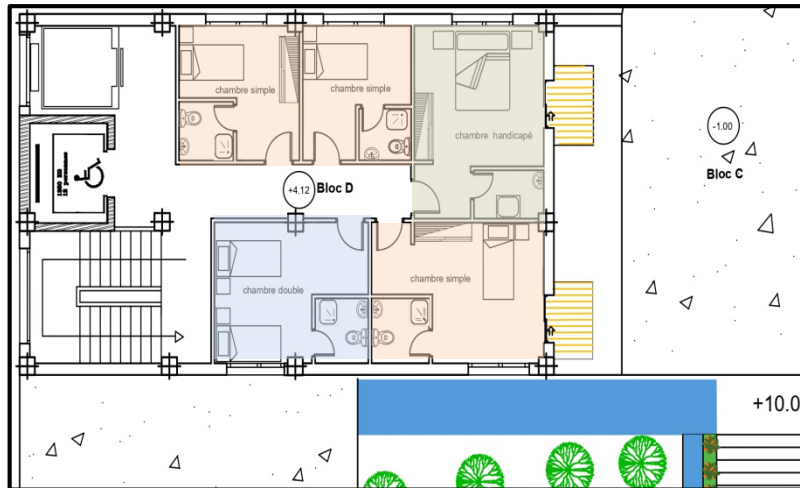





Figure 25 : plan hébergement niveau +4.12  
Source : auteur

### La légende :

-  Chambre simple
-  Chambre double
-  Chambre handicapé

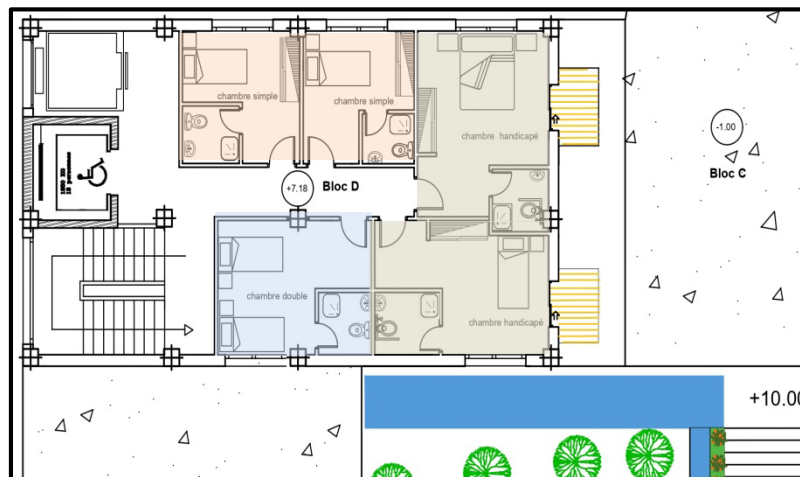





Figure 26 : plan hébergement niveau + 7.18  
Source : hauteur

### La légende :

-  Chambre simple
-  Chambre double
-  Chambre handicapé

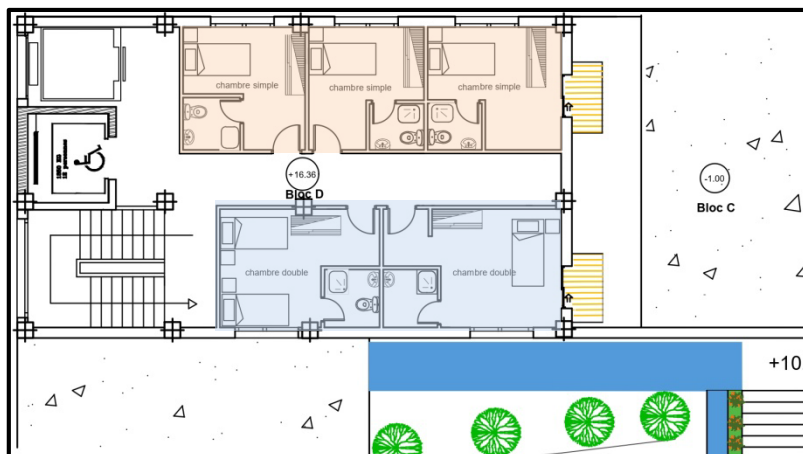



Figure 27 : plan hébergement niveau +16.36  
Source : auteur

### La légende :

-  Chambre simple
-  Chambre double

## II-5- Lectures des façades

### II-5- a- Façade Sud (façade principale)

Dans le but d'animer la façade qui donne sur la RN 24, nous avons travaillé une arrondie pour créer du mouvement et pour marquer l'entrée principale au projet, et l'ouverture vers la ville ce fait par le baies de grandes surfaces vitrées qui exprime aussi le désir de la transparence pour profiter de la lumière naturelle.



Photo 28 : vue sur la façade principale du projet  
Source : auteur

### II-5-b- Façade Nord (façade balnéaire)

Pour cette façade nous avons travaillé avec un rythme de fenêtre en longueur, la transparence est choisi pour des raisons fonctionnelles pour l'entité soins et entité hébergement, pour la partie centrale nous avons travaillé un mur rideau ou toute une partie est vitrée et l'autre réalisée avec des panneaux métalliques perforés qui offre une façade esthétique et moderne.



Photo 29 : vue sur la façade balnéaire du projet  
Source : auteur

## III- Système constructif

Pour que notre projet remplisse parfaitement l'ensemble de ses fonctions et satisfaire les attentes de tous, nous devons maîtriser un minimum le système constructif de chacune de ses composantes majeures.

### III-1- Structure

Globalement notre projet sera porté par une structure mixte qui allie béton et acier.

#### III-1-a- Infrastructure :

##### ✓ Les fondations

Vu la composition du projet, nous proposons un radier pour la tour de l'hébergement située à proximité de la mer, et des semelles filantes pour le reste du projet. Des joints de dilatation et de rupture devront être réfléchis aux endroits indiqués (changement du type de structure, changement de direction ...).

##### ✓ Les murs de soutènement (le voile)

Les niveaux sous-sols du notre projet bénéficient d'un voile périphérique en béton armé d'une épaisseur de 20 cm.

##### ✓ Appuis à glissement

C'est un système d'appuis composé généralement d'une plaque solide de la super structure et d'une plaque fixée aux fondations.

#### III-1- b- Superstructure :

##### ✓ Les planchers

Dans notre projet vu que nous avons travaillé avec une structure en béton armé avec des portiques qui dépassent les 6 m, nous optons pour des planchers en dalle pleine.

Dans la tour d'hébergement, les planchers seront collaborant

##### ✓ Les poteaux

En ce qui concerne les poteaux notre choix s'est porté sur des poteaux en béton armée de forme carré pour tout le projet.

## **III-2 - Parois**

### **III-2-a- Murs extérieurs**

Pour le remplissage des murs extérieurs notre choix c'est porté sur la brique rouge d'épaisseur de 30 cm.

### **III-2-b- Murs intérieurs**

Nous avons travaillé avec la brique rouge les zones sèches avec une épaisseur de 10 cm et en ce qui concerne les espaces humides, nous avons eu recours au béton cellulaire pour une meilleure étanchéité, avec une épaisseur de 10 cm.

### **III-2-c- La menuiserie**

Dans notre projet on a opté au choix des ouvertures en Pvc pour les portes et les fenêtres.

✓ porte tambour

Pour marquer l'entrée à notre projet on a travaillé ce type de porte qui offre une grande capacité d'accueil et offre au client un sentiment immédiat de bienvenue.

✓ les fenêtres en pvc

Toutes les fenêtres du projet c'est en PVC à double vitrage pour assurer une meilleure isolation thermique et phonique.

✓ porte coulissante

L'utilisation des portes coulissantes à deux vantaux en pvc.

## **III-3- couverture**

✓ couverture en béton

Dans notre projet on a opter au choix des couvertures en béton, terrasse inaccessible

✓ Toiture végétalisée

Est une toiture aménagée en toit terrasse, recouverte de la végétation utilisée dans l'entité soins.

## **Conclusion**

Tout le long de cette partie, le projet architectural auquel nous avons abouti se révèle le fruit du croisement de différents paramètres, que ce soit le site, le thème et le programme. Ces facteurs deviennent pour le concepteur les outils pratique de sa création

### **Conclusion générale**

Nous voilà arrivés à la fin de ce travail ou nous avons essayé de reprendre à notre problématique en confirmant nos hypothèses. à ce stade nous pouvons affirmer que nous avons pu atteindre nos objectifs tracés au départ avec un projet qui va renforcer la vocation touristique de la ville de Tigzirt pas uniquement en période estivale mais tout au long de l'année.

Et Nous espérons être pouvons à créer un projet d'une architecture contemporaine sans nier le rapport du projet avec son environnement immédiat (le port, les ruines et l'urbain) à savoir l'articulation entre la ville et son port et la revalorisation de la ZET.

Ce travail nous a permis d'enrichir nos connaissances, tout sur le plan méthodologique que technique et conceptuel.

# BIBLIOGRAPHIE

---

## Liste des ouvrages

- Khalil Bachir Aouissi, le Clivage ville / port le cas d'Alger Editions connaissances et savoirs, 2016
- Tourisme, santé et bien-être, Proulx ( 2005) , Québec
- Yves Treguer , Idée reçue sur la thalassothérapie , Le clavier bleu , Paris 2003
- Neufert 11 eme édition
- 

## Liste des mémoires

- Centre de thalassothérapie a la marine Session 2006 , UMMTO
- Centre de thalassothérapie à Tizirt, session 2000. UMMTO
- La valorisation du tourisme de santé à travers un complexe thermal , cas d'étude Naama 2020 – 20221 , université Saad dahlab , Blida
- Complexe touristique à Marsat Ben M'hidi
- La reconnaissance et la régénération du patrimoine maritime : enjeux culturels et touristique le cas de vieux port de Bejaia ,2018 -2019

## Documents officiels :

- PDAU « plan Directeur d'aménagement urbaine » de Tizirt

## Les organismes :

- Direction de l'urbanisme de Tizirt
- Direction des travaux publics de la wilaya de Tizi Ouzou

## Sites internet :

[WWW.Tizirt.dz](http://WWW.Tizirt.dz)

[WWW.Acore.fr](http://WWW.Acore.fr)

[WWW.booking.com](http://WWW.booking.com)

[WWW.planetofhotels.com](http://WWW.planetofhotels.com)

<https://www.guide-thalasso.com/>



**Vue sur le plan masse**



**Vue d'ensemble**



**Vue sur la cour centrale du projet**



**Vue sur le parcours extérieur**



**Vue sur la rampe donnant sur la cour**



**Vue sur le dépose minute**



**Vue sur les deux parkings**



Vue sur la façade principale



Vue sur l'entrée principale au projet



**Vue sur partie des commerces**



**Vue sur la façade balnéaire**



Vue donnant sur la tour du projet