



Université Mouloud Mammeri de Tizi-Ouzou
Faculté du Génie de la Construction
Département D'architecture

Mémoire de Master en Architecture

Session Novembre 2021

Thématique : Architecture Urbaine

Atelier : Architecture et Environnement Urbain

**REAMENAGEMENT DE LA PLACE DE
L'ANCIENNE GENDARMERIE EN UN CENTRE DE
BIEN-ETRE AVEC HOTEL**

« Wellness Hotel »



Elaborer par :

-Mlle MEGHENEM Yasmine

-Mlle OUARAB Céline

Encadré par :

-Mr CHERADI Mehdi

-Mr AIT AIDER AHCENE

Remerciements

Nous remercions Dieu le tout puissant de nous avoir donné le courage et la volonté pour réaliser ce travail.

Un énorme remerciement est adressé à l'ensemble de l'équipe pédagogique, qui nous a suivies durant nos cinq années d'études et qui nous a transmis toutes les connaissances nécessaires à notre apprentissage.

Nous exprimons toutes nos profondes reconnaissances à notre encadreur : CHERADI MAHDI pour son encadrement, ses précieux conseils, son aide

Nous sommes particulièrement grée aux membres du jury de leur disponibilité, de l'intérêt qu'ils ont manifesté à l'égard de ce travail.

Nos remerciements les plus infinis et les plus vibrants vont à nos familles qui nous ont frayé le chemin des études et qui n'ont pas cessé de nous accorder une attention et un soutien qui demeurent indéfectibles.

On voudrait aussi exprimer notre vive reconnaissance à toute personne ayant Contribué de près ou de loin à l'élaboration de ce travail.

Dédicace :

Je dédie ce modeste travail a

A mes parents : à mon père et ma mère que j'aime tant, qui m'ont tant appris, qui m'ont tant soutenu et encouragé dans mon parcours. Vos regards, vos conseils et vos prières ne cessent de croiser mon chemin.

A mon chers petit et unique frère Yanis que j'aime énormément

A la mémoire de mes grands-mères, que Dieu te bénisse et accueille en son vaste paradis.

A mon cher fiancé Karim qui ne cesse de me pousser à aller de l'avant, ainsi que ma belle-famille.

A mes chères tantes et oncles, à mes cousins et cousines et tous ceux qui me sont chers et proches.

A mon amie et binôme Yasmine avec laquelle j'ai partagé joie, peur, peine le long de cette année ainsi que sa famille pour leur soutien et accueil.

Je dédie ce travail a toute ma famille et mes amis

particulièrement :Lynda, Mounira, Yasmine, mayas,karima,salwa ;ainsi que tous mes camarades de l'atelier « Architecture et environnement urbain»

Présentation de l'atelier :

La conception architecturale en milieu urbain est sujette à plusieurs paramètres car, en plus d'un tissu qui peut être dense et hétérogène, d'un microclimat qui est induit en partie par ce même tissu, s'ajoute l'histoire, la culture et les pratiques des usagers. Afin d'aboutir à des projets intégrés en espace et en temps, il est indispensable de prendre en charge non seulement les paramètres cités ci-haut, mais aussi les tendances actuelles en architecture et en design urbain, tout en étant à l'écoute des usagers, car l'attractivité urbaine ne devrait pas être recherchée au détriment de sa symbolique. La ville doit être représentative de ces habitants (usagers) qui à leur tour doivent s'y identifier.

I. Sujets traités :

Equipements urbains

Conception et aménagement d'espaces publics: places, jardins, parcs et mobilier urbains.

Intervention sur un tissu ou un projet existant (friche urbaine).

II. Démarche de l'atelier

a. La lecture du site (environnement immédiat du projet) passe par une approche sensorielle prenant en charge:

Le cadre bâti et ses différentes composantes (architecture, réglementation, déplacement...) pour une intégration physique du projet.

L'environnement naturel (climat, ensoleillement, vents ...) pour le confort des usagers sans dépenses énergétiques excessives.

L'identification des usagers (vocation, cultures et pratiques sociales) dans un esprit de démarche participative.

b. Le choix des thèmes des projets doit répondre aux critères suivant :

La réponse effective du projet aux besoins des citoyens.

La faisabilité de l'étude en termes de temps (une année universitaire) en monôme ou binôme.

c. La conception du projet s'appuiera sur la lecture du milieu (urbain, naturel et culturel) et sur des références architecturales et/ou artistiques pour l'élaboration du programme et des Concepts formels et fonctionnels, elle évoluera de l'idéation à la matérialisation en passant par la conceptualisation.

III. Les sites sont choisis selon

- La localisation exclusive en milieu urbain, pour cette première année, dans des villes de la région (Tizi Ouzou, Draa Ben Khedda, Azazga...)
- La situation de la parcelle permettant au futur projet de s'intégrer dans une démarche de renouvellement urbain du quartier ou de la ville.
- L'échelle d'intervention ne dépassant pas la portion de ville ou le quartier.

L'enseignant, M. Mahdi Cheradi

Resumé :

AZAZGA est un axe de transition entre plusieurs villes à l'échelle local et a l'échelle régional ce qui lui procure une importante fréquentation, elle est traversé par deux routes nationales qui sont RN12, et RN71 se croisent au milieu de la ville. Mais récemment depuis la réalisation de la nouvelle rocade qui relie « Freha-Hopital d'Azazga », la ville a connu une diminution des nombres de visiteurs et passagers pendant ces dernières années.

L'objectif phare de ce travail est de projeter un équipement qui va être un élément attractif de la ville et va essayer de rendre à cette dernière sa valeur de situation stratégique. Notre choix s'est porté sur un site qui est traversé par les deux axes principaux de la ville (RN12,RN71),celui de l'ancienne gendarmerie qui est une parcelle délaissé et dévalorisé malgré sa situation stratégique et sa valeur historique qu'il possède.

Le vide cause une rupture urbaine dans le contexte Ce projet permet d'assurer une certaine continuité urbaine, et comblera le manque que crée le site au milieu de la ville. Apres une analyse profonde sur le site et son contexte, et l'enquête social qu'on a effectuée avec différentes catégories de personnes. Ces derniers nous ont permis de penser a proposer un hébergement pour attirer les passagers, qui se déplacent vers Alger, Bejaia ou Bouira. Cet hébergement permet aux voyageurs de faire une escale, pour se reposer, se détendre..., avant de reprendre la route.

Une fois analysé les types d'hébergement, on s'est penché vers un hôtel comme thème puisqu'on est dans un milieu urbain. Un hôtel 03 étoiles : de moyenne catégorie qui permet à la moyenne classe, qui constitue 80% de la société d'y accéder. Cet hôtel est doté d'un centre de bien-être qui va intégrer le sport, soins humides et les soins secs.

On a injecté des espaces de loisirs, intérieurs comme la salle de jeux pour enfants et adulte, et extérieurs : nous avons un jardin doté de placettes et d'espaces verts comme espace de regroupement et de rencontre, ouvert aux public ainsi qu'une aire de jeux pour enfants qui se situe derrière le projet afin d'éloigner les enfants du danger des 02 axes routiers.

Mots clés : renouvellement urbain, continuité urbaine, hébergement, Bien-être, ardin public, cœur de la ville, intersection de 02 axes principaux.

Abstract

AZAZGA is an axis of transition between several cities at the local level and wilaya at the regional level which provides an important attendance, it is crossed by two national roads which are RN12, and RN71 which intersect in the middle of the city. but recently since the realization of the new bypass that connects "Freha-Hopital d'Azazga", has led to a decrease in the number of visitors and passengers during the last few years.

The main objective of this work is to project an equipment which will be an attractive element of the city and will try to give back to the latter its value of strategic situation. Our choice is focused on a site that is crossed by the two main axes of the city (RN12, RN71), that of the former gendarmerie which is a neglected and devalued parcel despite its strategic location and its historical value that it has.

The void causes an urban rupture in the context. This project allows to assure a certain urban continuity, and will fill the gap that creates the site in the middle of the city. After a deep analysis on the site and its context, and the social survey that we carried out with different categories of people. The latter allowed us to think of proposing an accommodation to attract passengers, who move towards Algiers, Bejaia. This accommodation allows travelers to make a stopover, to rest, relax ..., before taking the road.

Once analyzed the types of accommodation, we leaned towards a hotel as a theme since we are in an urban environment. A hotel 03 stars: of average category which allows the middle class, which constitutes 80% of the society to reach it. This hotel is equipped with a wellness center that will integrate sports, wet care and dry care.

We have injected leisure spaces, both inside, such as a playroom for children and adults, and outside: we have a garden with plots and green spaces as a space for gathering and meeting, open to the public as well as a playground for children that is located behind the project to keep children away from the danger of the 02 roads.

Key words: urban renewal, urban continuity, accommodation, well-being, public garden, heart of the city, intersection of 02 main roads.

Sommaire :

Remerciements :.....	I
Dédicace :	II
Présentation de l'atelier :	III
Resumé :	IV
Abstract.....	V

PARTIE INTRODUCTIVE

Introduction :.....	2
3- Hypothèses :.....	4
4-Objectifs :.....	4
5-Méthodologie de travail :.....	5

CHAPITRE 01 : APPROCHE CONTEXTUELLE :

Introduction :.....	7
I-Présentation du périmètre d'étude et du site :.....	7
I-1 Aperçu historique :	7
I-2 Situation, limites et accessibilité :.....	9
II-Données naturelles :.....	10
II-1-Climat de la région :.....	10
II-1-a Pluviométrie :	10
II-1-b Température :	11
II-1-c Vents :.....	11
II-1-d L'enneillement :.....	13
II-2- Hydrographie :.....	14
II-3-Geotechnique :	14
II-4-Vegetation :	15
II-5-Topographie :.....	17
II-5-a-topographie du quartier :	17
II-5-b-Ecoulement des eaux pluviales :.....	18
II-5-c-topographie du site :.....	18

III-Données Physique :.....	20
III-1-Les tissus urbains	20
III-1-a- Le Tissu Colonial :.....	20
III-1-b- Le Tissu Post Colonial :.....	22
III-2- Les voies :.....	23
III-2-b : Voies du 2 ^{eme} ordre :	26
III-2-c : Voies du 3 ^{eme} ordre :.....	27
III-3 les nœuds.....	28
III-4- L'Environnement immédiat :.....	30
III-5-Les équipements publics :	32
III-5-a Vocation Commerciale :	33
III-5-b Vocation de service :.....	33
III-5-cVocation educative.....	33
III-5-Les points de repères :.....	34
VI- Milieu Socio-Culturel :.....	35
VI-1- Usagers du Quartier :.....	36
VI-2- Fréquentation des Lieux.....	36
V- Conclusion :.....	38

CHAPITRE 02: APPROCHE CONTEXTUELLE :

Introduction :	40
Le choix du Thème :.....	40
II/Hébergement :.....	40
II-1 Qu'est-ce qu'un Hébergement ?.....	40
II-2 Evolution de l'hébergement.....	41
II-3-Types d'hébergements	41
II-3-a- La location de vacances ou Gite :.....	42
II-3-b- Les chambres d'hôtes :.....	42
II-3-c- Le camping :.....	42
II-3-d- L'auberge de jeunesse :	42
II-3-e- Le gite d'étape :.....	42
II-3-f- Hôtel :.....	43
II-4-Analyse des exemples:.....	45
Exemple 1 : Hôtel diagonal à Barcelone :	45

Exemple 2: Hotel Hilton a Alger	48
III-Bien -etre.....	52
III-1-Qu'est-ce qu'un centre de bien-être ?.....	52
III-2- Les Types du Centre de bien-être.....	53
III-2-a-Centres de Détentes Sportives	53
III-2-b-Les centres de Thalassothérapie	53
III-2-c-Les SPA de Remise en Forme.....	54
III-3- Analyse des exemples :.....	55
Exemple 1 : Centre de Bien-être Urbain « Centre de bien-être AKASHA (Paris) ».....	55
Exemple 02 : Architecture d'un centre de bien-être « Naman Retreat Pure SPA (VIETNAM).....	56
VI-Programme Spatial:	58
V-Tableau des exigences spatiales	59
Conclusion:.....	64

CHAPITRE 03 : APPROCHE ARCHITECTURALE :

I-Processus conceptuel :	66
I-1-Idéation :.....	66
I-2-Conceptualisation :.....	67
I-3-Matérialisation :	68
II-Description du projet :.....	72
II-1-Accessibilité:	72
II-2-Organisation des espaces intérieurs :	73
II-3-La lecture des plans :	74
II-4 Les espaces extérieurs :	78
II-4-aLe jardin :.....	78
II-4-b L'aire de jeux pour enfants :	79
II-5-la lecture des facades.....	79
II-6-système constructif.....	82
II-6-a Choix du système structurel :	
II-6-b Détails du projet :.....	89
Conclusion :.....	93

PARTIE I: APPROCHE INTRODUCTIVE

Introduction :

La ville est vie, la ville est un mouvement, la ville se renouvelle sans cesse.

Depuis des années les villes se forment et se transforment, dans l'espace et dans le temps, ces entités complexes sont en constante croissance. Si l'évolution constante des villes témoigne de leur vitalité, elle n'en demande pas moins d'être anticipée et maîtrisée à travers une stratégie bien définie. Aujourd'hui le renouvellement urbain apparaît comme une nouvelle pratique de l'aménagement avec un double objectif, travailler sur les secteurs vieillis et défavorisés de la ville, tout en répondant aux exigences d'une gestion économique de l'espace. Le renouvellement s'inscrit dans une appréhension globale de la ville, avant de réutiliser une friche, requalifier un quartier ancien, réaménager un lieu délaissé en espace public, il faut d'abord envisager et comprendre le fonctionnement de la ville, du quartier à travers des problématiques économiques, sociales et urbaines.

Notre périmètre d'étude se situe a la ville d'azazga, cette ville située dans la partie EST la Wilaya de TIZI-OUZOU (la Grande Kabylie) , c'est une ville Coloniale. Elle est sur un axe de transition entre 4 wilayas : Alger, Bejaïa et Tizi-Ouzou qui sont reliées par la RN 12, et Bouira par la RN71 .Sa position en fait une étape clé pour les voyageurs souhaitant aller vers Béjaïa, Ain El Hammam et les hauteurs du Djurdjura. La ville, un des tout premiers carrefours Économiques de la région avec « *souk n ssevt* » (Marché) est considéré comme l'un des plus importants de Kabylie. L'habitat est également un secteur dynamique (construction de villas, Immeubles, bâtiments, on retrouve aussi beaucoup d'équipements publics ...)

Azazga est célèbre pour sa Gastronomie raffinée au niveau national. Ces atouts rend ville attractive, riche et dynamique ;l'assiette d'intervention qui a été choisie se trouve dans la ville d'Azazga plus précisément au cœur de la ville.

Lors de notre visite au terrain, une première image du terrain nous accueille,elle nous donne un sentiment d'une certaine rupture dans l'image urbaine et manque dans le quartier vu sa richesse en termes d'équipement et sa position centrale qu'il occupe.



En arrivant au terrain on constate qu'il est délaissé, clôturé avec un grillage Zimmerman, et étouffé de panneaux publicitaires.

Le terrain est limité par deux route principales (Brd COLONEL AMIROUCHE et Brd 20 AOUT 54) qui sont reliées a la rocade a travers la RN12,ce qui rend la quartier très bruyant a cause de la forte présence du flux mécanique, et une voie secondaire qui mène vers la cité 60 logts.

Au long des deux Boulevards on trouve des habitations avec un RDC commercial comme le boulevard de Emir Abed El Kader en revanche sur le boulevard Ahmed Zadait on a le grand Supermarché : Prix bas, en face on a la BNA, a côté de cette dernière se trouve un immeuble de bureau et la gare des bus, et juste avant d'arriver au terrain on a BADR, société SIAD, Gare des fourgons, école primaire Kessiri et la grande villa des Assous avec son style contemporain. , d'où on constate que la vocation dominante du quartier est commerciale et administrative.

2- Problématique :

AZAZGA, considérée comme un axe de transition entre plusieurs villes à l'échelle local et régional, Mais depuis la construction de la rocade qui relie (FREHA-HOPITAL MEGHNEM LOUNES), le flux mécanique dans la ville a diminué cela a engendré la baisse de nombre de visiteurs (passagers) dans la ville. Ce qui a accentué ce problème est le manque d'équipements attractifs dans la ville.

❖ Comment remédier aux problèmes d'absence d'attractivité urbaine et de manque de relais pour revitaliser la zone en tirant profit de ses atouts ?

3- Hypothèses :

- Possibilité de projeter un équipement avec plusieurs espaces de loisirs et détente pour toute catégorie de personne car la ville n'en possède aucun et les habitants se retrouvent sur les trottoirs pour discuter, jouer...



- Comme la ville n'a pas d'hébergement, il est intéressant de projeter un hôtel pour attirer les passagers (une pause d'un long voyage), pour rendre ville son attractivité
- Concevoir un hôtel doté d'un espace de loisirs et détente qui vise la mixité et l'attractivité afin d'offrir aux usagers (habitants ainsi que visiteurs) l'endroit idéal pour une meilleure qualité de vie

4-Objectifs :

- Réinsérer un fragment urbain dans la ville tout en assurant la continuité et effacer la rupture que cause le terrain dans le quartier et améliorer l'image de la ville.
- Réussir à avoir un projet harmonieux tout en s'intégrant à son environnement urbain
- La mise en valeur de la vocation touristique et renforcer aussi la vocation commerciale

5-Méthodologie de travail :

Chaque travail de recherche est guidé par une problématique et des hypothèses qu'on retrouve au niveau du chapitre introductif en plus de l'introduction, afin de répondre à la problématique posée, il faut faire une collecte de documents, ouvrages, travaux de recherche ; la consultation des sites web, des médias, dans le but de définir un état de l'art sur le thème de notre travail afin de mieux comprendre et traiter le sujet, tout en suivant une approche méthodologique qu'on va répartir en trois chapitres :

Partie d'analyse contextuelle : il est nécessaire dans cette partie de comprendre l'histoire et le développement de la ville plus précisément à l'échelle du périmètre d'étude et se focaliser sur la parcelle d'intervention, puis en s'appuyant sur les visites sur le terrain, un diagnostic d'un état des lieux se fera, enfin une recherche sur différentes données climatiques cette démarche aide à tirer les constats puis à placer les recommandations qu'il faut suivre lors de la conception pour améliorer la réflexion lors de la conception.



Partie d'analyse thématique : cette approche consiste à exploiter les points forts et faibles tirés dans l'approche d'avant, ces derniers vont nous aider à chercher le thème adéquat qui va s'inscrire parfaitement dans le terrain, puis une recherche thématique dont on va exposer les différentes définitions, et une analyse d'exemples référents pour fixer le programme et tirer les organigrammes qui seront un support de la conception.

Partie architecturale : c'est la dernière étape qui est la matérialisation, dont on suit un processus de conception architecturale, en s'appuyant sur la recommandation tirée dans la partie contextuelle ainsi que les connaissances acquises sur thème dans la deuxième approche, afin de concevoir un projet qui s'intègre à son environnement.



PARTIE II : APPROCHE CONTEXTUELLE

CHAPITRE 02 : APPROCHE CONTEXTUELLE

Parmi les équipements, qui caractérisent cette croissance : cité de 224 logements à Tizi-Bouchene, Lycée Chihani Bachir à partir de 1967, et à partir de 1974 Azazga a connu un éclatement et une densification et la réalisation de plusieurs édifices tel que : Super marché Prix bas, la gendarmerie, CFPA...

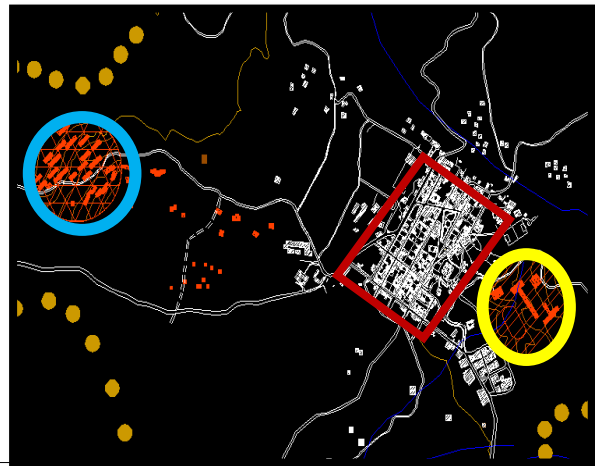
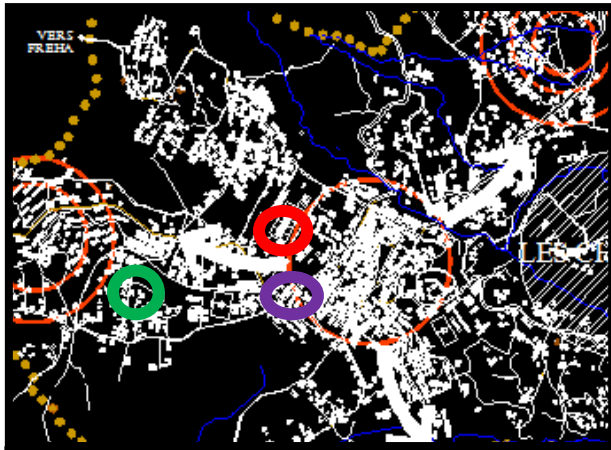

Figure 02/ Figure 03 : Eclatement de la ville à partir de 1974/ Les programmes spéciaux à partir de 1967
Source : PDAU

- Prix bas
- CFPA
- Lycée Chihani Bachir
- La gendarmerie
- Cité 224
- Noyau colonial

La plupart de ses bâtisses sont présentes jusqu'à nos jours, à part la caserne qui se trouve au centre de la ville, qui a été en premier lieu brûlée pendant les émeutes du printemps noir de 2001, où il y eut près de 128 morts et 5000 blessés ; puis les ruines ont été démolies vers l'année 2007 et ont créé un vide au milieu de la ville qui se distingue dans le quartier.



Figure 04/ Figure 05 : l'ancienne gendarmerie d'Azazga/ Gendarmerie après les émeutes 2001
Source : Résident de la ville d'AZAZGA



CHAPITRE 02 : APPROCHE CONTEXTUELLE

Le terrain de l'ancienne gendarmerie, est celui qui a plus attiré notre attention dans la ville a Azazga, or c'est un terrain qui présente une valeur historique, mais qui est malheureusement dévalorisé et délaissé depuis la destruction complète de la caserne. L'absence de construction dans le site cause une rupture urbaine au sein du quartier,

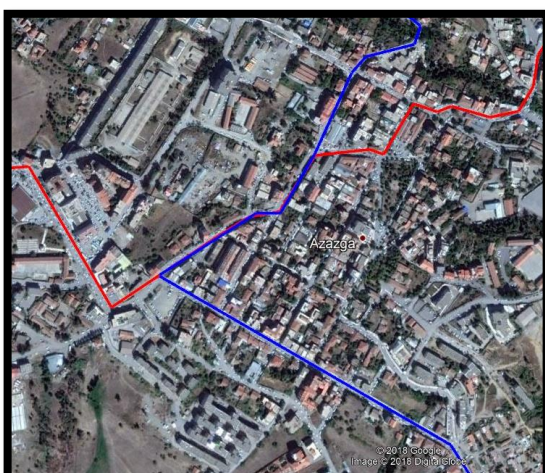

Figure 06: Deux routes nationales

Source : Google Earth traité par les auteurs



Figure 07: Le quartier et le site

Source : Google Maps traité par les auteurs

— RN 71

— RN 12

— Le terrain de l'ancienne gendarmerie

Terrain de par sa valeur historique possède, une situation stratégique au cœur de la ville et délimité d'une part par une avenue importante qui est un prolongement de RN12, et de l'autre par un boulevard qui un prolongement de RN71, ce qui fait de lui un site facilement accessible.

I-2 Situation, limites et accessibilité :

Notre périmètre d'étude se situe au centre de la ville d'AZAZGA, englobe deux tissus : colonial et post colonial, et se développe au long de l'axe de croissance la RN12, ce qui fait de lui un quartier animé, dense à grande fréquentation.

A l'intersection de cet axe de croissance avec l'axe territorial RN71 se situe notre site d'intervention. Ce dernier est une parcelle abandonnée et délaissée ce qui crée une rupture urbaine dans le quartier malgré sa situation stratégique dans la ville

La parcelle d'intervention est délimitée du côté :



CHAPITRE 02 : APPROCHE CONTEXTUELLE

NORD – EST : par le prolongement de la route National N°71 nommé Boulevard Emir Abdelkader.

NORD – OUEST : par le prolongement de la route National N°12 nommé Avenue Colonel Amirouche.

SUD - EST : par une PISTE piétons qui dessert vers « dépôt »

SUD – OUEST : par une Route de 3^{ème} ordre, qui mène vers le village Boubroune.

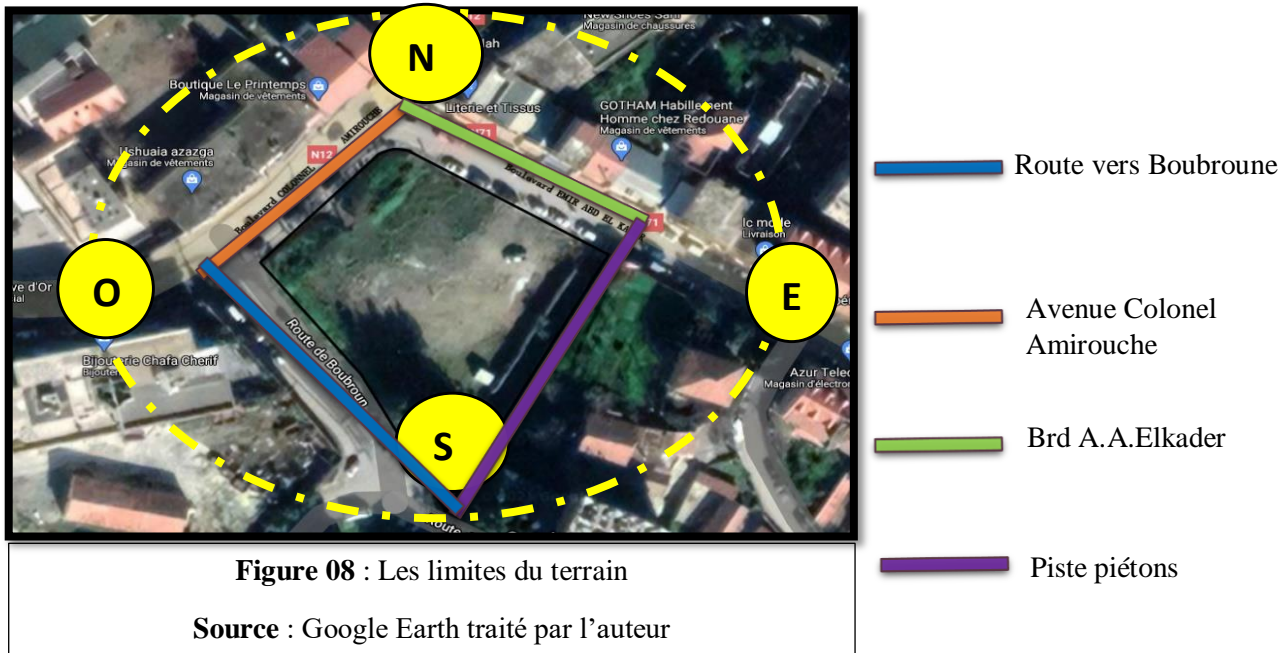

II-Données naturelles :

Notre site d'intervention contient des données naturelles tel que : climat, hydrographie, géotechnique ainsi que la topographie et la végétation

II-1-Climat de la région :

Azazga se situe dans la zone du climat méditerranéen continental, froid et pluvieux en hiver, chaud et sec en été.

II-1-a Pluviométrie :

Mois	Jan	Fev	Mars	Avr	Mai	Juin	juil	Aout	Sept	Oct	Nov	Dec
Prec moy (mm)	165	100	104	62	48	23	4	8	41	83	132	158

Tableau 01 : Précipitation mensuelle moyenne à AZAZGA

Source : www.lachainemétéo.com



CHAPITRE 02 : APPROCHE CONTEXTUELLE

CONSTAT :

Les pluies sont abondantes dans les mois de Décembre et Novembre, Janvier et Février. La pluviométrie annuelle est de l'ordre de 800 mm qui peut aller jusqu'à 1000 mm par année.

II-1-b Température :

Mois	Jan	Fev	Mars	Avr	Mai	Juin	juil	Aout	Sept	Oct	Nov	Dec
T (C°)	9,1	12	14,5	17,9	22,5	28,3	33,4	37,6	25,7	19,3	13,7	10,2

Tableau 02 : Température mensuelle moyenne à AZAZGA

Source : www.lachainemétéo.com

CONSTAT :

Nous remarquons que les températures sont basses en hiver (moins 10 C°) et relativement élevée en été et plus particulièrement en juillet et aout la température moyenne (33°- 38 C°) avec parfois des pics de 42C° dans la journée.

II-1-c Vents :

Le quartier est exposé aux vents frais, du Nord on a premièrement les brises marines venant de la mer, deuxièmement on a le foret de AT DJENNAD, aussi le coté nord-est venant de la foret de YAKOUREN. Le quartier est exposé aux vents venant du sud, le **SIROCCO** : c'est un vent saharien très sec et chaud en période estivale.

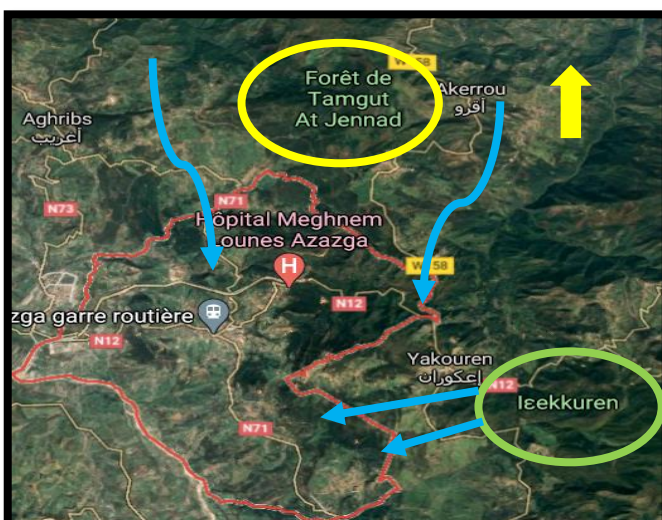





-  Forêt de Tamgout
-  Forêt de I3ekkuren
-  Vents frais dominants
-  La ville d'AZAZGA

Figure 09 : Source des vents frais dominant
Source : Google Map traité par les auteurs



CHAPITRE 02 : APPROCHE CONTEXTUELLE



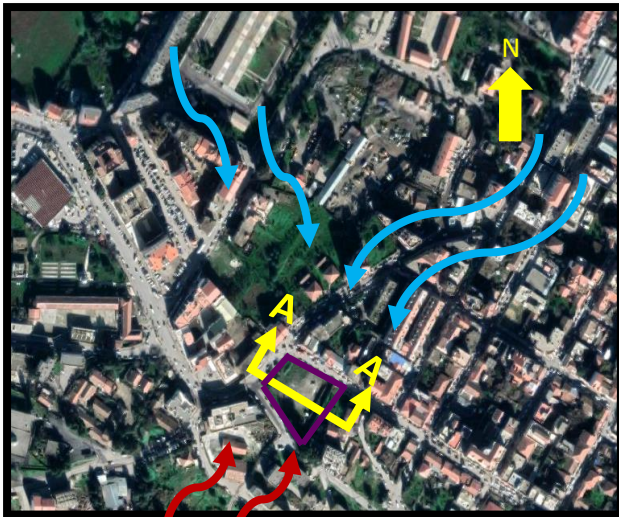



-  Vents frais dominants
-  Vents chauds du sud
-  L'assiette d'intervention
-  La coupe A-A

Figure 10 : Vents dominants dans le quartier
Source : Google Earth et traité par les auteurs

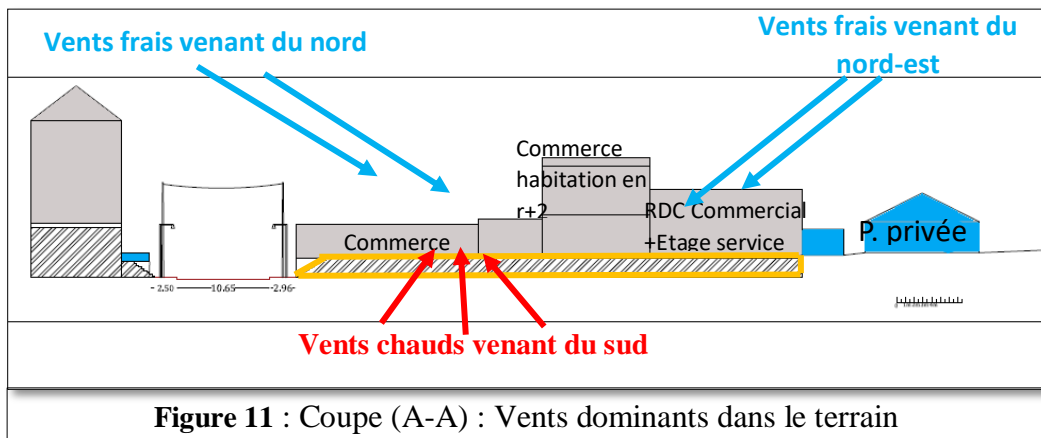





Figure 11 : Coupe (A-A) : Vents dominants dans le terrain

-  Habitation coupé (sur la même Ligne avec
-  Assiette d'intervention
-  Habitation en arrière-plan

CONSTAT :

La topographie du quartier permet au terrain de mieux profiter des vents nord-est car il est surélevé par rapport à son entourage de ce côté et les gabarits < r+4.

RECOMMANDATION :

Vu que AZAZGA connaît un été chaud, avec des pics qui peuvent aller jusqu'à 42 C°, il est préférable de réfléchir à mettre une isolation thermique au sein des murs extérieure, ainsi que le vitrage.

Aussi exploiter les vents frais qui viennent du côté Nord afin d'avoir une ventilation naturelle au sein de notre projet.



CHAPITRE 02 : APPROCHE CONTEXTUELLE

II-1-d L'ensoleillement :

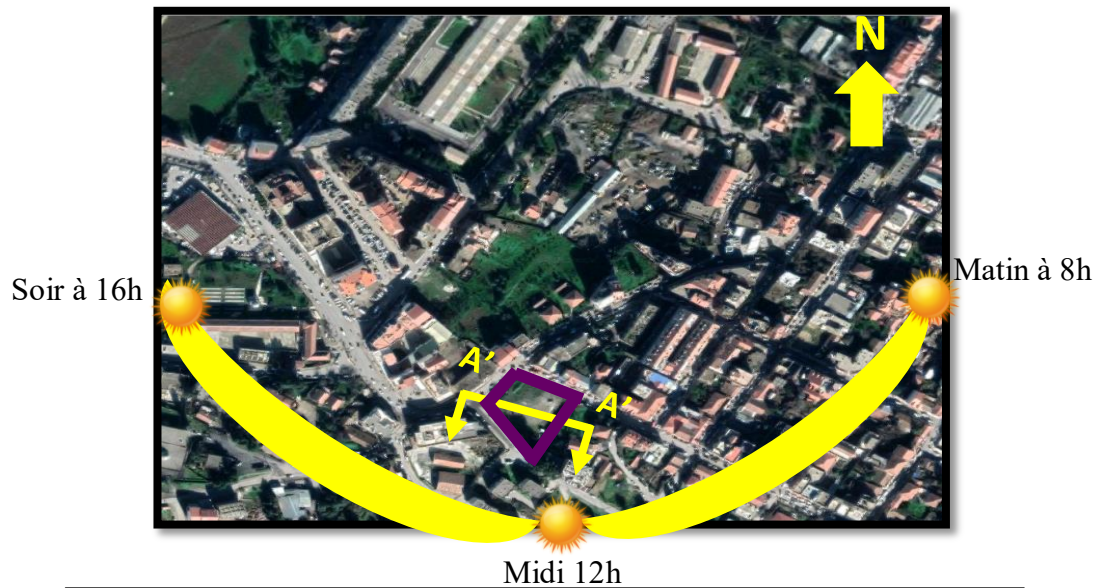

Figure 12 : Ensoleillement du terrain a différentes heures de la journée

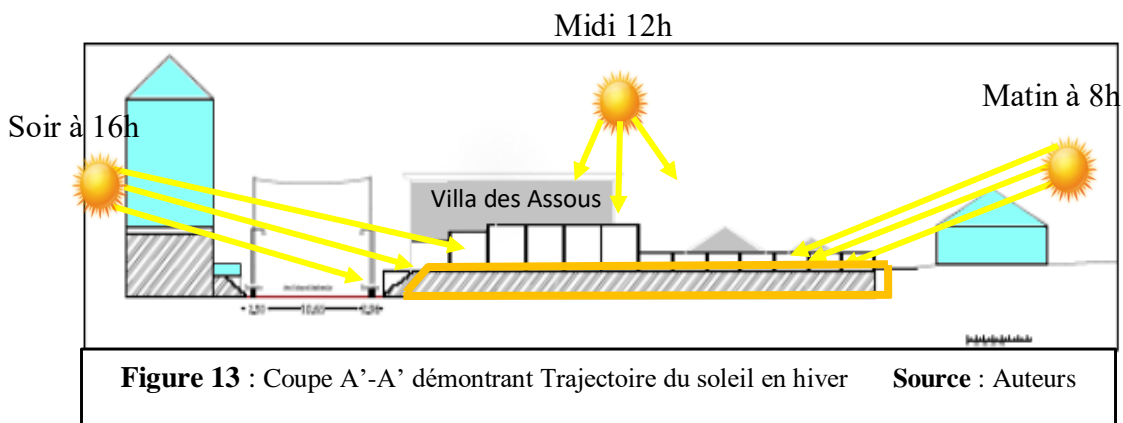

Figure 13 : Coupe A'-A' démontrant Trajectoire du soleil en hiver **Source :** Auteurs

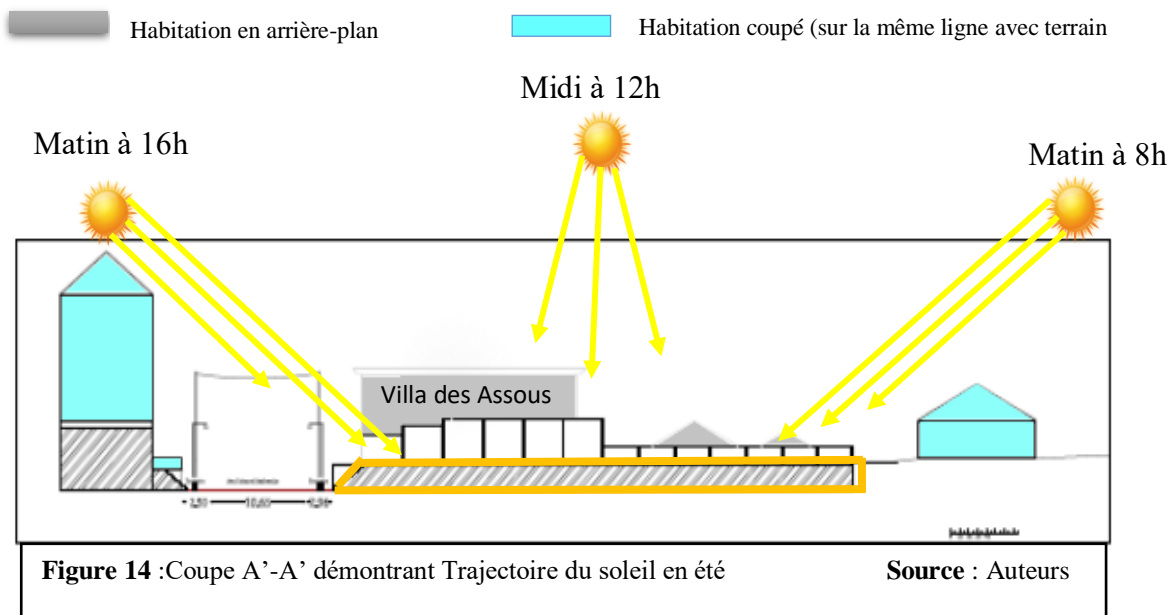

Figure 14 : Coupe A'-A' démontrant Trajectoire du soleil en été **Source :** Auteurs



CHAPITRE 02 : APPROCHE CONTEXTUELLE

CONSTAT :

Le site est relativement ensoleillé pendant toute l'année, or il est bordé de 03 voix mécaniques dont deux sont importantes et font une largeur supérieur a12 m avec les trottoirs, plus les gabarits <R+4 :donc on a absence de barrières artificielles :qui empêche le soleil de pénétrer dans le site.

RECOMMANDATION :

Avec un site ensoleillé toute l'année, il est recommandé de Bien orientés les espaces lors de la conception : selon le besoin de chaque espace utiliser un double vitrage au sud et ouest pour se protéger en été des rayons du le soleil, et éviter la surchauffe des espaces intérieurs

II-2- Hydrographie :

Hydrographie nous permet de savoir les différents et l'ensemble de cours d'eau qui passent par la ville d'azazga,

CONSTAT :

On remarque que le périmètre d'étude n'est pas traversé par les cours d'eau donc le risque d'inondation est absent.

La légende :



Périmètre d'étude



Cours d'eau

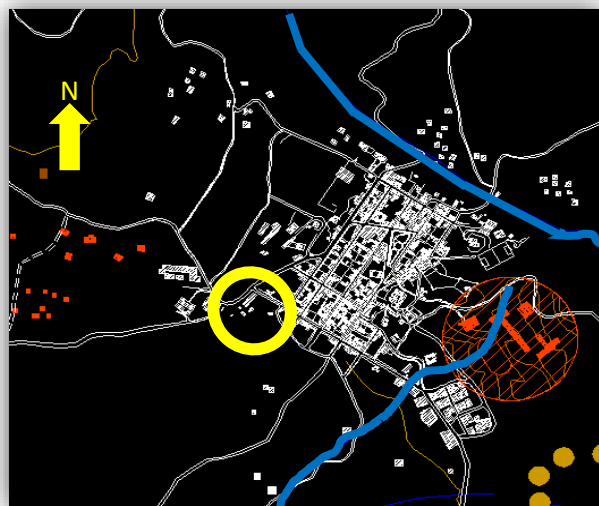

Figure 15 : Carte montrant les différents réseaux hydrographiques

Source : PDAU

II-3-Geotechnique :

Pour savoir si une zone est favorable, défavorable a la construction ; ou pour savoir le type de construction à conseiller, il faut élaborer une étude géotechnique de la zone pour mieux se protéger des risques naturels. A AZAZGA plus précisément **le glissement de terrain**, comme la montre carte ci-dessous.



CHAPITRE 02 : APPROCHE CONTEXTUELLE

- (D) Zone défavorable
- (I1) Zone incertaine
- (F) Zone Favorable
- Périmètre d'étude
- Assiette d'intervention

CONSTAT :

Notre périmètre d'étude englobe les trois zones, mais l'assiette d'intervention touche juste :

- 1 zone défavorable (50%)

2 zones incertaines (50%)

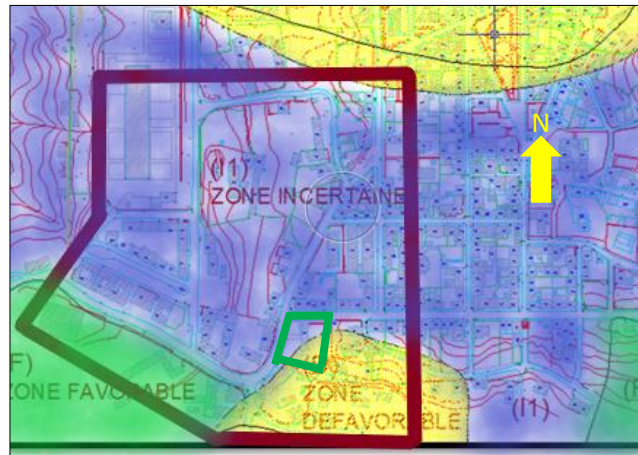

Figure 16 : Carte géotechnique de la ville d'AZAZGA

Source : Carte de stabilité tiré du POS approuvé

RECOMMANDATION :

D'après le POS , il faut :

Procéder à des études de sols ponctuelles et à des études de fondations ;

- Opter dans la majeure partie des cas pour des fondations semi-profondes ;
- Limiter l'importances des ouvrages en autorisant que les constructions légères.

II-4-Vegetation :



Jardins privés

Terrain

Arbres (sapins eucalyptus)

Figure 17 : la végétation présente dans le quartier

Source : Google earth traité par les auteurs



CHAPITRE 02 : APPROCHE CONTEXTUELLE



Figure 18/19 : Jardins privés/ Le sapin



Source :auteurs



Figure20/21 : eucalyptus/ Arbres à l'entrée du site



Source :Auteurs

CONSTAT :

Dans notre zone d'étude, on remarque que la végétation recouvre environ 15% de la surface du quartier, nous avons :

1-Dans les maisons individuelles avec leurs grands jardins privés, ou dans la cité de 80 logements connu sous le nom de « cité de dépôt »

2- Dans le quartier, on remarque que les arbres implantés sont des eucalyptus, ou du sapin.

3-la végétation se trouve aussi dans notre site d'intervention vu que c'est un site délaissé et clôturé depuis son exploitation comme parking année 2017, mais c'est que des herbes sauvages.

4-Dans le site, on trouve aussi deux grands arbres qui se situe à son entrée, de part et d'autre de l'escalier principal.



CHAPITRE 02 : APPROCHE CONTEXTUELLE

RECOMMANDATION :

Quartier manque d'élément vert donc il est préférable de :

Prévoir un espace vert aménagé dans le projet qui s'ouvre au public.

Prévoir des arbres d'alignement tout au long des trottoirs qui donnent vers l'avenue colonel Amirouche et du boulevard EMIR Abed el Kader pour un meilleur paysage urbain.

II-5-Topographie :

II-5-a-topographie du quartier :

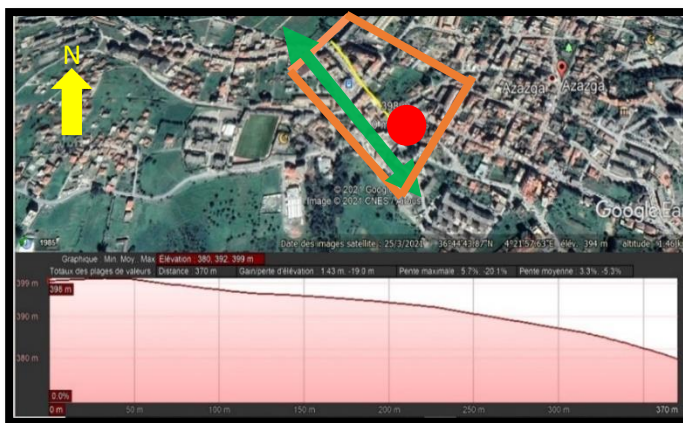

Figure 22 : COUPE B-B

Source : Google Earth pro, traité par auteurs



Trait de coupe B-B



Le quartier

Sur une hauteur de 30m, et une longueur de 370m, la coupe (B-B) sur le quartier ; passe le long du Boulevard Ahmed Zaidat jusqu'au site, nous donne une pente de 8%.



Le site de l'ancienne gendarmerie

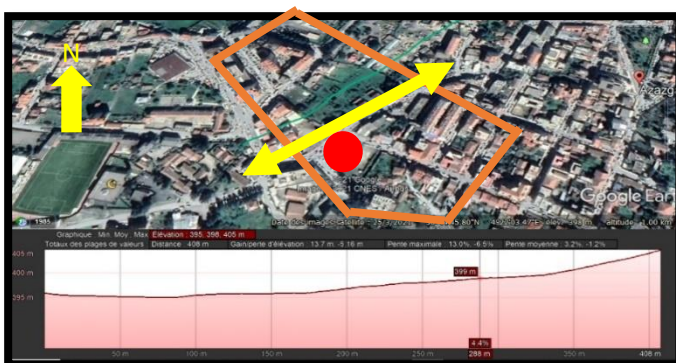

Figure 23 : COUPE B'-B'

Source : Google Earth pro, traité par auteurs



Trait de coupe B'-B'



Le quartier

Sur une hauteur de 25m, et une longueur de 408m, la coupe (B'-B') sur le quartier ; passe le long de l'avenue Colonel Amirouche jusqu'à la BADR, nous donne une pente de 6%.



CHAPITRE 02 : APPROCHE CONTEXTUELLE

II-5-b-Ecoulement des eaux pluviales :

CONSTAT :

Les eaux pluviales suivent la topographie du quartier, et on constate un manque de réseaux d'assainissement protège cette zone des inondations.

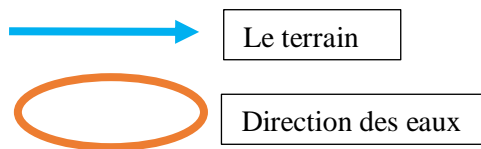

Figure 24: Sens des ruissèlements des eaux pluviales

Source : Auteurs

RECOMMANDATION :

Pour éviter la stagnation des eaux pluviales, il faut créer des cunettes autour du projet pour drainer l'eau vers le réseau d'évacuation, Créer des puis dans les sous-sols du projet, pour avoir un point de stagnation des eaux et causer des glissements de terrain.

II-5-c-topographie du site :

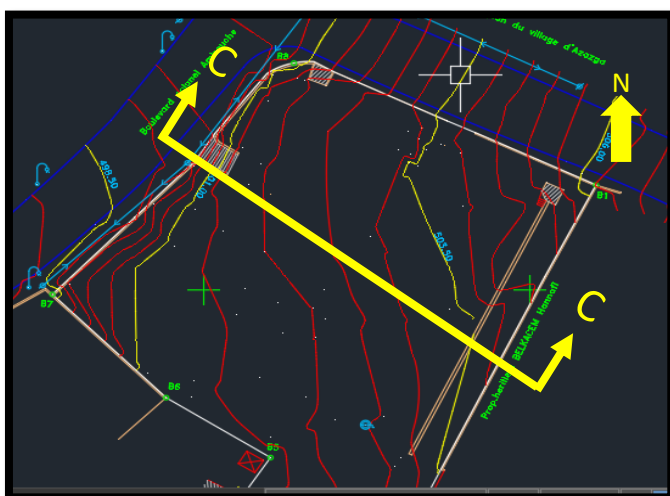

Figure25 : COUPE C-C sur le terrain

Source : APC d Azazga

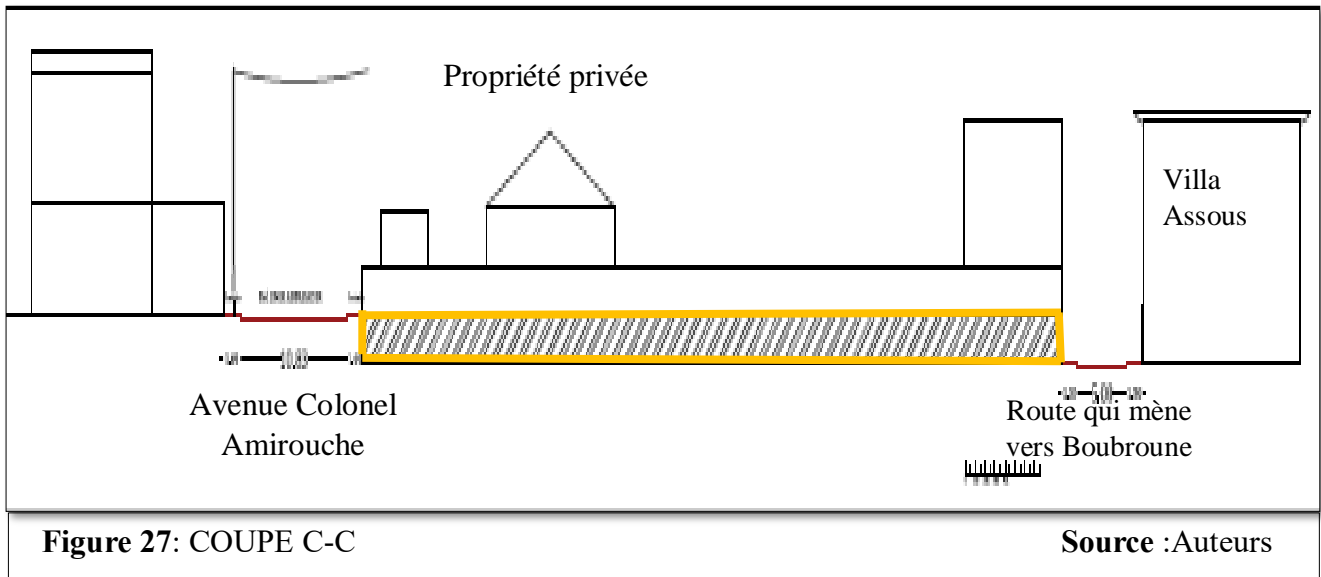

Figure26 : le terrain de l'ancienne gendarmerie

Source :Auteurs



CHAPITRE 02 : APPROCHE CONTEXTUELLE



— Assiette d'intervention



CONSTAT :

On remarque que notre assiette d'intervention, est un terrain qui est relativement plat car il a été déjà terrassé et construit (ancienne gendarmerie)

RECOMMANDATION :

1-Garder la place de l'escalier comme entrée principale, et créer une autre du côté du boulevard EMIR ABED ELKADER pour enrichir et faciliter accès au projet



CHAPITRE 02 : APPROCHE CONTEXTUELLE





2- Sur le côté sud-ouest, le terrain est surélevé aussi par rapport à la voix mécanique : est la rue qui mène vers Boubroune (figure 26), avec une hauteur de 2,12m donc prévoir un entre-sol pour le parking et les locaux techniques, ce dernier va être sur le même niveau que la rue qui mène vers Boubroune donc accès vers le parking se fera par cette dernière.

3- Du côté du boulevard EMIR ABED ELKADER, le terrain est presque sur le même niveau que la voix mécanique à partir du petit l'escalier secondaire (figure 27).

III-Données Physique :

AZAZGA est l'une des villes algériennes qui a connu un développement et une évolution urbain depuis l'époque coloniale jusqu'à nos jours, d'où les différents tissus : Colonial, Post Colonial et ZUN (Zone d'Urbanisation Nouvelle). Chaque Tissus se caractérise par sa forme, son système viaire et par son style architectural et son type d'habitat.

III-1-Les tissus urbains :

-  Délimitation du périmètre d'étude
-  Le tissu colonial
-  Le tissu post colonial
-  Le site d'intervention

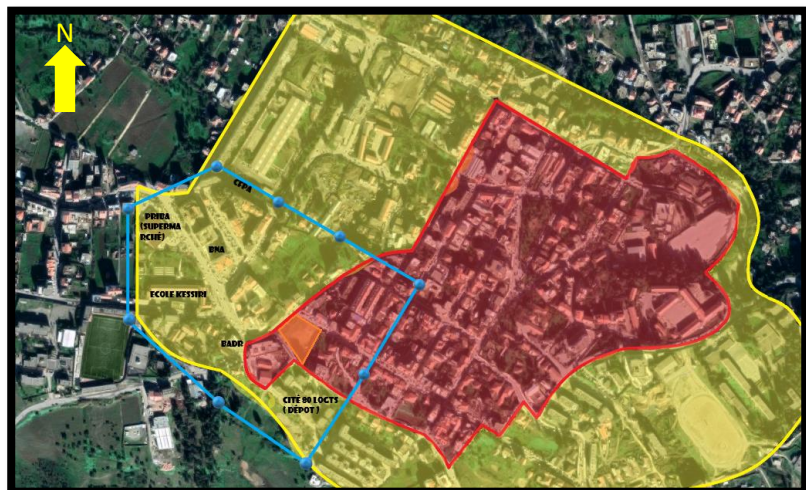

Figure 30 : Carte de la ville d'azazga

Source : Google Earth traitée par les auteurs



CHAPITRE 02 : APPROCHE CONTEXTUELLE

CONSTAT :

Notre périmètre d'étude prend une partie du tissu colonial et une grande partie du tissu post colonial, et rassemble tous les équipements importants du quartier.

Notre site d'intervention se situe à la périphérie du tissu colonial.

III-1-a- Le Tissu Colonial :

Le **tissu colonial** se caractérise par son organisation régulière suivant un **tracé en damier**, trié selon un mode géométrique rectangulaire, rues **droites** et des intersections perpendiculaires définissant un ensemble **d'îlots**, ce Tracé structuré par les deux axes : TIZI OUZOU-BEJAIA (RN12) et la RN71 qui mène vers AIN EL HAMMAM. Le tissu occupe une **position centrale** dans la ville actuelle.

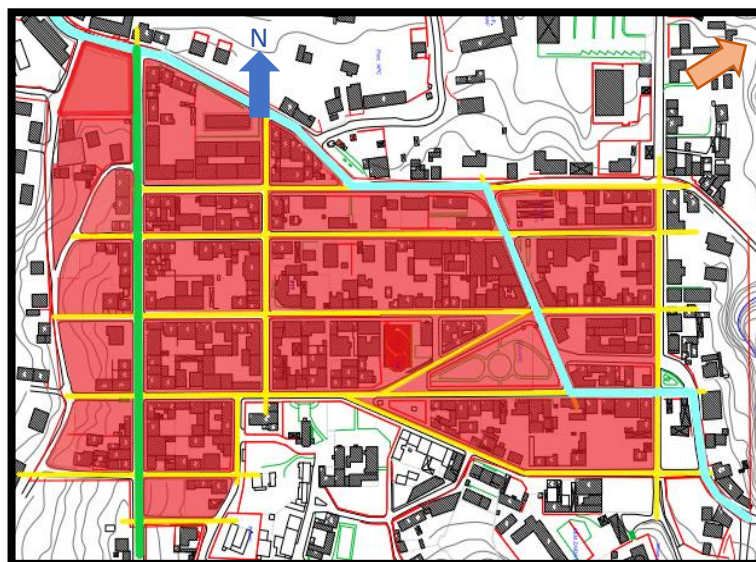

- La RN 12
- La RN 71
- Les Parcelles
- Le Tracé des Voies

Figure 31 : carte de la ville d'Azazga

Source : Pos A1, A4 et A5 traitée par l'auteur

❖ Habitat de l'époque coloniale



Figure 32/33 : Habitat Colonial

Source : Auteurs



CHAPITRE 02 : APPROCHE CONTEXTUELLE

CONSTAT :

L'habitat colonial dans le tissu colonial est d'un gabarit de RDC jusqu'à R+1, parfois des entres sols ;

Forme régulière, façade simple avec de petites ouvertures en bois, toiture à deux versants en tuile rouge ;

Fenêtres avec linteaux (parfois décorés) ;

Les maisons avec un gabarit de R+1 sont doté d'un balcon donnant sur la route.

III-1-b- Le Tissu Post Colonial :

Le tissu post Colonial, se caractérise par son organisation non régulière et non-ordonnée, le tracé des voies suit les courbes de niveaux ce qui a fait un dégagement parcellaire de surfaces variables moins compacte et moins dense. Pas de structure ou de découpage qui prend l'architecture en charge, ni d'aspect topologiques ou dimensionnels.

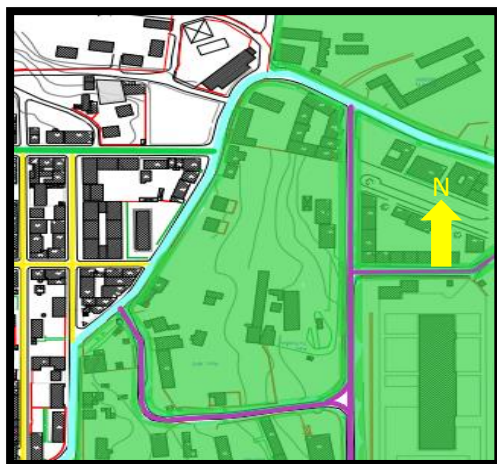

- La RN 12
- La RN 71
- Le Tracé des Voies
- Les Ilots Formés

Figure 34 : Carte de la ville d'Azazga

Source : Pos A1, A4 et A5

traitee par l'auteur

❖ Habitat de l'époque Postcoloniale :



Figure35/36 : Habitat Post Colonial



Source : Auteurs



CHAPITRE 02 : APPROCHE CONTEXTUELLE

CONSTAT :







Notre périmètre d'étude prend une grande partie du tissu Postcolonial et une partie du tissu Colonial

. L'axe de Tizi-Ouzou, Bejaia (la RN12 qui sépare le tissus colonial du tissus postcolonial donc il est considéré comme l'axe majeur de croissance de la ville ;et l'intersection de ce dernier avec la RN71, délimite notre site.

Le tissu Colonial est d'une organisation régulière avec des voies droites qui forment des intersections perpendiculaires et des parcelles de forme rectangulaire et triangulaire, contrairement au tissu Postcolonial ou on trouve d'un tracé des voies suivant les courbes de niveaux, elles forment des parcelles de grandes superficies non organisés et moins denses.

Gabarit qui ne dépasse R+1 / Toiture à versants / Forme régulière, façade avec de simples traitements, et de petite ouverture.

III-2- Les voies :

-  Voies DE 1^{er} ordre ou principales (RN12, et RN71) ;Très fréquentées .
-  Voies De 2^{ème} ordre(secondaire) de moyenne
-  Voies De 3^{ème} ordre (Tertiaires), de faible fréquentation
-  Sens de la Voie
-  Coupe 01
-  Coupe 02

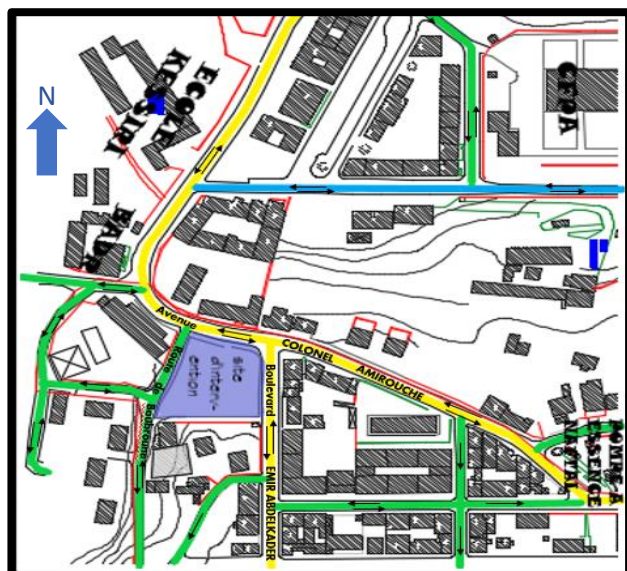

Figure 37: carte de la ville d'azazga

Source : Pos A1, A4 et A5

traitée par l'auteur

CONSTAT :

Les voies de 1^{er} ordre sont les deux voies principales de la ville la RN12 nommée l'Avenue Colonel Amirouche et la RN71 nommée le Boulevard Emir Abdelkader. Ce sont deux voies à double sens dotés d'un flux mécanique et piéton très importants.



CHAPITRE 02 : APPROCHE CONTEXTUELLE

➤ Avenue Colonel Amirouche (RN12) :

Au niveau territorial c'est la Route Nationale N°12, elle est l'**Axe Majeur de la ville**.

Elle est délimitée de plusieurs types d'équipements tout au long de la ville, très souvent des RDC commerciaux, ce qui engendre **un flux mécanique et piéton très important**.

C'est une voie à double sens d'une largeur supérieure à 12,50 m et elle se diverge en s'approchant des nœuds.



Figure 38 : Avenue Colonel Amirouche Source : Auteurs



Figure 39/40: Avenue Colonel Amirouche

Source :Auteurs

CONSTAT :

Présence de poteaux de ligne électrique et d'éclairage public.

Absence du mobilier urbain et de végétation sur les trottoirs.

Présence de quelques panneaux d'indications et de signalisations.

Dégradations de l'état des trottoirs de plus en plus.



CHAPITRE 02 : APPROCHE CONTEXTUELLE

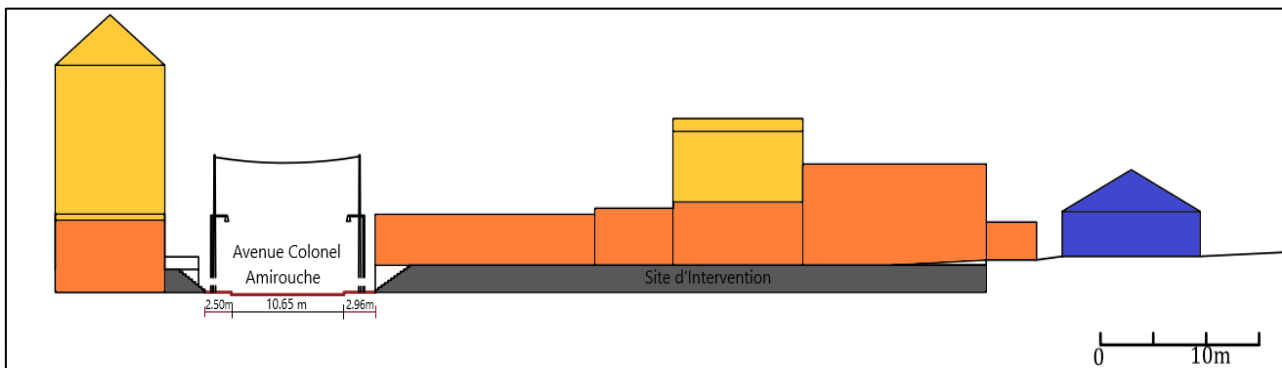

Figure 41 : Coupe 01 (Sur l'Avenue Colonel Amirouche)

Source : Auteurs



❖ Boulevard Amir Abdelkader (RN71) :

Au niveau territorial c'est la Route Nationale N°12, et elle relie la partie haute et la partie basse de la ville. Elle est délimitée de plusieurs types d'équipements, ce qui engendre un flux mécanique et piéton très important. C'est une voie à double sens, elle est d'une largeur supérieure à 14,50 m et elle se diverge en s'approchant des nœuds.

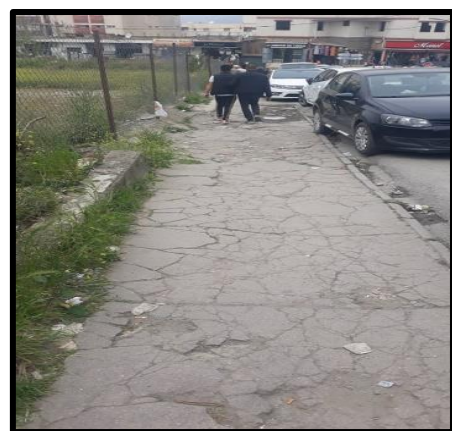
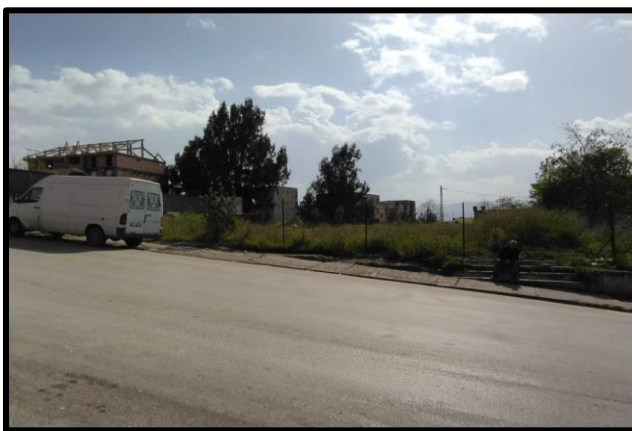

Figure 42/43 : Boulevard Emir Abdelkader

Source : Auteurs

CONSTAT

Les nuisances sonores émises par le flux mécanique et piéton important sur les deux voies principales.

La largeur des voies principales permet le stationnement des eux côtés des voies.

Les trottoirs non-aménagés et non-animés deviennent des lieux de regroupements, de vente et mendicité a la sauvette.



CHAPITRE 02 : APPROCHE CONTEXTUELLE

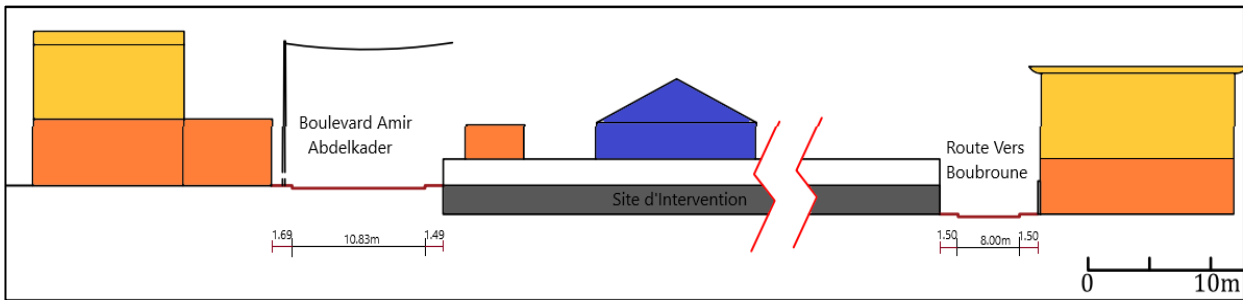
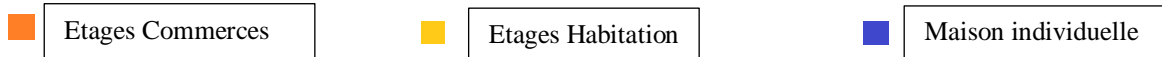

Figure 44 : Coupe 02 (sur le boulevard Amir Abed El Kader)



III-2-b : Voies du 2^{ème} ordre :

La voie de 2^{ème} ordre est la route qui relie l'arrêt de bus et la maison de la culture d'Azazga, elle est d'une largeur de 10 m, elle est délimitée par la station de bus et le showroom d'Automobile SIAD, quelques immeubles d'habitations avec des RDC commerciaux, plus avancées la station des bus Universitaires qui mènent vers TAMDA et TIZI-OUZOU.



Figure 45 : Route Secondaire
Source : Auteurs

CONSTAT :

C'est une route à double sens, avec un flux mécanique et piéton moyen.

Elle est fréquentée beaucoup plus par des étudiants le matin jusqu'à 9h et par les voyageurs tout dépend des heures de démarrage des bus.

Les trottoirs ne sont aménagés que de poteaux d'éclairage public et de ligne électrique.

III-2-c : Voies du 3^{ème} ordre :

Les voies de 3^{ème} ordre, c'est la voie qui délimité le terrain du côté sud et qui mène aux villages avoisinants, elle est une voie à double sens. Et celles qui sont à l'intérieur de la ville dans le tissu colonial sont à sens unique.

❖ La Route de Boubroune :



CHAPITRE 02 : APPROCHE CONTEXTUELLE

La voie mène vers le village qui est Boubroune passant par notre site d'intervention (place de l'ancienne Brigade), la cité 80 logts dit « Dépôt » ;C'est une voie à double sens d'une largeur de 8m (donc stationnement autorisé d'un seul côté). On trouve des voitures stationner des deux côtés tout le long de la voie ce qui gêne la circulation mécanique. La voie est de faible flux mécanique et piéton



Figure 46/47 : Route Vers Boubroune

Source : Auteurs

CONSTAT :

Trottoirs non-aménagés, absence de mobilier urbain et de panneaux de signalisation, manque de lampadaires

Présence d'un eucalyptus, et de la végétation qui déborde du site d'intervention

Stationnement des voitures sur les coté de la route, gêne la circulation ce qui rétrécit la voie de circulation

Le manque de points de collecte engendre la décharge sur le trottoir.

RECOMMANDATION :

Elargir la route qui mène vers Boubroune, en rajoutant 3m du terrain à la voie, et interdire le stationnement du côté du site puisque l'accès vers le parking se fera dans cette partie.



CHAPITRE 02 : APPROCHE CONTEXTUELLE

III-3- Les Nœuds :

Sont les points stratégiques dans une ville, pénétrables par un observateur, ils peuvent être des points de jonction ou de convergence des voies. On distingue deux nœuds de forte circulation le premier qui est à l'intersection de deux routes importantes et l'autre qui se trouve à l'arrêt de bus dit Gare.

● C'est un Nœud important dans la ville et dans notre périmètre d'étude qui se trouve à l'intersection des deux routes Nationales RN12 et RN71.

● C'est le 2^{ème} Nœud important dans notre périmètre d'étude qui se trouve à l'arrêt de bus et qui est l'intersection de la RN12 et la voie de 2^{ème} degré cité en haut.

● Nœud de 2^{ème} degré et il se trouve à l'arrêt des fourgonnettes vers Tizi-Bouchene et qui est l'intersection de la RN12 et une voie de 3^{ème} degré.

● Nœud de 2^{ème} degré à l'arrêt des fourgons de Freha.

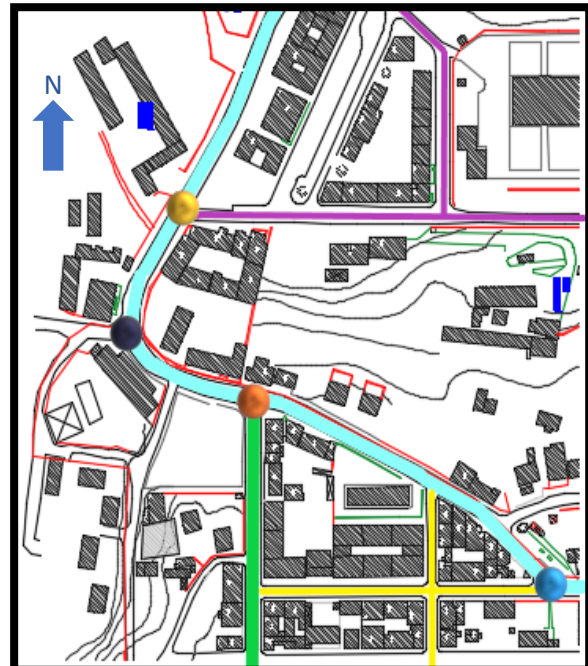

Figure 48 : carte de la ville d'Azazga

Source : Pos A1, Approuvé ; traité par les auteurs

CONSTAT :

Le site d'intervention est entouré de voies et d'axes de circulation de la 1^{er} et de 3^{ème} ordre ce qui lui offre plusieurs possibilités d'accès

Le manque de places de stationnement dans la ville, fait que les routes sont pleines de voitures stationnées, ce qui dégrade l'image de la ville.

Les deux nœuds importants du quartier ne sont pas aménagés et manque de panneaux de signalisation.



CHAPITRE 02 : APPROCHE CONTEXTUELLE

RECOMMANDATION :

Intervenir à la maintenance et le réaménagement des trottoirs autour de la parcelle Prévoir des places de stationnements Utilisations des matériaux isolant au bruit Intervenir à aménager les nœuds.

III-4- L'Environnement immédiat :

❖ Sur le Boulevard Amir Abdelkader :



Figure 49 : Habitat dans l'environnement Immédiat.

Source : Auteur.

- Des façades continues composées de : RDC commercial particulièrement traités avec un habillage en panneaux avec les noms des magasins, avec des marquises en plusieurs couleur selon le type du commerces et goûts des commerçants ;

-Etage service : on trouve généralement des baies vitrées avec un vitrage habillé selon le type de service pratiqué à l'intérieur.

-Les étages supérieurs habitations : sont souvent des façades non achevées avec un rythme d'ouvertures qui marque la verticalité et Le dernier étage en recule avec une terrasse avec des gardes du corps qui donne sur le boulevard.

-Le Gabarit est de RDC jusqu'à R+4 pour les nouvelles bâtisses, avec un alignement de 7.10m par rapport à l'axe de la route ; -Les toitures sont des terrasses soit accessible soit inaccessible mais très souvent à versants, partiellement ou totalement couvertes, avec de la tuile.



CHAPITRE 02 : APPROCHE CONTEXTUELLE



Figure 50 : Habitat dans l'environnement Immédiat.

Source : Auteurs.

CONSTAT :

Le gabarit limité à R+4, par la POS de 2003, en raison des glissements de terres.

La continuité du tissu urbain et les toitures à versants totalement ou partiellement couvertes sont des recommandations dans l'aspect des constructions dans l'aspect des constructions du POS.

Les maisons individuelles avec des jardins privés sont de l'époque colonial

La plupart des bâtisses dans l'environnement immédiat sont en cours de travaux

Façades alignées par rapport à l'axe de la route laissant un trottoir d'environ 2.50m.

❖ Sur l'Avenue Colonel Amirouche :



- Entresol Commercial
- RDC Commercial
- Etages Habitations



CHAPITRE 02 : APPROCHE CONTEXTUELLE



- RDC Commercial
- Etages Habitations
- Toiture inclinée

Figure 51/52 : Habitat dans l'environnement Immédiat.
Source : Auteurs.

CONSTAT :

L'immeuble est doté d'un entre sol et d'un RDC commerciaux ;
Le Gabarit est de R+2 et R+3

Les Façades sont modernes avec des traitements simples : habillage avec de la peinture blanche, avec un rythme d'ouverture qui marque la verticalité et l'horizontalité.

Les commerces sont traités avec un habillage en panneaux et des marquises
Les toitures sont des terrasses accessibles, inaccessibles et inclinées avec de la tuile.

L'immeuble est doté d'un entre sol et d'un RDC commerciaux.

❖ Immeubles particuliers :

L'immeuble des Assous est le bâtiment particulier du quartier qui est d'un style architectural moderne, du courant brutalisme. Il est de R+2, doté d'un entre sol et d'un RDC commercial donnant sur l'avenue COLONEL AMIROUCHE, et d'un jardin privé derrière la maison, pour les autres étage 1 et 2 sont de l'habitation.



CHAPITRE 02 : APPROCHE CONTEXTUELLE



Figure 53 : Immeuble en R+2 de commerce et Habitation (Assous)

Source : Auteurs

CONSTAT :

La Façade de la Banque Agriculture BADR ne présente pas un style architectural bien précis mais plutôt un mélange de style ce qui rend l'édifice particulier.

La Façade de la BNA est plutôt une façade du style moderne.

Malgré la particularité de l'immeuble des Assous en termes de style architectural, de type de construction, de façade et des éléments architecturaux mais sa situation dans la ville lui a impliqué de suivre le fonctionnement des immeubles du quartier (RDC commercial et étages habitations).

RECOMMANDATION :

Dans Notre périmètre d'étude on ne trouve pas de style architectural bien précis ce qui nous donne le choix soit de traité les façades en s'inspirant de plusieurs styles architecturaux ou bien en s'inspirant d'un style architectural précis.

III-5 -Les équipements publics :

Le périmètre d'étude est riche en termes d'équipement de différentes vocations dont quelques-uns sont à la fois des équipements importants dans la ville mais aussi des points de repères que ce soit pour les résidents et même pour les visiteurs de la ville



CHAPITRE 02 : APPROCHE CONTEXTUELLE

III-5-a Vocation Commerciale :

Le supermarché PRIBA (Figure 54) ancien Souk El Fellah, est connu à l'échelle de la wilaya ou même or Wilaya (Alger, Boumerdes, ...) et c'est l'équipement le plus fréquentée de la ville pour ces offres commerciales. Il influence beaucoup sur le flux mécanique par les places de stationnements limitées ce qui fait que les visiteurs sont obligés de stationner leurs voitures à l'extérieur, en effet ça influence sur le flux piéton.

III-5-b Vocation de service : La BADR : la banque de l'agriculture et de développement rural la banque est connue à l'échelle de la wilaya, (figure 55).



Figures 54 /55 : Supermarché PRIBA /La banque « BADR »

Source : Auteurs

III-5-c Vocation éducative :

L'école Primaire Kessiri c'est l'une des anciennes écoles de la ville est qui reste de l'époque Coloniale elle influence sur le flux piéton de la ville aux heures de la rentrée mais surtout de la sortie des enfants, en effet ça influence aussi sur le flux mécanique et ça cause des embouteillages par la suite.



Figures 56 : Ecole kessiri

Source :Auteurs



CHAPITRE 02 : APPROCHE CONTEXTUELLE

CONSTAT :

De plus que la ville est riche par son histoire et son développement elle est riche aussi d'équipements de différentes vocations et d'échelles, malgré ça une absence remarquable d'équipement de loisirs et d'aires de jeux, et surtout dans notre périmètre d'étude qui manque aussi d'espaces public et des espaces de détente ;

PRIBAS, BADR,BNA,CFPA et le Siege de SIAD sont aussi des équipements considérés comme repères par les résidents mais surtout par les visiteurs de la ville.

RECOMMANDATION :

Prévoir dans le projet des espaces extérieurs, et extérieurs destiné au public à la détente et aux loisirs.

III-5-Les points de repères :

● Les points que les résidents prennent comme repères.

● Les équipements publics existants dans le périmètre d'étude.



Figure 57 : Vue aérienne du Quartier traité par les auteurs

Source : Google Earth



CHAPITRE 02 : APPROCHE CONTEXTUELLE

Les points de repères ne se résument pas qu'aux équipements mais aussi aux cafétérias, restaurants, station de bus et de fourgons, à certains immeubles et aux magasins ...etc.

VI- Milieu Socio-Culturel :

VI-1- Usagers du Quartier :

Le quartier connaît plusieurs catégories de personnes, qui sont :

Les adultes : se retrouvent dans les lieux publics, le soir après le travail pour discuter, pour marcher , prendre de l'air et sortir leurs enfants faire du vélo sur les trottoirs.

Les jeunes occupent les trottoirs comme espace de détente, vu manque d'espace de loisirs (cas du trottoir de boulevard ZAIDAT AHMED, celui du COLONEL AMIROUCHE).

Le manque des aires de jeux pour enfants les emmène à jouer dans les lieux Public surtout le soir quand la ville est moins encombrée.

Les vieux s'installent dans les escaliers ou dans cours des équipements publics à cause du manque d'espace de détente et rencontre.

Les fonctionnaires de BNA, BADR, supermarché PRIBAS, école primaire KESSIRI et HAFHAF, centre CFP, les immeubles de bureaux comme immeuble MEZIANI...).

Les fidèles : ceux qui se rendent a PRIBAS, ceux qui viennent pour la gastronomie (dans quartier on trouve restaurant de DJABELLA ou LA CASA), beaucoup de FAST FOOD, et présence de beaucoup de commerce d'habillement (homme et femme).

Les passagers : Station de bus qui se trouve dans le quartier est un passage entre TIZI-OUZOU et BEJAIA, donc la ville accueille des passagers qui se déplace entre les deux wilayas, aussi on a deux arrêts de fourgons, celle qui mène vers FREHA et l'autre vers MEKLA.



CHAPITRE 02 : APPROCHE CONTEXTUELLE

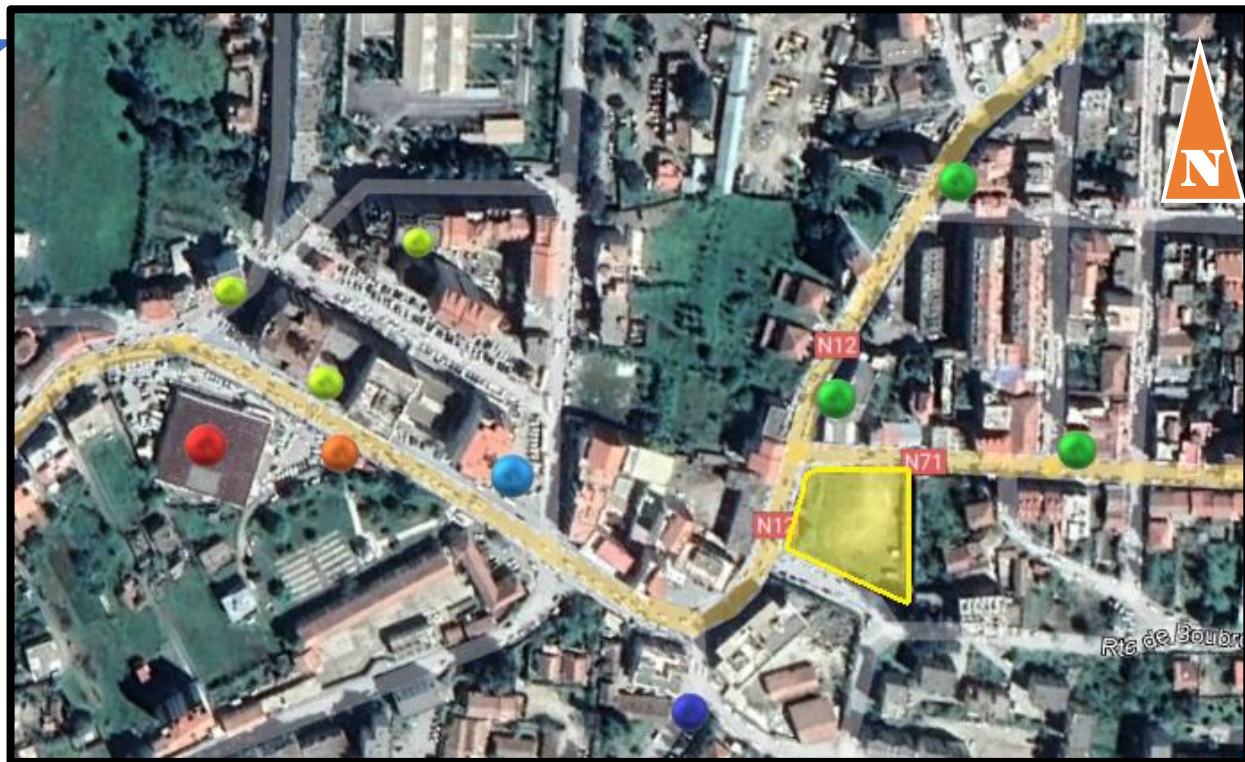

- Parcelle d'intervention
- RESTAURANT(CASA/DJ
- Fast-Food
- Fast-Truck
- Arrêt de fourgon MEKLA et
- La station de bus
- Supermarché PRIBA

Figure 58 : Carte du périmètre d'étude traitée par l'auteur

Source : POS de la ville d'Azazga

VI-2- Fréquentation des Lieux :



Figure 59/60/61 :BNA/ Cafeteria de Djabella/ Escalier du cimetière

Source : Auteurs



CHAPITRE 02 : APPROCHE CONTEXTUELLE

Le marché ou ce qu'on appelle le « *souk* », qui se place chaque samedi pour les fruits et les légumes et chaque mercredi pour le marché de voitures. Ce dernier est franchi par la RN12, Le marché de bétail qui se trouve à l'extrémité de la ville, est relié au quartier (RN12) par une voie de 2eme ordre moyennement fréquentés.

Le marché de 04 chemins, qui se trouve quotidiennement au milieu de la ville, est traversé par la RN12. Ces 03 marchés qui sont reliés au périmètre, influent négativement sur le quartier car tout le flux sortant de ces marchés emprunte la RN12 qui traverse tout le quartier, d'où le flux mécanique et piétons important.



■ Le marché hebdomadaire



■ Le marché de bétail

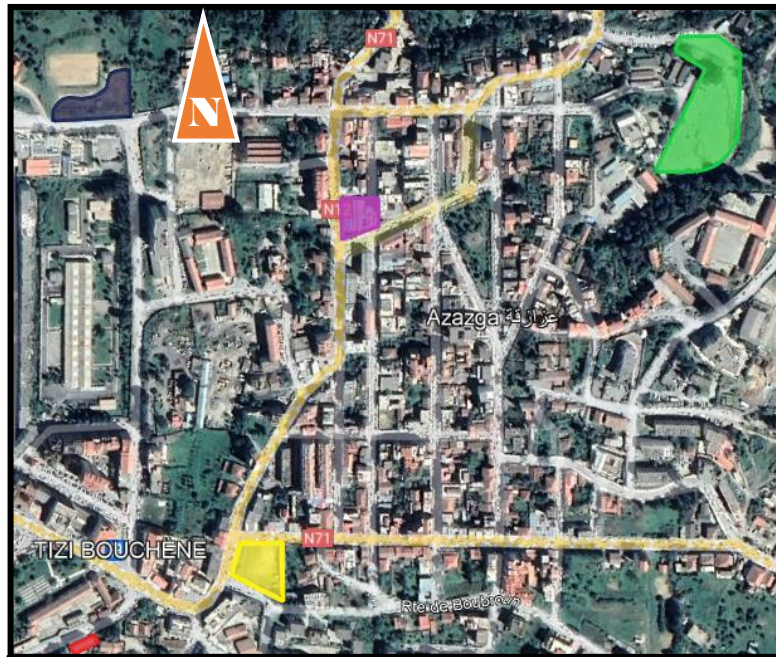
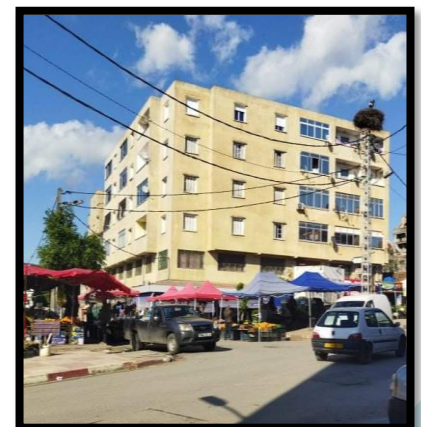

Figure 62 : Carte de la ville d'Azazga
Source : Google Earth traitée par l'auteur



■ La bibliothèque



■ Le marché DE 4 chemins



V- Conclusion :

Après avoir analysé le site d'intervention dans son contexte on a constaté que sa situation stratégique le rend un point de repère important dans la ville d'Azazga, il est à l'intersection de deux voies principales très importantes (la RN 12 et la RN71) ce qui le rend perméable, repérable, Mais malheureusement après la démolition de l'ancienne brigade(ancienne bâtisse dans notre site) juste après les émeutes de 2001, le site est devenu un terrain délaissé, clôturé sans vocation particulière pendant plusieurs années, ce vide marque une rupture au milieu d'une continuité urbaine dans son contexte. Notre périmètre d'étude englobe deux tissus très importants de la ville, colonial et post colonial, et rassemble plusieurs équipements de différentes vocations ; ces derniers sont fréquentés par toutes catégories de personnes, ce qui offre au quartier une dynamique urbaine. Mais l'absence de loisirs, d'espaces verts, de jardins et de stationnement est remarquable ; ce qui engendre un manque d'attractivité au quartier.

Le site est surélevé par rapport aux voies qu'ils l'entourent, et avec le gabarit qui ne dépasse pas R+4 dans l'environnement immédiat, il devient le récepteur de tout fait naturels (soleil, vents, etc.).

Cette approche va nous guider pour un meilleur choix de la thématique qui va compléter la rupture ressenti dans la ville en termes d'attraction tout en réalisant le projet adéquat qui s'intègre dans son entourage, afin d'avoir un ensemble cohérent dans son contexte.



PARTIE III : APPROCHE THEMATIQUE

CHAPITRE 03 : APPROCHE THÉMATIQUE

Introduction :

Dans ce chapitre nous allons approfondir nos recherches par rapport à la **thématique** qui nous semble appropriés à notre **site d'intervention** ainsi que son **contexte**. Cette étude a pour but de situer le projet d'étude par rapport aux différents créneaux dans lesquels peut évoluer le thème à savoir l'hébergement et le **bien-être**, et comprendre son intérêt dans **la société** et son opportunité sur le plan **économique et touristique**. Du point de vue fonctionnel et technique, nous allons analyser des exemples, pour une meilleure

I/ Choix du Thème :

L'analyse profonde sur le site et son contexte, suivi de l'enquête social qu'on a effectuée sur différentes catégories de personnes. Nous ont aidés pour s'orienter vers le choix d'un hébergement pour attirer les passagers, qui se déplacent vers Alger, Bejaia ou Bouira. Il est aux étrangers (passagers, visiteurs) pour faire une escale, pour se reposer, se détendre..., avant de reprendre la route. Cet hébergement sera doté d'un centre de bien-être permettra ainsi aux clients de passer un moment de détente et de relaxation. Ces derniers ne seront pas uniquement dédiés à l'hébergement mais ouvert au grand public.

II/ Hébergement :

II-1 Qu'est-ce qu'un Hébergement ?

Un **hébergement** ou **hébergement touristique** est un logement temporaire dont a besoin toute personne en déplacement lorsqu'elle s'absente de son domicile pendant plus d'une journée. L'hébergement est nécessaire principalement pour dormir, mais aussi pour assurer la sécurité du voyageur, sa protection contre le froid ou les intempéries, la garde des bagages et lui permettre de faire sa toilette



Figure 63 : Hôtel de ville de Bâle

Source : Google image

II-2 Evolution de l'hébergement :

Etape 01 : forme primitive :



CHAPITRE 03 : APPROCHE THÉMATIQUE

Les romains disposaient de plusieurs sortes d'établissements hôteliers, dans des lieux de villégiature sur les grandes routes et dans les villes, des auberges et des tavernes.

Étape 2: la croissance des échanges commerciaux

Vers le milieu du XVI e siècle, les auberges devinrent florissantes grâce à la croissance du commerce. Se développèrent à des points clés, sur les rives des fleuves et dans des villes proches des routes principales. Les auberges s'agrandirent ; certaines pouvaient accueillir jusqu'à 100 clients, ils offraient des écuries plus vastes pour les chevaux.

Étape 3 : Début de la mutation de la fonction première

Les stations balnéaires ont commencé à se développer dans la seconde moitié du XVIIIe siècle C'est à cette époque (la révolution industrielle) que furent construits les premiers hôtels et pension de famille, sur la côte normande en France, dans la région des lacs en Italie.

Étape 4: Nouvelle ère pour les moyens de locomotions :

Au XXe siècle, la voiture et l'avion sont devenus les deux principaux Moyens de transport, le nombre d'hôtels dans la station balnéaire et les grandes villes à tendance à augmenter, favorisant une diversification sans précédent de l'offre d'hébergement De plus en plus, les grands hôtels, intégrés dans de grands groupes concentrant plusieurs chaînes hôtelières, afin de capter une clientèle internationale au fort pouvoir d'achat.

II-3-Types d'hébergements :

Un hébergement collectif touristique est une installation qui, régulièrement ou occasionnellement, pourvoit à l'hébergement de touristes comme les hôtels, campings, hébergements en meublés de courte durée, résidences de tourisme, centres de villégiatures, centres de vacances pour enfants et adolescents, auberges de jeunesse et refuges, etc.



CHAPITRE 03 : APPROCHE THÉMATIQUE

II-3-a- La location de vacances ou Gîte :

Meublées, possèdent une cuisine, une salle d'eau ou de bains, des WC, ainsi qu'un séjour et une ou plusieurs chambres. Certaines sont aussi dotées d'un jardin avec ou sans piscine, ce qui peut être un plus conséquent pour les familles avec enfants.

II-3-b- Les chambres d'hôtes :

Sont des chambres situées dans la résidence principale des propriétaires ou dans un bâtiment attenant. Ou on peut parfois être amené à partager ces commodités avec les autres locataires de la maison dont les sanitaires.

Certaines chambres d'hôtes de grand standing proposent des activités annexes, comme une piscine, un jacuzzi, des terrains de tennis.

II-3-c- Le camping :

Parfois considéré comme moins confortable, le camping reste pourtant un excellent moyen pour un séjour au plus proche de la nature à des prix abordables.

Classés de 1 à 4 étoiles, les campings peuvent offrir une palette de service très variée. Ils sont souvent placés dans des endroits stratégiquement agréables, comme à proximité d'une plage, d'un lac ou d'une forêt.



Figure 64 : Camping en forêt

Source : Google image

II-3-d- L'auberge de jeunesse :

Propose un hébergement à bas prix dans des dortoirs communs ou en chambres. Ces prestations sont accessibles aux adhérents de l'association nationale. Elles sont classées par catégorie selon le confort ou la restauration.



Figure 65 : Auberge de jeunesse

Source : Google image



CHAPITRE 03 : APPROCHE THÉMATIQUE

II-3-e- Le gîte d'étape :



Permet aux touristes mobiles, comme les pèlerins ou les randonneurs, de bénéficier d'un point de chute et de profiter d'une nuit en dur.

II-3-f- Hôtel :



L'hôtel est un établissement commercial d'hébergement classé, qui offre des chambres ou des appartements meublés, en location pour une occupation à la journée, à la semaine ou au mois, à une clientèle qui n'y pas domicile. Il est occupé durant toute l'année ou pendant une ou plusieurs saisons. Les hôtels, soumis à des conditions strictes, sont classés par le ministère du Tourisme en diverses catégories, selon le confort et la tenue de l'établissement.

1- Les types d'Hôtels :

les hôtels sont classés selon plusieurs critères comme suit

Selon	Dénomination	Caractéristique	Illustration
la Catégorie de clients	Hôtel d'Affaire	Situé principalement dans les capitales économiques, les clients sont des hommes d'affaires	 <p>Figure 66 : Mark hotel-Berlin</p>
	Hôtel de tourisme	Occupés par les touristes pour le repos et les vacances.	 <p>Figure 67 : Atlantis paradis - Bahamas</p>
	Hôtel de Santé	Situés près des thermes naturels et des courts d'eau	 <p>Figure 68: Oka Bay Beach-Canada;</p>



Implantation	Hôtel Urbain	Situé au centre-ville, proposant plusieurs services ; banques, magasins	 <p>Figure 69: Urbain Lodge Hôtel</p>
	Hôtel Semi-Urbain	Situé aux périphéries de la ville, contenant de part l'hébergement des	 <p>Figure 70: Hôtel semi urbain</p> <p>Source : Google image</p>
	Naturel Hotel en Site	Situé en dehors de la ville, au bord de la mer ou en plein forêt. Idéal pour les activités sportives	 <p>Figure 71: Hôtel en site naturel</p> <p>Source : Google image</p>

2-Classification des hôtels :

Les hôtels sont classés en cinq catégories en fonction de degré de confort de 1 à 5 étoiles. L'attribution de ces étoiles se fait sur la base de l'appréciation de 3 grands critères :

La qualité de confort des équipements,

La qualité des services proposés dans les établissements,



CHAPITRE 03 : APPROCHE THÉMATIQUE

Les bonnes pratiques en matière de respect de l'environnement et de l'accueil des clientèles en situation de mobilité réduite.

Catégorie	0*	1*	2*	3*	4*	5*
Rubriques						
1- Conditions générales	Établissement caractérisé par un minimum d'ameublement et un comportement de son personnel					
2- Nombre de chambres au minimum :	10					
3- Entrée de l'hôtel	Entrée de la clientèle indépendante et signalée, d'accès facile et éclairée la nuit					
4- Garage/ Parking	Pas d'exigences			Emplacement en rapport avec la capacité de l'hôtel		
5- Salle de banquets/ Salle de conférences	Pas d'exigences				Salle de banquet et de conférence	Salles de banquets et de conférences avec les équipements et des services pour conférences
6- Chambre à 2 personnes	8m ²	10m ²	11m ²	13m ²	14m ²	15m ²
7- Suites / Appartements	Pas d'exigences				Au minimum 5% de la totalité des chambres	Au minimum 10% de la totalité des chambres
8- Sport/ Divertissement	Pas d'exigences				Discothèque+piscine	Discothèque+piscine+ autres installations sportives
9- Boutiques	Vitrines pour l'exposition des produits de l'artisanat, des cartes et des photographies des sites touristiques		Boutiques pour vente de tabac, journaux, cartes postales et produits de toilettes		Salons de coiffure hommes et dames	
10- Restaurant	Une salle pour petit déjeuner de surface en rapport avec la capacité de l'hôtel			1 restaurant de bon confort		1 ou plusieurs restaurants d'excellent confort

Figure 72: Tableau de classification des hôtels

Source : memoire touristique a zéralda session 2013

Synthèse :

L'hôtel est le thème le mieux adapté à notre site d'intervention puisqu'il se situe dans un environnement urbain, à l'intersection de deux routes Nationales : la n°12 et la n°71, donc notre projet va être un hôtel urbain offrant des services de moyenne catégorie.

II-4-Analyse des exemples:

Exemple 1 : Hôtel diagonal à Barcelone :



Figure 73 : Hôtel Diagonal

Source : Google image

1-Fiche technique :

- **Architectes** : Capella Garcia Arquitectura SL , Juli Capella, Miquel Garcia
- **Projet** : HOTEL DIAGONAL BARCELONE
- **Lieu** : Avenida Diagonal, 205. Barcelone, Espagne
- **Photographie** : Rafael Vargas
- **Total m2** : 15.709 m2
- **Date du projet** : 2002
- **Date d'achèvement** : 2004



CHAPITRE 03 : APPROCHE THÉMATIQUE

3- la coupe A-A :

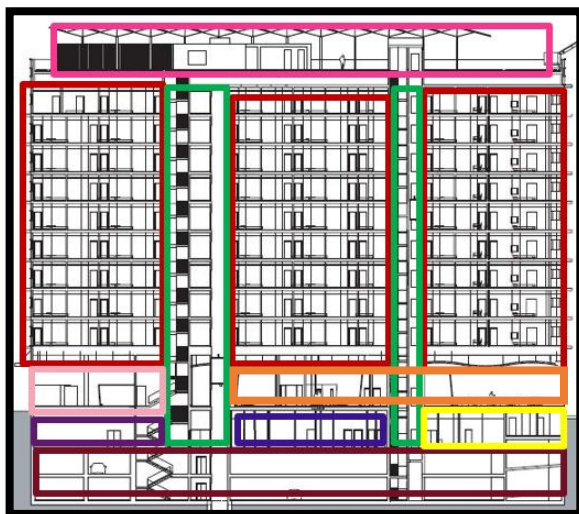











Figure 77 : La coupe A-A

Source: CapellaGarcia.com traité par les auteurs

Légende :

 Espace stockage	 Circulation verticale
 Administration	 Parking
 Hébergement	 Salle de conférence
 Hall d'accueil	 Espace de loisirs
 Consommation	

On constate à travers cette coupe, qu'ils ont réalisé deux blocs pour la circulation verticale afin de les rapprocher au maximum des chambres, et que le sous-sol sont exploité comme parking, et aussi des espaces d'évènementiel comme la salle de conférence.

Sur la terrasse, on a une piscine dédiée aux clients, ainsi qu'un espace de consommation : une cafeteria et un autre restaurant qui ont des vues sur la ville.

Synthèse :

L'hôtel est bâti sur un site urbain de type moderne près de la plaza de las Gloria au pied de la Tour agbar à Barcelone. Sa clientèle est composée d'hommes d'affaires, visiteur

On trouve : Sous-sol espace de service (parking), et une partie d'évènementiel, RDC services (publique), Étage courant hébergement, la piscine se trouve à la terrasse, accompagnées d'espace de consommation, la terrasse au dernier étage nous permet d'avoir des vues sur toute la ville.



CHAPITRE 03 : APPROCHE THÉMATIQUE

Exemple 2: Hotel Hilton a Alger

1- Fiche technique :

- **Projet** : hôtel Hilton d'Alger
- **Maitre d'ouvrage** : société d'économie mixte SAHLI
- **Maitre d'oeuvre** sac international (Seoul) avec la collaboration de l'ENET SIDI FREDJ
- **Réalisation** : Daewoo corporation (Séoul)
- **Surface totale** 3734 m²
- **Délai de réalisation** : 54 mois

Un hôtel de standing international constitué d'une tour de 13 étages comprenant 410 chambres dont 40 suites, Un parcourt de golf, Une marina.



Figure 78: Vue sur l'hôtel Hilton

Source : Google image

2- Les plans :

❖ Plan du sous-sol

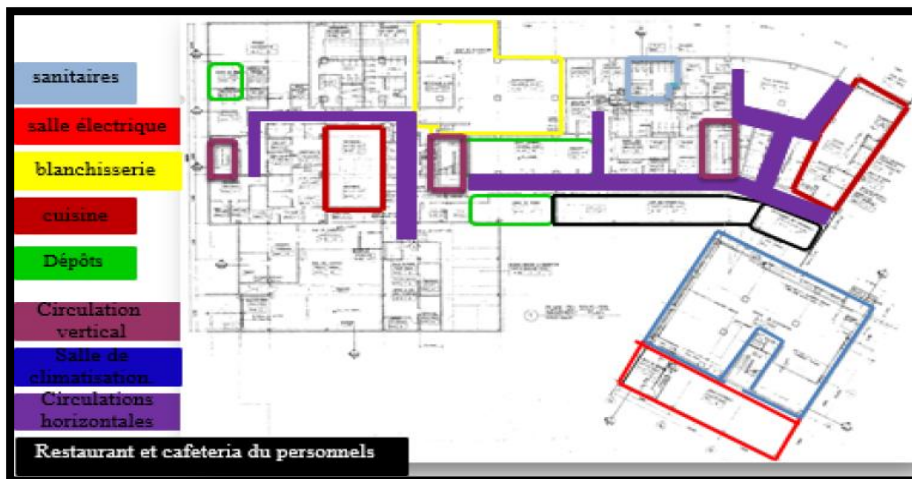

Figure 79: Plan du sous-sol

Source : mémoire hotel urbain au hama session 2016



CHAPITRE 03 : APPROCHE THÉMATIQUE

On trouve les différents dépôts de stockage, le bureau du ménage, le bureau de comptabilité, la caisse générale, restaurant et cafeteria pour les personnels, des vestiaires et le centre de climatisation et les ateliers de maintenance, blanchisserie

3-Schéma d'organisation spatiale:

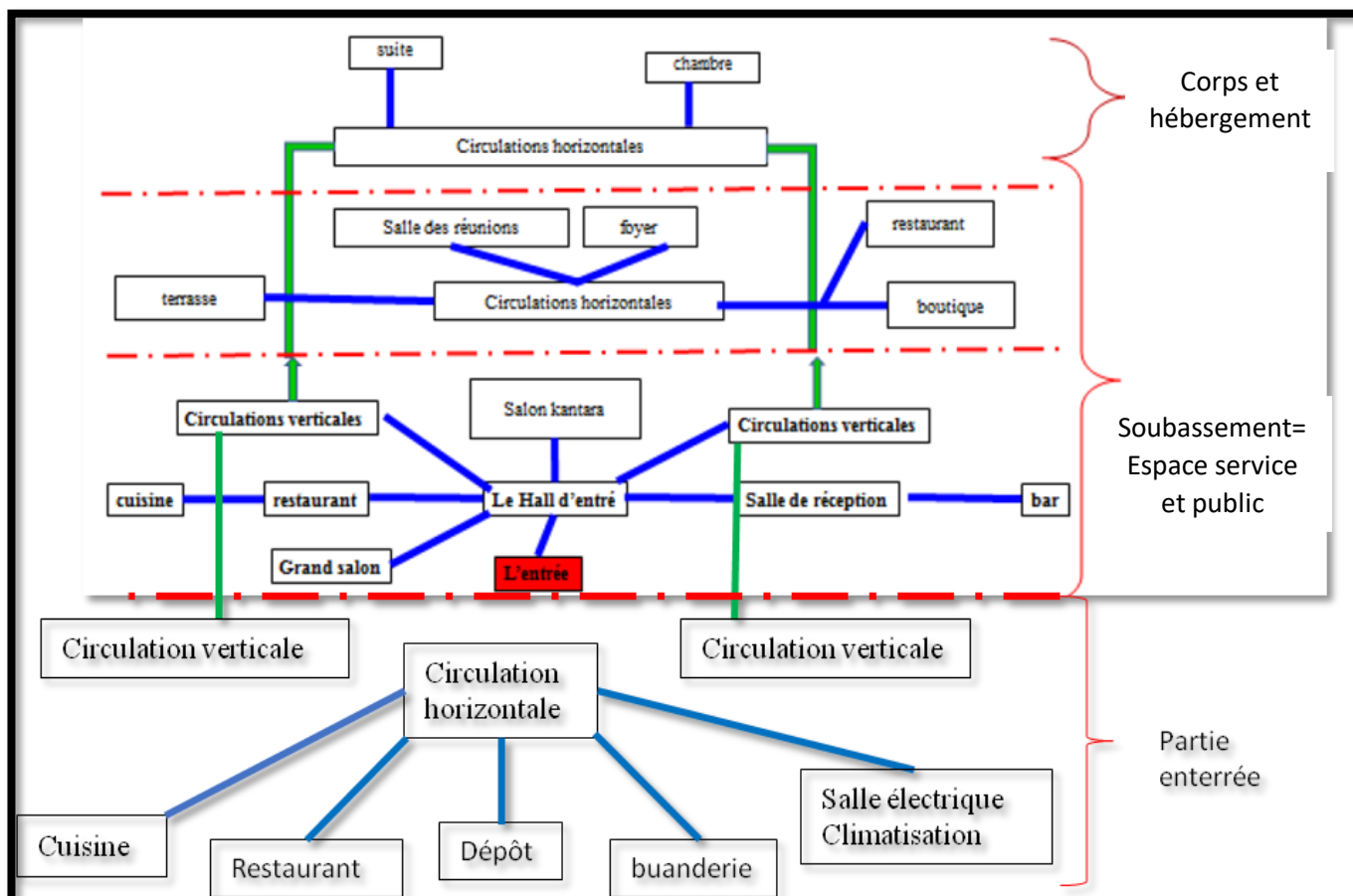

Figure 80: Image montrant plan d'organisation spatiale

Source : Auteurs

Synthèse :

L'hôtel est bâti sur un site urbain de type post moderne Et sa clientèle est composée d'hommes d'affaires vis à vis son emplacement par rapport au centre-ville et l'aéroport. On trouve :

- **Sous-sol :** les depots, la cuisine, et les locaux techniques , **RDC et première étage**
- **étage courant :** hébergement.



III-Bien-Etre :

« C'est par le bien-F^laire que se crée le bien-être » Proverbe Chinois ;

Le bien-être est « Un état agréable résultant de la satisfaction des besoins du corps et du calme de l'esprit » D'après LAROUSSE

Le bien-être physique :

Est défini par la sensation d'une bonne santé physiologique générale, d'une satisfaction des besoins primordiaux du corps ;

Le bien-être psychologique :

Concerne une évaluation subjective. Elle dépend de perceptions ou de satisfactions diverses (financières, professionnelles, sentimentales...).

III-1-Qu'est-ce qu'un centre de bien-être ?

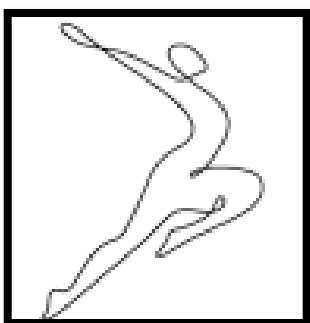

Le Centre de Bien-être est un lieu d'exception pour se ressourcer et trouver Calme, Confort et Plaisir.

Il propose plusieurs activités comme des soins s'appuyant sur les vertus de l'eau et également des activités permettant d'éveiller les sens qui sont sollicités par le cadre, les gestes, le toucher, les textures, les senteurs des produits.



Il propose également des moments de détente et des séances de soins pour harmoniser le corps et l'esprit pour atteindre le ressenti du bien-être.

Les centres de bien-être ont tendance à se diversifier, chaque formule répond à la volonté des clients en offrant des prestations et des services qui pourront les aider à passer des moments de détente. Parfois offert individuellement ou situé au sein d'un hôtel, il ne se limite pas simplement à la prise en charge du corps, des conseils hygiéniques et diététiques peuvent aussi être donnés pour

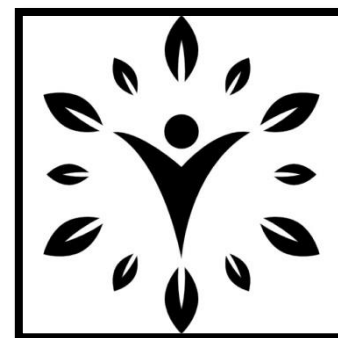

CHAPITRE 03 : APPROCHE THÉMATIQUE

garder une bonne ligne . On trouve différents types de centres de bien-être comme suit :

Centres de Détentes Sportives

Les Thalassothérapies

Les SPA de Remise en Forme

III-2- Les Types du Centre de bien-être :

III-2-a- Centres de Détentes Sportives

Ce type de **centre de bien-être** est une forme de détente qui rime avec activité sportive telle que les promenades en VTT, l'escalade, le ski, la voile, le kayak, Des sessions de yoga, de massage et de relaxation sont disponibles.

Exemple 01 :

Centre sportif de Verbier

Complexe dédié au sport et à la détente. Il dispose de d'une patinoire couverte dédié au patinage libre, au hockey sur glace, de deux terrains de de squash et quatre courts de tennis, d'une piscine intérieure et extérieure et un espace wellness qui est doté d'un hammam, sauna, jacuzzi et deux solariums.



Figure 81 : Centre sportif de Verbier

Source : Google image

L'effort et le réconfort se côtoient toute l'année.

III-2-b- Les centres de Thalassothérapie

La thalassothérapie est une méthode thérapeutique qui s'appuie sur des connaissances théoriques relatives aux qualités physico-chimiques et biologiques du milieu marin. Donc un centre de thalassothérapie doit obligatoirement être implanté dans un site proche de la mer. Par l'utilisation des eaux de mer et la valorisation des spécificités du climat il concoure activement au bien-être physique et mental des personnes qu'il accueille, grâce à l'élaboration et à la pratique de soins et de prestations appelés " cures " et soins de thalassothérapie, sous surveillance médicale.



III-2-c-Les SPA de Remise en Forme

Il s'agit généralement de spa centre de conditionnement physique, dédié aux abonnés, qui propose des services de massage et des soins corporels. Pour remplir le rôle d'éducateur, des massothérapeutes spécialistes du massage sportif et de la rééducation sont mis à disposition. Il offre des moments sportifs et de détente, et un espace de bien être équipé : physiothérapie kinésithérapie hydrothérapie ainsi que le côté beauté et relaxation.

Exemple 02 :

Hôtel Les Bains d'Arguin by Thalazur :

L' hôtel propose un service hébergement, un centre de thalassothérapie, une salle de sport, un restaurant et une piscine extérieure.



Figure 82: hôtel les bains d'Arguin

Source : Google image

Exemple 03 :

Spa Bergoase

Situé dans le charmant village d'Arosa, au cœur des Alpes suisses, le Tschuggen Grand est un hôtel 5 étoiles ultra-luxueux offrant une vue spectaculaire sur les Alpes suisses, 4 restaurants et son propre train express conduit directement aux pistes de ski. Le spa Bergoase, conçu par Mario Botta.



Figure 83: spa Bergoase

Source: Google image



Synthèse :

Les types et exemples cités ci-dessus nécessitent des sites de grande surface éloignés des villes et des agglomérations, et ils sont des complexes qui sont généralement côtoyés par des vacanciers en saisons de vacances. Dans notre cas on souhaite répondre aux besoins de ceux qui sont pressés et qui ne peuvent pas nécessairement envisager des séjours longs typiquement « spa » en bord de mer ou à la montagne. C'est pour cela qu'on a opté pour le centre de bien-être (Spa) urbain qui constitue différentes sortes de techniques et d'appareils destinés à la relaxation et au repos suivant une démarche et un protocole de soin.

III-3- Analyse des exemples :

Exemple 1 : Centre de Bien-être Urbain « Centre de Bien-être AKASHA (Paris) »

Le Spa Akasha est un centre de bien-être luxueux d'une superficie de 700 m² à Paris, qui offre des moments de détente aux patients en proposant une prise en charge totale du corps et de l'esprit par un programme avancé dans les domaines du Bien-Être : Sauna, Hammam et cabines de soins, de la Beauté : salon de coiffure, de la forme : salle de yoga, salle de fitness, piscine, et de la nutrition afin d'atteindre le ressenti du bien-être.

La particularité de cet exemple se résume dans son programme qui est basé sur une approche qui se base aussi sur les 4 éléments de la nature :

AIR : Un protocole de respiration dans tous les soins (séance de découverte Méditation et Yoga) ;

EAU : Piscine – Jacuzzi – Rituel d'accueil en amont de chaque soin ;

FEU : Énergies réveillées lors des soins holistiques ainsi que l'offre fitness ;

TERRE : Création des Menus santé et d'une large Gamme de Boissons détox



Figure 84 : le spa akasha

Source : www.hotellutetia.com/fr/akasha



CHAPITRE 03 : APPROCHE THÉMATIQUE

Exemple 02 : Architecture d'un centre de bien-être « Naman Retreat Pure SPA (VIETNAM) » :

1-Fiche Technique:

Pays : VIETNAM

Ville : DA NANG

Projet : SPA, Centre de Bien-être

Architectes: MIA Design Studio

Surface: 1600 m²

Année: 2015



Figure 85 : Naman retreat pure Spa

Source: www.archdaily.com/ naman-spa-mia-design-studio

Le projet constitue d'une enveloppe extérieure conçue spécialement pour le climat tropical de la ville de Da Nang (des températures intenses en été et d'humidité tout au long de l'année), cette enveloppe se compose d'élévation de panneaux de couleur blanche ressemblant à des dissipateurs thermiques de tailles variées ce qui donne une façade perméable qui favorise la ventilation transversale, et des rideaux de végétation qui agissent comme des dispositifs d'ombrage passif. Cette combinaison de panneau et de végétation donne une esthétique luxueuse, riche et apaisante.

Le projet se développe en deux niveaux proposant des espaces de **bien-être et de relaxation** : jacuzzi, spa standard et VIP, salle de relaxation et de shampoing, de **sport** et mouvement : salle de yoga, salle de fitness et Gym et **des espaces de détente** en proposant dans salons de détente et un patio doté de placettes sur un jet offrant la sensation d'être sur une île flottante. Le RDC de ce SPA regroupe **les jacuzzis** qui sont doté d'une cabine de sauna, de vestiaire et d'un bain bouillon, une salle de relaxation avec un coin shampoing doté d'un coin de préparation de tisane, une salle de fitness et Gym et une salle de yoga. À l'étage on trouve tous les SPA Standard qui sont des salles de massage pour 2 personnes et les SPA VIP qui sont des salles de massage privatifs doté d'un bain bouillon, on trouve aussi un espace d'exposition doté d'un coin de lecture.

La particularité de cet exemple est que tous les espaces cités au paravent ont des vues sur la végétation de l'extérieur avec celle de l'enveloppe du projet, et le patio végétalisé. Cette combinaison forme un paradis sur terre.



CHAPITRE 03 : APPROCHE THÉMATIQUE

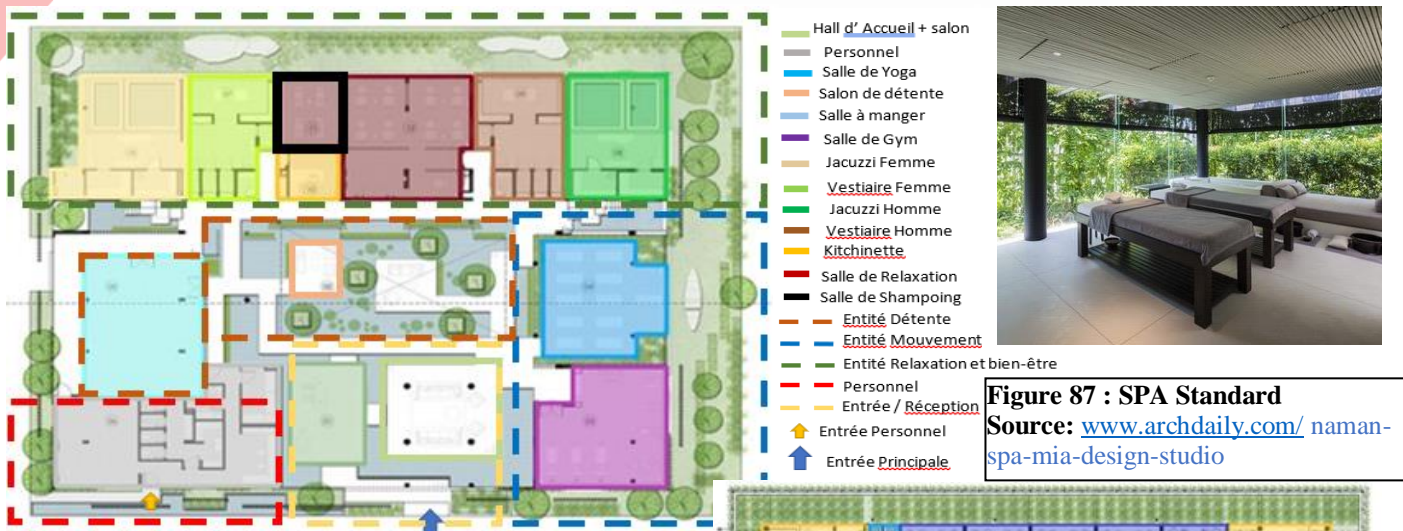

Figure 86 : Plan Rdc du Naman retreat pure Spa
Source: www.archdaily.com/naman-spa-mia-design-studio



Figure 87 : SPA Standard
Source: www.archdaily.com/naman-spa-mia-design-studio



Figure 88 : SPA Standard Source: www.archdaily.com/naman-spa-mia-design-studio

- SPA Standard
- Sanitaire
- Coin Lecture/et Exposition
- SPA avec Traitement VIP
- Circulation Verticale
- Stockage
- Vide sur Salon de détente
- Vide sur Patio



Figure 89 : Plan Rdc du Naman retreat pure Spa
Source: www.archdaily.com/naman-spa-mia-design-studio

Synthèse :

D'après les exemples analysés nous avons constaté que le centre de bien-être doit contenir des espaces de bien-être physique et de bien-être spirituel, et que ces deux derniers sont complémentaires.

On a aussi constaté que :

- Les espaces de détente et de relaxation doivent être suffisamment aérer et éclairer ;
- Les espaces de spa, jacuzzi doivent aussi être éclairer et aérer et loin des regards (les éloigner des entrées) ;
- Les espaces nutritionnels (Tisanerie par exemple) font partis des espaces de relaxations et de détente.
- Les hammams et sauna sont espaces fermés n'ont pas besoin de lumière naturel .



VI-Programme Spatial:

Après avoir étudié les deux thèmes qui sont Hébergement et bien-être, et Analysé des exemples par rapport aux thématiques choisies (Hôtel et Centre de Bien-Etre) nous avons pu tirer un programme spatial qui est être un support qui va nous aider a entamé la conception de notre projet :

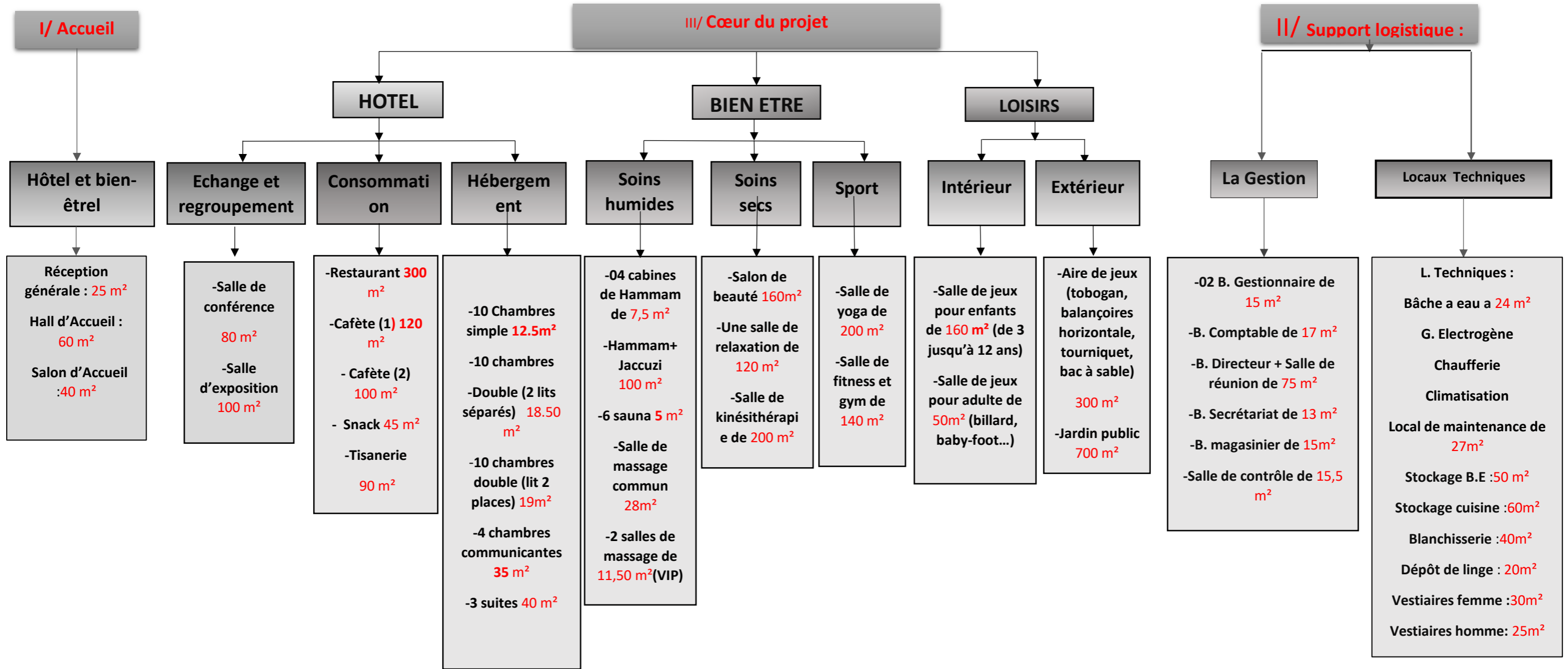





$$\begin{aligned}
 & S=1595 \text{ m}^2 + S=1031 \text{ m}^2 + S=1210 \text{ m}^2 \\
 & = \\
 & S1=125 \times 1.2=150 \text{ m}^2 + S2=3836 \times 1.2=4603.2 \text{ m}^2 + S3=441.5 \times 1.2=529.8 \text{ m}^2 \\
 & =
 \end{aligned}$$





Surface Totale du Projet = 5283 m²

CHAPITRE 03 : APPROCHE THÉMATIQUE



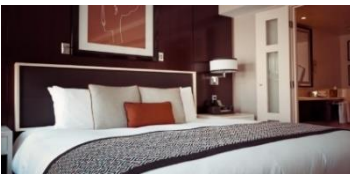

V-Tableau des Exigences Spatiales :

Fonction	Espaces	Exigences	Illustrations
Accueil	Réception	<p>-C'est une partie qui joue un rôle majeur pour l'attractivité de tout hôtel vu qu'elle offre la première appréciation pour le client sur son séjour.</p> <p>-Il doit être conçue d'une manière attirante car elle est en quelque sorte une vitrine pour tout l'équipement et peut influencer positivement ou négativement sur le choix du client.</p>	
	Hall D'accueil	<p>-Il doit aussi être vaste et bien éclairée afin de donner une meilleure impression pour le client.</p>	
	Salons de détente	<p>Salons qui servent d'espaces d'attente pour les clients. Ils sont dans la majeure partie des cas caractérisés par une fluidité spatiale.</p>	
Consommation	Restaurant	<p>-Il doit comporter un nombre de couverts suffisants pour accueillir l'ensemble des clients.</p> <p>-Son éclairage doit être excellent le jour comme de nuit, afin de créer une ambiance intime et paisible.</p> <p>-Dès l'entrée, il est essentiel que le client éprouve une impression de confort, d'agrément et de détente. Un confort acoustique et visuel.</p> <p>-Une décoration bien réfléchie.</p>	 





CHAPITRE 03 : APPROCHE THÉMATIQUE

Consommation	Cafétéria	<p>-C'est la partie qui va proposer aux clients différentes sortes de boissons, pâtisseries ..., etc. Elle peut être des fois ouvertes pour le public afin d'accroître la rentabilité de l'hôtel.</p> <p>-Un aspect de détente d'agrément et bien être à l'intérieur de ces espaces.</p> <p>-On le trouve souvent au rez-de -chaussée afin de le rendre plus accessible.</p>	 
	La cuisine	<p>Elle doit être mise juste à côté du restaurant afin d'offrir un service rapide et propre. Elle doit surtout être spacieuse, bien éclairée et bien aménagée afin d'offrir les meilleures conditions pour les chefs. Celle-ci doit avoir une forte relation avec les chambres froides.</p>	
Hébergements	Les chambres	<p>-Elles doivent satisfaire les conditions suivantes afin de laisser une bonne impression chez le client et l'inviter à revenir : le confort, l'intimité et la sécurité.</p> <p>-La chambre doit comporter dans la plupart des cas un salle de bain, cette dernière peut avoir des dimensions variées.</p> <p>L'éclairage des chambres doit contribuer à créer une ambiance chaude et chaleureuses.</p>	 
	Le service étage	<p>-Généralement c'est une salle, elle assure l'approvisionnement des chambres avec le linge, et des clients avec les différents services</p>	

CHAPITRE 03 : APPROCHE THÉMATIQUE

Evènementiel	Salle d'exposition	<p>C'est un espace qui va abriter des expositions Ces espaces nécessitent :</p> <ul style="list-style-type: none"> - Un bon éclairage. -Un parcours qui guide l'utilisateur aux différentes expositions. -Un revêtement des murs et des couleurs qui aident à transmettre l'idée des expositions. 	
	Salle de conférence	<p>Ces salles sont destinées aux projections audiovisuelles et des conférences. Elles doivent alors répondre à plusieurs critères essentiels :</p> <ul style="list-style-type: none"> -Assurer un confort visuel pour l'assistance en assurance ; -Un bon éclairage artificiel en -Évitant les reflets du soleil et tout effet d'éblouissement. 	
Administratio	Bureau du Directeur Salle de Réunion Secrétariat Bureau du Gestionnaire Salle de contrôle	<p>Elle permet d'assurer le bon fonctionnement de l'hôtel, elle doit être privée et non accessible au grand public.</p>	
n	Blanchisserie Buanderie Service concierge stockage L.techniques	<p>La lingerie doit assurer un service de nettoyage 24H/24H, c'est un local qui doit être suffisamment spacieux et aéré, avec plusieurs installations: machines à laver, à coudre, chariots ...etc.</p>	

CHAPITRE 03 : APPROCHE THÉMATIQUE

Bien-être	Hammams	<p>Installation dans une zone Humide,</p> <ul style="list-style-type: none"> -Etanchéité Parfaite, -Une bonne isolation thermique pour les murs / utilisation de matériaux de bonne inertie, -Toit : toit pyramidal ou toit vouté afin d'évacuer les gouttelettes d'eau accumulées au plafond pour qu'elle ne tombe pas sur les clients. 	 <ul style="list-style-type: none"> - Chaleur : entre 40°C et 50°C - Humidité : 100%
	Sauna	<p>La cabine doit être :</p> <ul style="list-style-type: none"> - Parfaitement hermétique et équipée de banquettes ou de lits, deux positions particulièrement agréables et bénéfiques lors de la séance ; -D'un diffuseur d'huiles essentielles car l'odeur et l'ambiance participent au rituel du sauna vapeur. <p>Des options pour un bien être supérieur :</p> <ul style="list-style-type: none"> -La chromothérapie : la lumière artificielle Colorer, -La musicothérapie. 	 <p>Chaleur : entre 70°C et 100°C</p>
	Salle de Massage	<p>Un Cadre accueillant et hygiène irréprochable :</p> <p>Aménagement de façon à dégager chaleur, confort, et bien-être ;</p> <p>Ambiance Chaleureuse :</p> <p>Couleur Douce et Naturelles (comme le chocolat, le lin, ou les gammes de beige</p> <p>Revêtement de sol de préférence parquet vinyle ;</p> <p>Eclairage Doux (utilisation des persiennes ou rideaux pour adoucir la lumière naturelle</p> <p>Utilisation de Bougies aux huiles essentielles pour leur propriétés euphorisantes et pour la diffusion de parfums ;</p> <p>Une petite musique douce qui est un point culminant d'un massage réussi (mélodies classique, bruit de la nature, musique instrumentale etc.)</p>	 

CHAPITRE 03 : APPROCHE THÉMATIQUE

<p>Jacuzzi (Bain Bouillon)</p>	<ul style="list-style-type: none"> - Agrémenté d'appui-têtes, de spots lumineux munis de LED pouvant changer de couleur, et d'enceintes avec lecteur CD et 	
<p>Cabines de Soins</p>	<ul style="list-style-type: none"> - Un Cadre accueillant et hygiène irréprochable -Ambiance Chaleureuse : parfumé, aménagement chaleureux et confortable, équipement de soins ,... etc ; -Bon Eclairage : pénétration d'un maximum d'éclairage Naturel. 	
<p>Salle de Yoga</p>	<ul style="list-style-type: none"> -Espace Calme propice à la réflexion comme à la concentration ; -Pièce Spacieuse et Cosy ; -Maximum de luminosité. 	
<p>Salle de fitness</p>	<ul style="list-style-type: none"> -Sécurité ; -Confort ; -Esthétique ; -Luminosité ; 	
<p>Salle relaxation</p>	<ul style="list-style-type: none"> -Ambiance Chaleureuse ;Eclairage Naturel ; Aménagement de façon à dégager chaleur, confort, et bien-être ; Une musique douce Relaxante ; - Espace Calme propice à la réflexion et au bien-être ; 	
<p>Salle de Kinésithérapie</p>	<ul style="list-style-type: none"> Sécurité ;Confort ;Pièce lumineuse ; Couleur neutre ; Disponibilité du matériel nécessaire ; Intégration d'une piscine pour les exercices dans l'eau. Une musique douce Relaxante ; Espace Calme propice à la réflexion et au bien-être ; 	

CHAPITRE 03 : APPROCHE THÉMATIQUE

Loisirs et détente	Salle de jeux pour enfant et pour adultes	<ul style="list-style-type: none"> -Ambiance chaleureuse avec des couleurs vives. -Utiliser les sols indécollables, caoutchoutés ou plastiques souples qui sont agréables au touché et facile à entretenir. -Espace très Lumineux naturellement et artificiellement (jeux de lumière et lumière colorer) 	 
	Jardin	<ul style="list-style-type: none"> -Les espaces extérieurs doivent être en harmonie avec la partie bâtie du projet, et avoir une continuité avec l'intérieur. -Les espaces de jeu et de détente doivent être définies et le parcours de circulation doit être fluide et continu. -Aménager des Placettes avec des bancs , des tables , etc. . 	

Conclusion:

L'analyse thématique et des exemples, nous permis non seulement d'élargir nos connaissances sur l'hébergement et le bien-être, mais aussi de déterminé un programme provisionnel fonctionnel, qualitatif, pour notre projet qui va être une combinaison de deux équipements des thèmes analysés : Hôtel et Centre de Bien-être. Ce choix des thèmes a été aussi Confirmer par les citoyens de la ville d'Azazga d'après leurs réponses sur le questionnaire.

PARTIE IV: APPROCHE ARCHITECTURALE

CHAPITRE 04 : APPROCHE ARCHITECTURALE

Introduction :

Le projet architectural tient compte des connaissances acquises à travers les différentes lectures effectuées liées au contexte au thème et aux paramètres du climat développé dans approches précédentes (contextuelle, thématique et théorique). Tous ces éléments doivent assurer une bonne intégration du projet par rapport à son environnement urbain d'une part, et la relation entre ; la forme, la fonction, l'espace et la structure d'autre part.

I-Processus conceptuel :

I-1-Idéation :

Après avoir analysé la ville d'AZAZGA, les constats majeurs qu'on a pu tirer sont: le manque d'attractivité que la ville a perdu suite à la réalisation de la voie de déviation (FREHA-HOPITAL meghenem lounes), or avant AZAZGA avait le seul axe de transition (RN12) entre les 4 Wilaya Bejaia, Alger, Tizi-Ouzou, Bouira. Un autre constat est celui d'absence totale d'espaces loisirs, vert ainsi que de détente.

Notre idée est née des constats précédents, elle consiste à redonner à la ville sa dynamique urbaine en attirant plus de passagers, et répondre aux besoins des résidents avec la réalisation des différents espaces manquants.

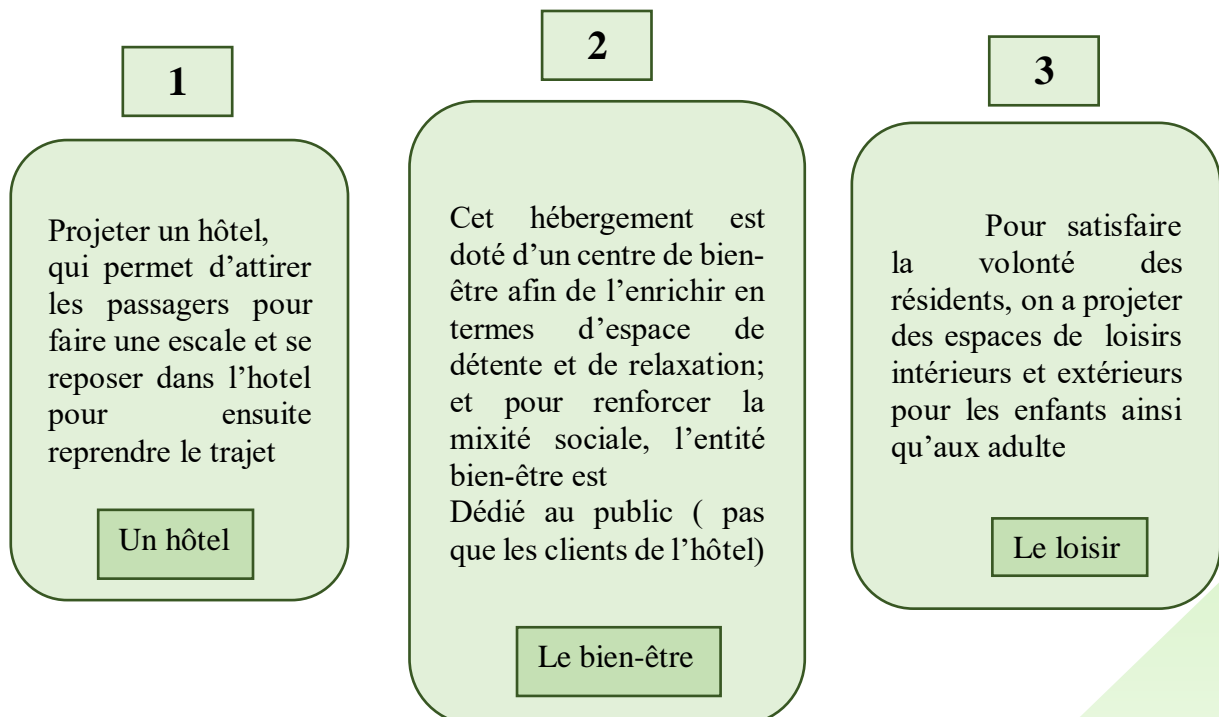

CHAPITRE 04 : APPROCHE ARCHITECTURALE

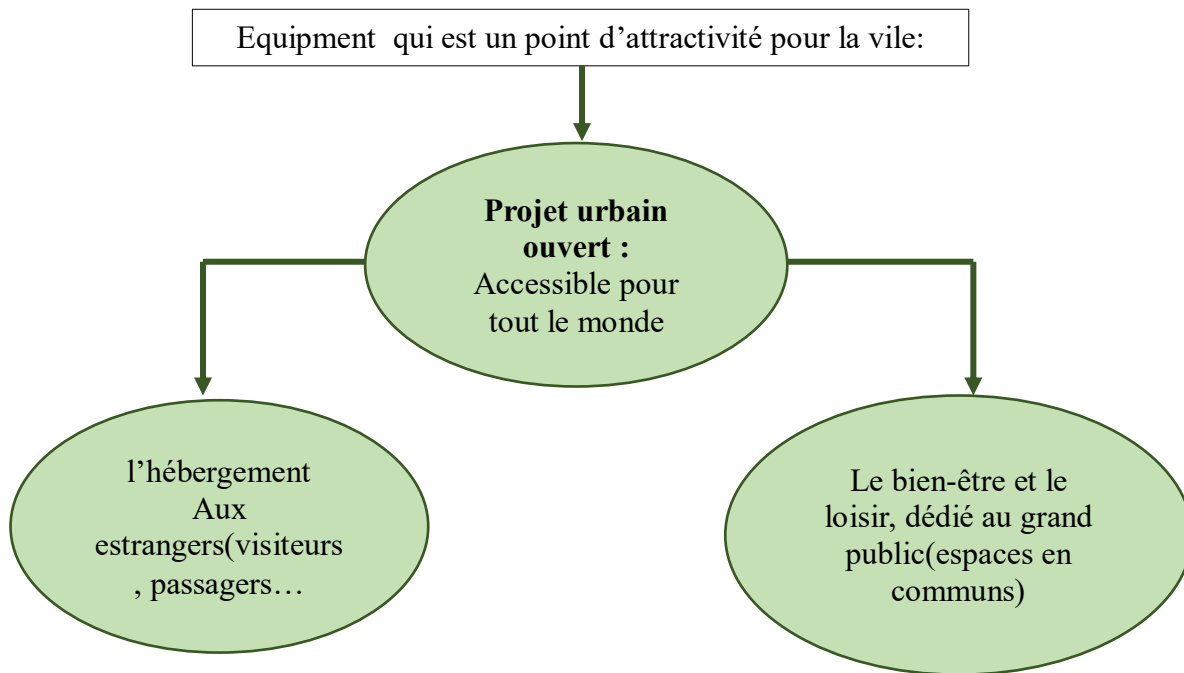

Le projet avec les différentes entités qu'il propose, permet de rendre la ville plus attractive à l'échelle régionale, qui est l'hôtel; comme il propose des espaces de bien-être ainsi que de loisirs : intérieure et extérieurs; ces deux entités sont la partie commune entre les clients de l'hôtel et les résidents de la ville d Azazga.

Ce projet est comme la pièce manquante d'un Puzzle pour avoir l'image complète au final, C'est une touche qui permet de rendre à la ville son image initiale qui est la place stratégique, et l'axe le plus fréquenté pour le déplacement entre Alger, Tizi-Ouzou et Bejaia.

I-2-Conceptualisation :

Après notre analyse de la ville d'Azazga et après avoir analysé des exemples de référence traitant notre thème nous avons établi des concepts qui permettent la conception d'une première image mentale du projet, en tenant compte des contraintes liées au contexte, au thème, pour atteindre les objectifs ou les solutions souhaitées dans le processus de conception de notre projet architectural.

Concepts de base :

Axialité :

- 1- Concepts tirés de l'environnement immédiat, ces axes principaux de la ville qui sont la **RN12**, et **RN71**, ils sont matérialisés dans le site et le divisés en entités différentes, dont deux seront des espaces intérieurs et les deux



CHAPITRE 04 : APPROCHE ARCHITECTURALE

autres comme extérieurs, pour avoir un équilibre entre ces deux dernières.

Avec ces deux axes on a défini aussi les différents accès vers le projet.

Recul : Un recul est obligatoire pour assurer une possibilité, d'accès vers le parking au sous-sol, qui est desservi par la route qui mène vers Boubroune.

Le recul du côté de boulevard A.A. ELKADER, pour créer un espace dépose minute, qui est un espace de stationnement réservé à la dépose rapide de passagers puis le véhicule repart immédiatement.

Un autre recul du côté de l'avenue Colonel Amirouche, pour créer un accès (RAMPE) pour les personnes à mobilité réduite.

Géométrie : Pour la géométrie du projet, on a épousé la forme du terrain, étant donné que la forme du site est purement géométrique donc même les entités bâties du projet seront de formes simples.

Continuité urbaine : le projet avec son jardin qui est ouvert au grand public ; assure une continuité urbaine.

I-3-Matérialisation :

Pour matérialiser l'idée de départ de notre projet, on utilise les différents concepts tirés précédemment, dans la partie de conceptualisation ; puis créer une genèse à notre projet comme suit :

La genèse du projet :

Concept 1 : Axialité :

Dans un premier lieu, on a matérialisé les deux axes principaux de la ville d'AZAZGA, qui sont

La route 01 : tracé de l'axe 01 dans l'assiette parallèle au boulevard de Amir Abe Elkader ; divise le site verticalement. Cet axe va définir aussi l'accès principale du projet ; sera par l'avenue colonel Amirouche.

La route 02:

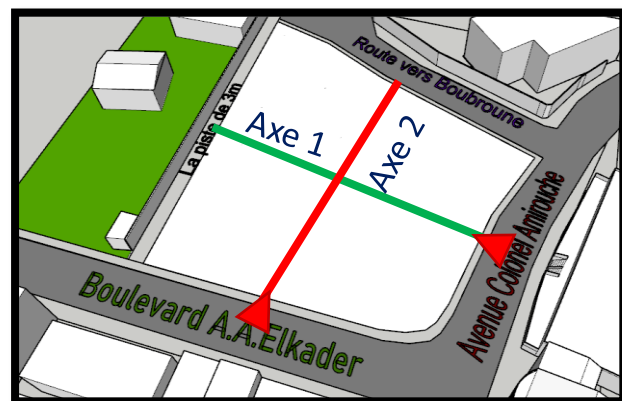
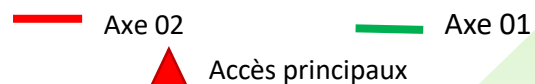

Figure90 : Etape 01

Source :Auteurs



CHAPITRE 04 : APPROCHE ARCHITECTURALE

Le tracé de l'axe 02 dans l'assiette ; qui va être aussi parallèle a l'avenue colonel amiroche et devise le site horizontalement, et définira l'autre accès principale qui sera par le boulevard Amir abed elkader.

Concept 2 : Géométrie :

Intersection des deux axes a donné naissance a 04 différentes formes géométriques, dont deux seront dédié a la partie bâtie ;les deux restant sont exploités comme espaces extérieurs ,afin de ne pas encombrer l'assiette avec un volume massif.

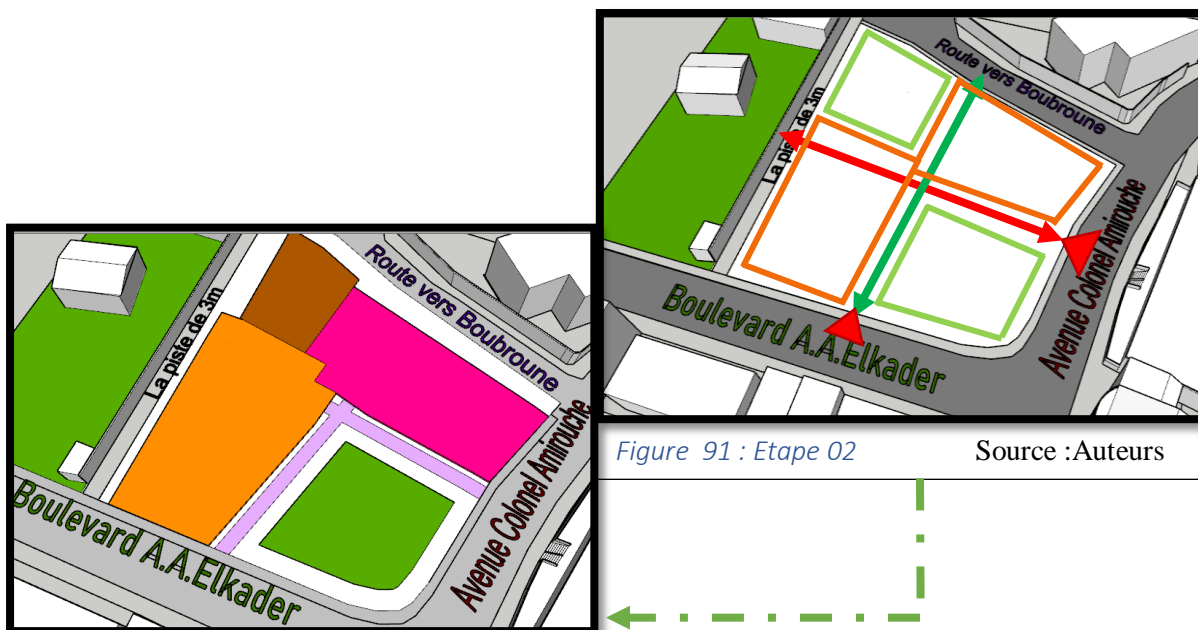





Figure 91 : Etape 02

Source :Auteurs

- | | |
|--|--|
|  Aire de jeux |  Place |
|  Bloc A |  Bloc B |

Concept 03 : Recul





Comme l'entresol est au même niveau que la route vers boubroune, on a l'a exploité pour accéder au parking ; mais puisque c'est une route a double sens, et le stationnement de part et d'autres fait que la largeur de 8m reste restreinte ;d'où la nécessité de faire un recul de 3m de ce côté afin d'élargir la voie.

Un deuxième recul ; de 6m du côté de la propriété privée afin de respecter un vis-à-vis par rapport à cette dernière ; et créer un accès vers le parking

Comme l'aire de jeux se trouve derrière le projet ; on a projeté deux accès secondaires pour dans le but de le rendre accessible même étant a l'extérieur du projet.



CHAPITRE 04 : APPROCHE ARCHITECTURALE

-  Accès vers le parking
-  Accès secondaires
-  Allée principal vers le projet
-  Ajout de 3m pour route
-  Recul pour accès du Parking

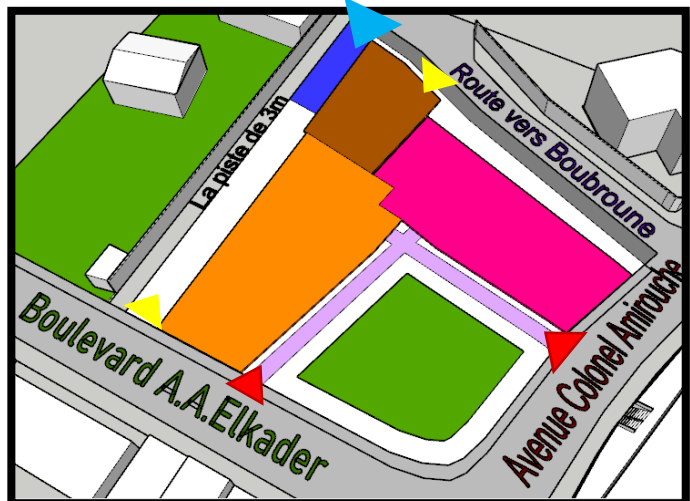

Figure 92 : Etape 03

Source : Auteurs

Un 3eme recul qui est par rapport aux blocs :

Pour le bloc (A) : 4m

Faire un recul de 4m par rapport au bloc (A), afin de créer une petite aire pour les véhicules qui est « un dépose minute », car le boulevard est presque sur le même niveau que le site.

Bloc (B) :

Faire un recul de 2m par rapport au bloc (B) : Afin de créer une rampe pour les personnes à mobilité réduite.

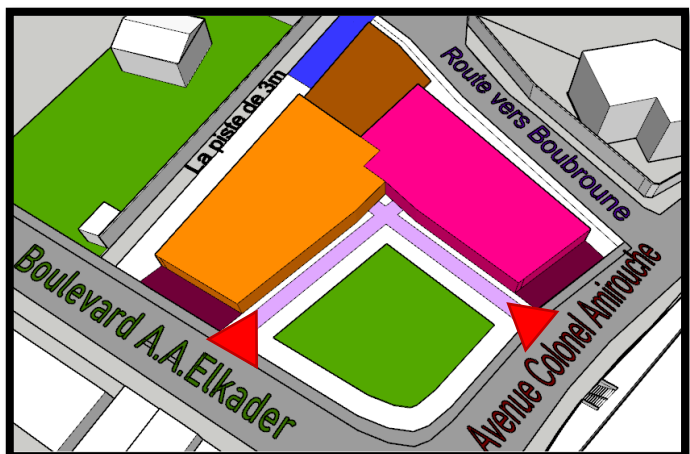



Figure93: Etape 04

Source : Auteurs

-  Recul par rapport aux deux blocs

Concept 04 : Articulation des BLOCS avec une faille :

En partant du point de l'intersection des deux routes principales, et on crée une faille qui va être le parcours qui relie entre les deux jardins être l'élément articulateur entre les blocs.



- Point de l'intersection
- ↔ Axe articulateur

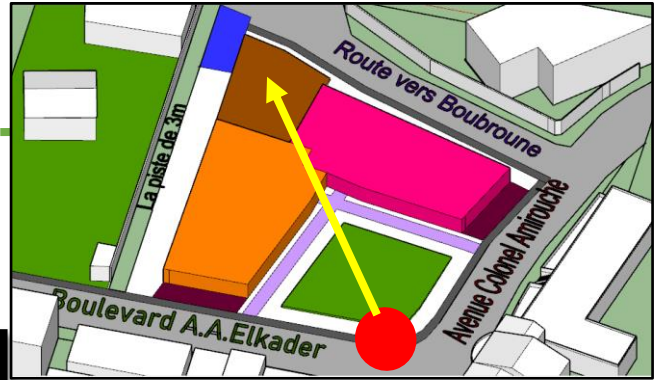

Figure 94: Etape 05

Source :Auteurs

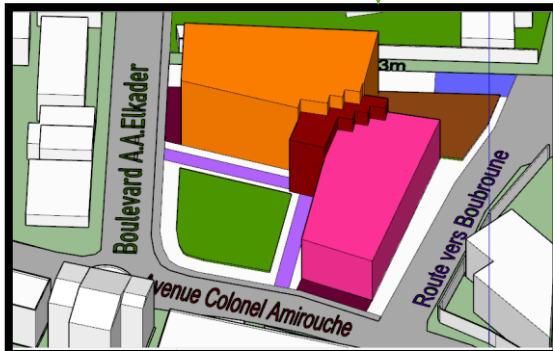

Figure 95: Etape 06

Source :Auteurs

Concept 05 : Dégradé pour les 03 volumes :

Pour différencier la faille, des deux volumes on a décidé d'opter un dégradé pour les trois ; de sorte à avoir la

hauteur de la faille entre les deux blocs.

Le bloc plus haut (A) avec un gabarit de R+4 va intégrer administration, une part du bien-être et en dernier l'hébergement pour dépasser les gabarits des alentours et avoir des vues dégagées pour les chambres. Le bloc (B) avec un gabarit de R+2, va intégrer salle de sport , loisir pour enfants et les espaces de consommation.

Prolongement des volumes :

Chaque bloc contient des entités différentes, pour les différencier sur le volume ,prolongement de la partie des espaces de consommation au milieu du bloc (A),qui va s'étendre sur deux étages puis la mettre en valeur avec un prolongement de 4m, En plus cette partie en saillie, va séparer les deux autres entités qui sont l'administration au RDC et l'hébergement, aux derniers étages.

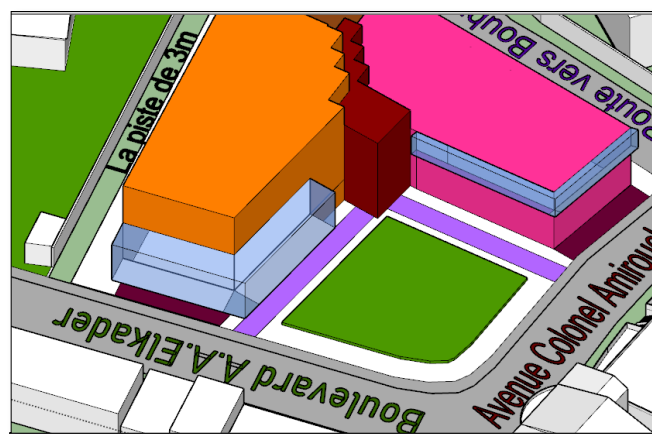

Figure 96: Etape 07

Source :Auteurs



CHAPITRE 04 : APPROCHE ARCHITECTURALE

La même opération qu'on va faire pour le bloc (B) : on va faire un prolongement de 1.5m pour la partie consommation.

II-Description Fonctionnelle :

Notre projet est un centre de bien-être plus hébergement, qui se situe au cœur de la ville, s'étend sur une superficie de 3100 m², dont 1527 m² d'emprise au sol sont du bâti et l'autre moitié de la surface est dédié aux espaces extérieurs. Dans son contexte, le projet vient assurer la continuité urbaine. LE PROJET contient :

Un hébergement afin d'attirer les passagers qui font du trajet (une escale) pour un jour ou plus.

Entité Bien-être, est une partie intégrante du projet qui est dédié aux clients d'hôtel, et ouverte aussi au grand public.

Deux parking sous-sol, le premier dédié au projet, le 2eme est réservé a la ville dans le but de diminuer le problème de stationnement.

Le jardin extérieur dédié au grand public a placette doté d'un mobilier urbain permet aux résidents d'avoir des espaces de détente et de rencontre.

Un autre espace extérieur qui est le prolongement de la salle de jeux vers un autre jardin dédié aux enfants pour les différentes tranches d'âges offre aux petits un moment de plaisir et de loisirs.

II-1-Accessibilité:

Notre projet est ouvert au grand public bénéficie de plusieurs accès :

On accède au projet essentiellement a partir de l'avenue Colonel Amirouche, ou par Boulevard Amir Abed El Kader qui sont les deux accès principaux piétons.

On a un accès mécanique a partir de la voie tertiaire, route qui mène vers Boubroune, qui est l'accès vers le parking.

Deux autres accès piétons secondaires du projet, ils se trouvent derrière le projet, un par le boulevard Amir Abed El Kader qui mène en premier lieu vers l'aire de jeux puis accéder au reste du projet ; l'autre qui l'accès direct vers l'espace de jeux extérieure.



CHAPITRE 04 : APPROCHE ARCHITECTURALE

II-1-Organisation des espaces intérieurs :

Le projet se compose de plusieurs entités, , répartis en 5 niveaux de façon a avoir l'hébergement plus loin possible des nuisances sonores, au dessous on a entité bien-être, qui est dédié aux résidents ainsi qu'aux clients de l'hotel.En ce qui concerne le loisir on a une partie au RDC qui est dédié aux enfants et le dernier étage on a une partie de loisir qui est dédié aux adultes. Tous ce qui est évènementiel se trouve au premier niveau pour ne pas déplacer une foule de personne vers d'autres niveaux (plus on monte plus on a moins de monde et de bruits).

On a intégré des espaces de consommation dans différents niveaux, comme la tisanderie du bien-être, une cafeteria pour l'entité sport et un grand restaurant ouvert au public.

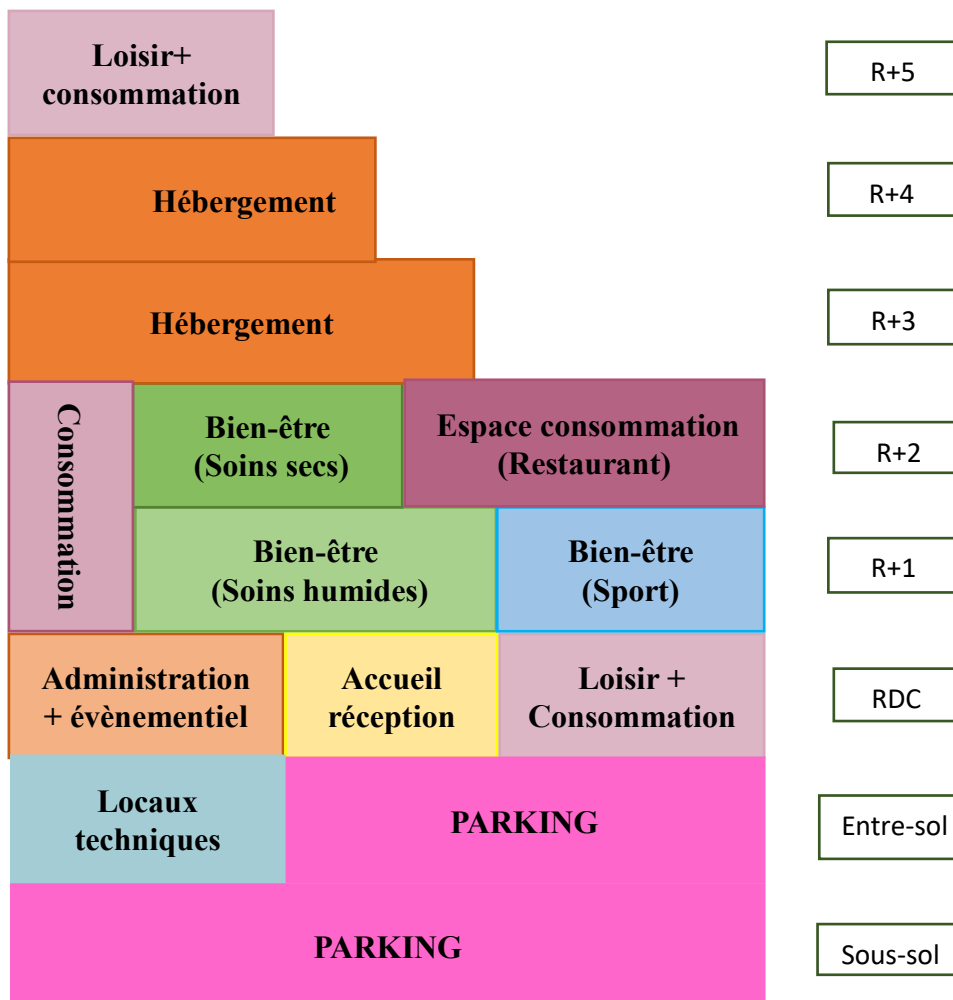

CHAPITRE 04 : APPROCHE ARCHITECTURALE

II-3-La lecture des plans :

Rez-de-chaussée :

L'organisation spatiale du RDC, se fait autour de deux escaliers, chacun assure la distribution verticale de chaque bloque.

Au rez-de-chaussée, la faille relie les deux blocs par un espace de circulation, qui facilite la promenade et le déplacement a ce niveau. Dans ce dernier, on a comme espaces :

- Hall d'accueil
- Administration
- Salle de jeux pour enfants
- les sanitaires
- Salle de conférence
- Salle d'exposition
- Les sanitaires pour
- La cafeteria
- La kénisithérapie
- Hall d'accueil
- Administration
- Salle de jeux pour enfants
- les sanitaires
- Salle de conférence
- Salle d'exposition
- La cafeteria
- Les sanitaires
- La cafeteria
- La kénisithérapie



Figure 97: Plan du RDC

Source: Auteurs

 Cafeteria	 Administration	 Sanitaire
 Kinésithérapi	 Evènementi	
 Hall d'accueil	 Salle de jeux pour enfants	

1/Hall d'accueil : comme son nom l'indique, c'est le premier hall qui nous accueille, ou on trouve la réception principale, ainsi qu'un grand salon d'accueil, il desserve vers les espaces des deux blocs.



CHAPITRE 04 : APPROCHE ARCHITECTURALE

le bloc(A)

1/Administration : elle a un accès dédié à l'administration, elle contient un bureau de directeur, accompagné d'un secrétariat ainsi qu'un, espace de réunion, salle de contrôle, magasinier, 2 bureaux pour gestionnaire, un pour comptable et une salle d'attente ouverte au couloir.

2/Evenementiel : c'est une salle de conférence + une salle d'exposition.

le bloc(B)

1/Espace consommation : qui est une cafeteria qui se trouve juste derrière la réception afin de faciliter son accès

2/La kinésithérapie : grande salle qui se situe à côté du cafeteria, dédié aux soins : cette espace est doté d'une piscine ainsi que d'autres matériels qui aide les kinésithérapeutes a faire les exercices aux malades.

3/Salle de jeux pour enfants : on a des espaces dédiées a des tranche d'âge :

De 3 a 5 ans : des espaces de jeux adaptés a la petite enfance, comme des jeux de motricité, jeux de manipulation, le dessin, apprentissage de l'alphabet, des chiffres, des rayons pour livres, des jeux de mémoire, jeux aux devinettes avec des images et cartes

De 5 a 10 ans : Des jeux comme les Puzzle, des jeux de société comme jeux de cartes, de lettres, pions...

Plan du 1^{ER} ETAGE:

-  Salle de relaxation
-  Cafeteria+ Tisanerie
-  Sauna+Hamam
-  Sanitaire
-  Salle de fitness
-  Salle de Yoga

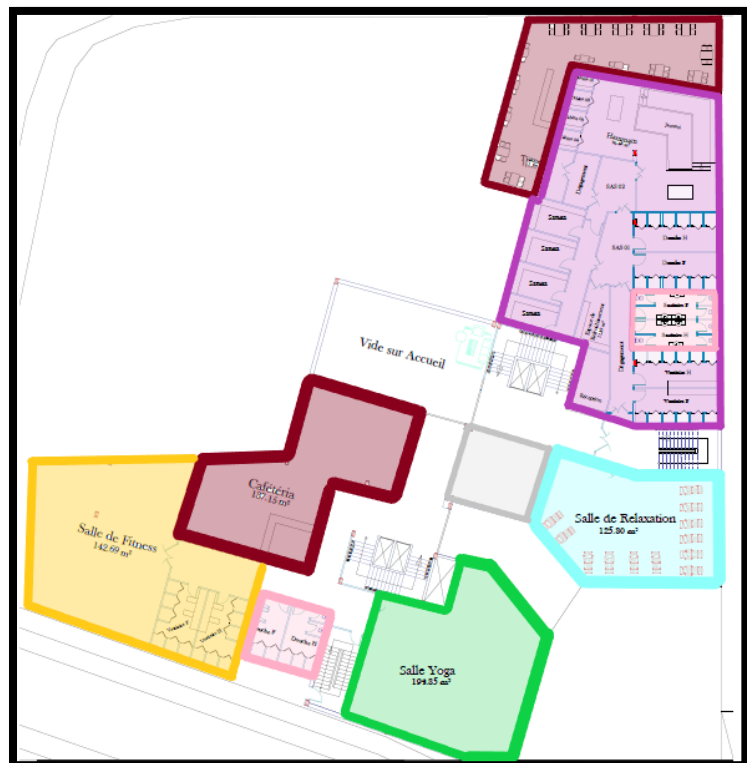

Figure98 :Plan du 1er étage

Source :Auteurs



CHAPITRE 04 : APPROCHE ARCHITECTURALE

En empruntant les deux escaliers des deux blocs, on arrive au premier étage, ou on a un vide sur le hall d'entrée, et une autre sur hall de la sortie vers l'aire de jeux.

Dans le bloc (A) : on retrouve une partie du bien-être, qui est un espace fermé, intègre les soins humides commençant par une petite réception, puis comme premier espace on a les vestiaires, les douches, un sas qui mène vers le hammam et les sauna, ces derniers sont doté d'une tisanerie avec une belle vue qui donne vers jardin public pour mieux passer un moment de détente et de bien-être. Dans cet étage on a un escalier qui commence a ce niveau, le relie a l'autre qui se trouve au-dessus, car leurs espaces se complètent

le bloc (B) : Dans cette partie, on a toujours du bien-être, on retrouve deux grandes salles, une qui est une salle de Fitness, a côté on a de grandes vestiaires homme/femmes, en face se place une grande salle de Yoga qui possède un bureau pour le coach, des sanitaires et douches se trouvent au milieu de ces grandes salles.

Plan du 2eme ETAGE :

Dans cette étage, toujours les deux blocs qui continuent; par rapport au :

Bloc (A) : on continue avec le bien-être mais a cet étage nous avons des soins secs comme les massages, un grand salon d'esthétique qui possède un coin manucure, pédicure et des soins pour les cheveux, cet espace s'ouvre sur un coin détente et consommation qui permet aux clients d'attendre dans le confort. On a aussi une grande boutique qui vend

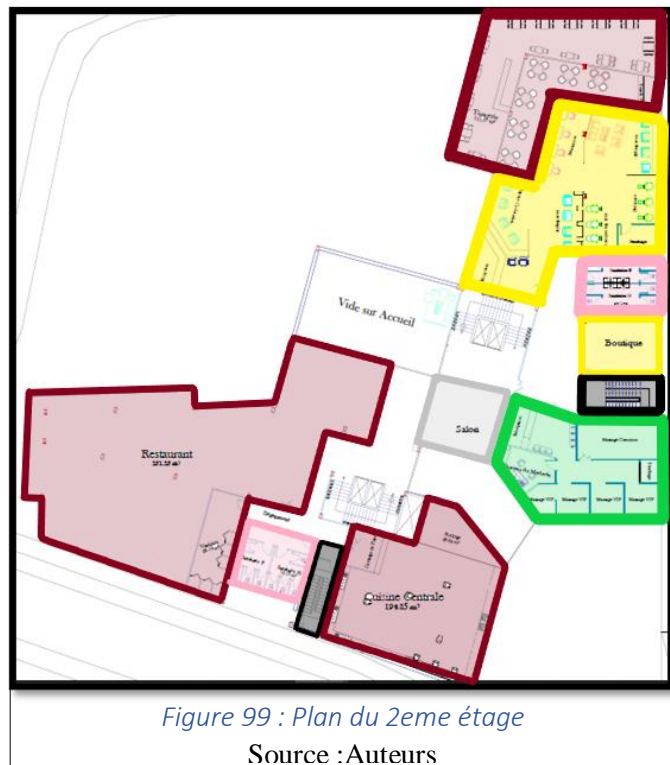



Figure 99 : Plan du 2eme étage

Source : Auteurs

	Salon de beauté		Sanitaires
	Restaurant		Salle de Yoga



CHAPITRE 04 : APPROCHE ARCHITECTURALE

tous les produits d'esthétique offre la possibilité aux clients d'avoir tous ce dont ils ont besoin à porter de mains.

Bloc (B): Ce bloc se termine a cet étage avec espace de consommation, qui est un grand restaurant doté une grande cuisine qui se trouve en face.

Plan du 3eme ETAGE :

A ce niveau, on a que le volume de la faille se, plus le bloc (A), qui accueille la première partie de l'entité d'hébergement, dont on retrouve 8 chambres simples doté d'un placard simple avec une douche italienne ; elles ont une vue sur jardin Principale, 02 grandes suites doté kitchenette , coin salon, baignoire, lavabo a doublé vasque, 9 chambres doubles avec 2 lits séparés, douche italienne, elles ont une vue sure la foret « Ath bauhinie ». Au fond du couloir, on a une chambre pour le service d'étage, de l'autre côté du couloir, on a espace stockage du matériel.

Plan du 4 EME ETAGE :

Seulement le bloc (A), continue jusqu'au 4eme étage, il contient la deuxième partie de l'hébergement, la ou on a 02 chambres simples doté d'un placard avec une douche italienne, 03 chambres communicantes destiné a héberger une petite famille, 10 chambres avec un lit double places, ainsi qu'une grande suite se trouve au coin qui intègre une



Figure 100 : Plan du 3eme étage
Source :Auteurs

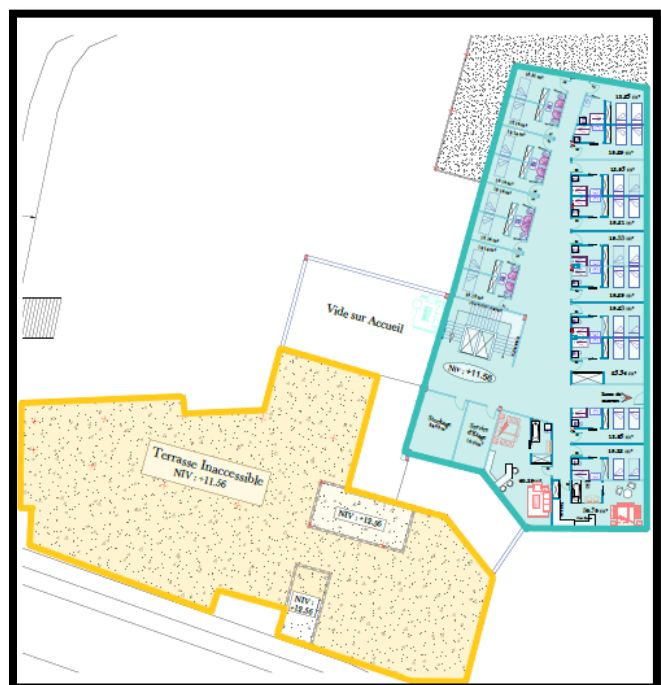

Figure101 : Plan du 4eme étage
Source :Auteurs

■ Hébergement

■ Terrasse inaccessible



CHAPITRE 04 : APPROCHE ARCHITECTURALE

baignoire, kitchenette, coin repas, un petit salon, placard, offre une vue dégagée vers « Imejrouad ».

II-4 Les espaces extérieurs :

II-4-a Le jardin :







Comme espace extérieur ; on a le 1^{er} jardin qui s'ouvre vers le boulevard ainsi qu'à l'avenue axes principaux : il s'ouvre complètement à la ville ; l'aménagement de ce dernier s'est fait dans le but de répondre aux besoins des résidents qui est d'avoir un espace de détente et rencontre ou va se regrouper les habitants ; on y trouve un aménagement



Figure 102: le jardin

Source : Auteurs

urbain (des bancs avec différentes formes ; des bancs dotés de tables...), pour ajouter un peu d'esthétique au jardin, on a créé deux jets d'eau ; au milieu et quelques bacs à fleurs

	Tables		Bancs
	Rampes		Jardins en
	Allées principale du		Bancs ouvert à l'urbain
	Prolongement de la cafeteria		

Placés aléatoirement dans le jardin,

Deux jardins en pentes, couvert de pelouse est exploité comme espace de détente,

Deux aménagements urbains : qui sont des bancs orientés et ouverts vers l'urbain

03 rampes sont projetées afin de créer un parcours pour les personnes à mobilité réduite

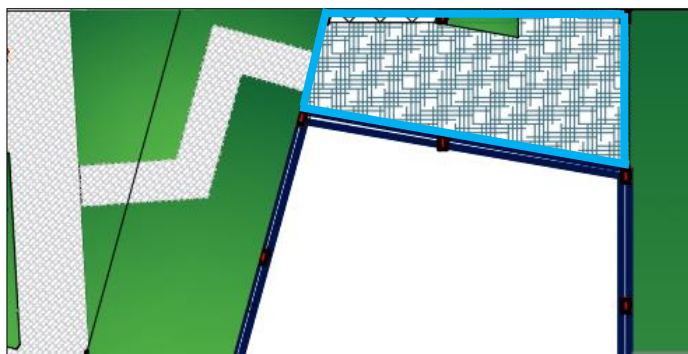

Figure 103 : dépose minute

Source : Auteurs

On a aussi, un petit espace de consommation qui est un prolongement d'une cafeteria vers l'extérieur



CHAPITRE 04 : APPROCHE ARCHITECTURALE

Une aire de stationnement est prévue comme dépose minute Est réservé uniquement pour un court arrêt et pas pour un stationnement (figure 111)

II-4-b L'aire de jeux pour enfants :

Une aire de jeux est dédié aux enfants, son emplacement est derrière le projet ; afin d'éloigner les enfants du danger que présente les deux routes Nationales avec leurs flux importants.

L'aire de jeux est doté d'un terrain pétanque, de différents jeux comme les balançoires, nacelle a deux places, face a face pour deux enfants, un grand Toboggan ;

Le sol du hall de la sortie vers l'aire de jeux est habillé avec un revêtement qui continue jusqu'à l'extérieur ; est une façon d'indiquer que l'espace est dédié aux enfants.

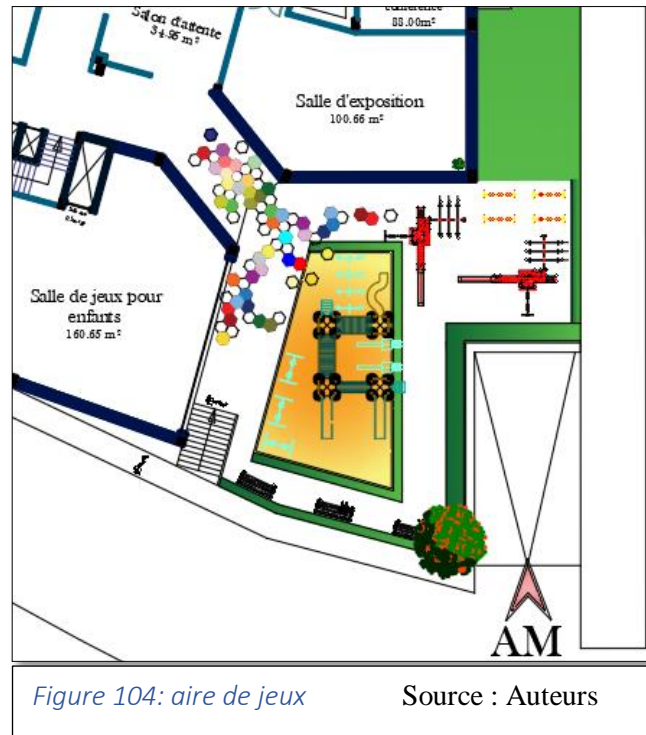

II-5-Lectures des façades :

Notre projet se compose de 3 volumes dont deux blocs séparés par un élément central matérialisé par une faille. Le projet s'étale de la partie Sud-Est à la partie Sud-Ouest du terrain, en dédiant la partie Nord pour le public en aménageant un jardin public.

Afin d'harmonisé les façades de notre projet et de rassembler ces volumes pour créer un projet qui va s'intégrer parfaitement dans son contexte nous avons opté pour un ensemble de concepts :



CHAPITRE 04 : APPROCHE ARCHITECTURALE

1- L'Horizontalité

C'est un concept qui va assurer la continuité visuelle qu'on cherche dans notre projet pour ne pas chamboulé le visuel habitué pour les résidents et les passagers de la ville ;



Figure105 : le Concept d'Horizontalité sur les Façades Nord
Source : Auteurs

1- La verticalité :

Ce concept est utilisé, en premier lieu, pour marquer l'élément central et principal du projet qui est la faille, en deuxième lieu, pour contraster cette horizontalité (contraste de direction) afin d'harmoniser la façade. Et pour accentuer le concept nous avons opté pour un bardage en acier qui consiste une succession d'éléments verticaux et fins que nous avons principalement utilisé pour l'entité hébergement faisant office de filtre entre cette dernière et le voisinage et de brises solaires.



Figure 106: le Concept de Verticalité sur la Façades Nord
Source : Auteurs

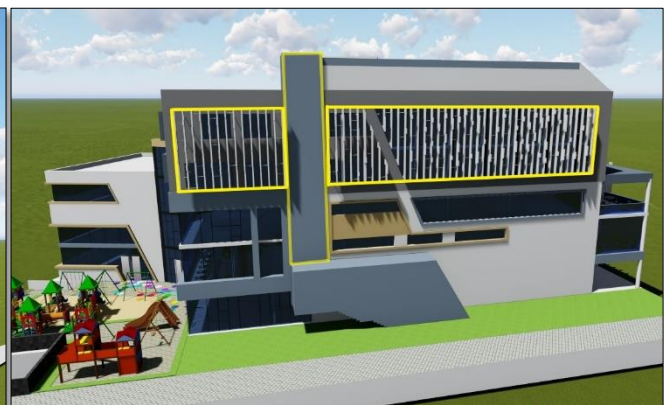

Figure 107: le Concept de Verticalité sur la Façades Sud-Est
Source : Auteurs



CHAPITRE 04 : APPROCHE ARCHITECTURALE

2- Le Mouvement :

C'est un concept que nous avons matérialisé par l'intégration de **la ligne oblique** inspiré de l'axe perspectiviste qui est oblique par rapport au terrain.

3- La Notion du Plein-Vide :

Ce concept est utilisé afin d'harmoniser les façades et de répondre aux exigences des espaces intérieurs.

- La faille est matérialisée par un bloc évidé et totalement vitré, afin de la démarquer des autres blocs ;
- Les espaces de consommation sont totalement vitrés ;
- Nous avons traité le bloc « a » avec plus de vitrage que le bloc « b » puisqu'il est le plus grand pour avoir des façades équilibrées.



Figure 108 : les surfaces vitrées sur la Façades Nord
Source : Auteurs



Figure 109 : les Surfaces Vitrées sur la Façades Sud-Est
Source : Auteurs

Notre Réflexion :

- Rajout d'un étage au-dessous du bloc « a » avec une hauteur moins élevée que les autres étages en créant des terrasses vers la façade Nord pour élaner le bloc ;
- Avoir les éléments horizontaux en avant par rapport à l'élément verticale dans la faille pour marquer le entrée principale vers le projet.



CHAPITRE 04 : APPROCHE ARCHITECTURALE

II-6 Le système constructif :

La structure est le moyen de concrétisation des idées issues de l'imagination et de l'art, c'est donc le moyen permettant d'amener le projet de son état d'architecture conçue à celui d'architecture construite.

La structure est indissociable de l'architecture, en effet c'est l'espace architectural qui engendre le système structurel adéquat.

II-6-a Choix du système structurel :

Le choix du système constructif est étroitement lié à la thématique, le projet que nous projetons demande des espaces libres, et une flexibilité dans l'aménagement : comme la salle de Fitness, kinésithérapie...

Nos objectifs thématiques et programmatiques cités dans les différentes approches nous ont orientés vers:

La structure métallique (en grande partie du RDC jusqu'au dernier étage), car elle assure :

- Flexibilité des espaces ; la légèreté de la structure, permet de grandes portées sans avoir d'importantes retombées ;
- Conception simple et efficace
- Bon comportement vis-à-vis du séisme, dû à la ductilité du métal
- Bonnes caractéristiques mécaniques à la traction et à la compression
- La facilité de mise en œuvre.
- La précision et la qualité de la Construction.

Les avantages de la structure métallique :

- Préfabrication
- Fiabilité
- Légèreté
- Facilités de transformations

Cependant, la structure métallique présente également des inconvénients

- La corrosion : Pour lutter contre cet effet, on a opté pour la galvanisation, qui est l'action de recouvrir les dispositifs métallique avec une couche de zinc.
- Mauvais comportement au feu: Pour remédier à cela, les éléments porteurs vont recevoir un habillage ou un cloisonnement de plaques de plâtre avec l'utilisation de la peinture intumescente.



CHAPITRE 04 : APPROCHE ARCHITECTURALE

La structure en béton armé (au niveau des sous-sols)

La structure en béton armé présente une bonne protection contre l'incendie et permet de répondre aux efforts de la compression et la traction (le béton présente une bonne résistance à la compression et l'acier une bonne résistance à la traction) ainsi le mariage des deux matériaux assure une prise en charge totale des différents types de sollicitations.

Superstructure :

Pour le projet nous avons choisis d'utiliser des :

- Poteau HPN : plus résistant et plus efficace vu qu'il travaille dans les deux sens (Vertical et horizontal)
- Poteaux en béton armé : utilisés dans la structure du sous-sol

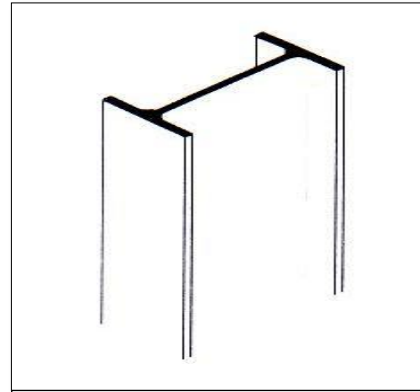

Figure 110: Poteau HPN
Source : Google

Les poutres et poutrelles :

Dans notre cas nous avons optés pour :

- Poutre en béton armé : utilisé dans la structure du sous sol.
- Les poutres à âme pleine (poutrelle « alvéolaire ») : En raison des grandes portées de l'équipement, Elles ont un système réticulé où les nœuds peuvent être considérés comme des articulations. De forme I, elles sont constituées de creux circulaire, permettant ainsi le passage des gaines et des différents câbles.

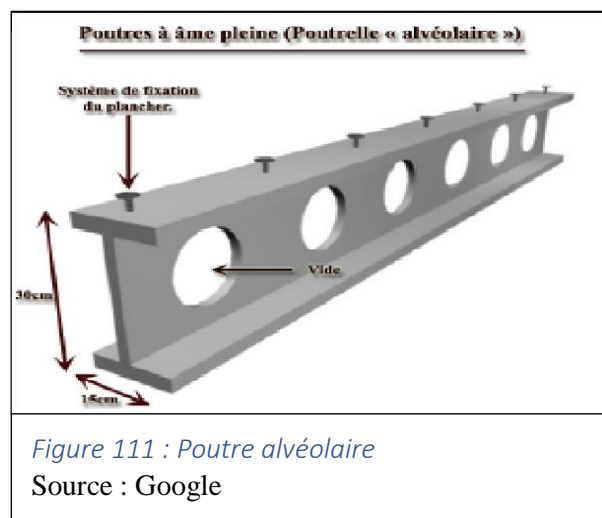

Figure 111 : Poutre alvéolaire
Source : Google



Les planchers :

Plancher collaborant : constitué d'une dalle en béton coulé sur un bac en acier. Ce choix est dû à sa grande résistance aux charges ainsi qu'à son rôle de contreventement horizontal dans l'ossature du bâtiment.

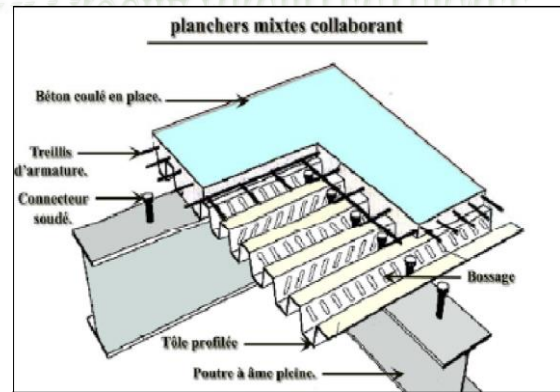

Figure 112 : plancher collaborant

Assemblage poteau-poutre :

Le mode d'assemblage choisi est l'assemblage par boulonnage, dont le principe repose sur la transmission des efforts par l'intermédiaire de pièces complémentaires qui concentrent les efforts sur de petites surfaces d'appui : goussets, cornières, plaques d'extrémité.

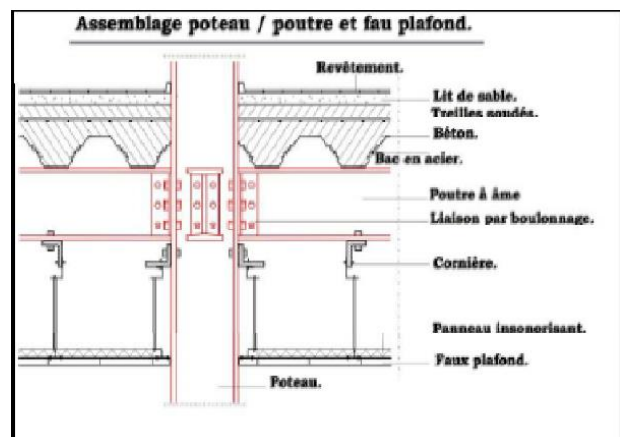

Figure 113 : Assemblage poteau-poutre

Les joints :

Deux joints de dilatation sont également présents à chaque changement de direction le premier : au niveau de la faille plus précisément au bloc de l'entrée principale, sépare aussi du bloc (A), et bloc (B) ; le joint évite la fissuration du béton, Il compense les mouvements des matériaux, qui s'expansent ou se rétractent en réaction aux variations hygrométriques et de température.

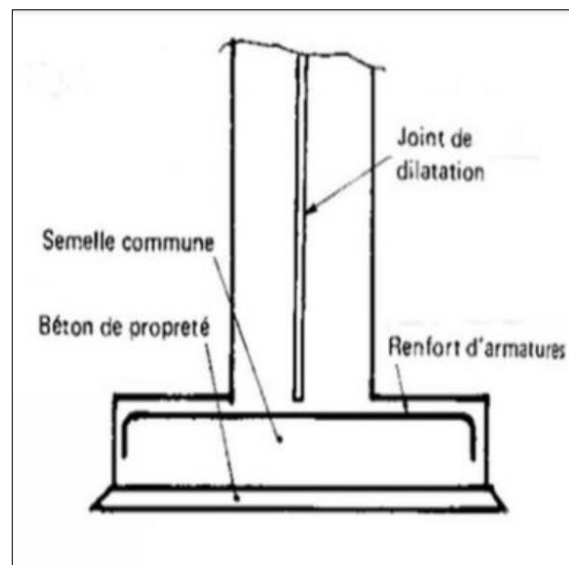

Figure 114 : joint de dilatation

Source : Google



CHAPITRE 04 : APPROCHE ARCHITECTURALE

Le deuxième joint sépare le bloc (A) du bloc (B). tout en intégrant la faille vers ce dernier.

Infrastructure

D'après le pos, dans une zone incertaine qui est le cas de notre terrain, comme l'indique la carte géotechnique de la ville, il est recommandé de faire des fondations semi-profondes. Cela reste une proposition, le calcul permettra aux ingénieurs de proposer le type de fondation adéquat a notre structure.

II-6-b Détails du projet :

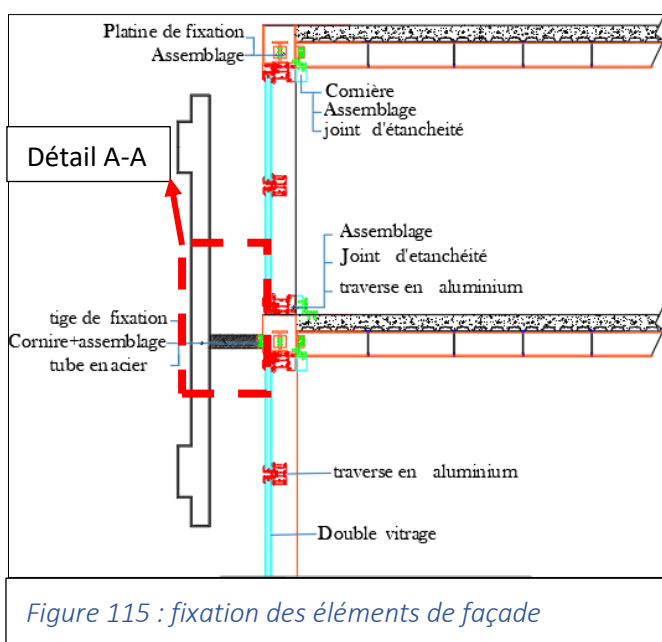

Figure 115 : fixation des éléments de façade

Les éléments de façade verticaux:

Les éléments utilisés sur la façade dans l'entité hébergement, sont des tubes verticaux en acier qui sont à une distance de 80 cm ; du mur rideau pour des raisons d'esthétique et d'intimité. Ils sont fixés avec une tige de fixation a l'aide d'une cornière qui se fixe au plancher.

L'acier qui a été utilisé est de type inoxydable, il contient plus de 50 % de fer, un minimum de 10,5 % de chrome et un maximum de 1,2 % de carbone. Sa grande résistance à la corrosion est sa principale caractéristique, Il est imperméable à l'eau et l'air

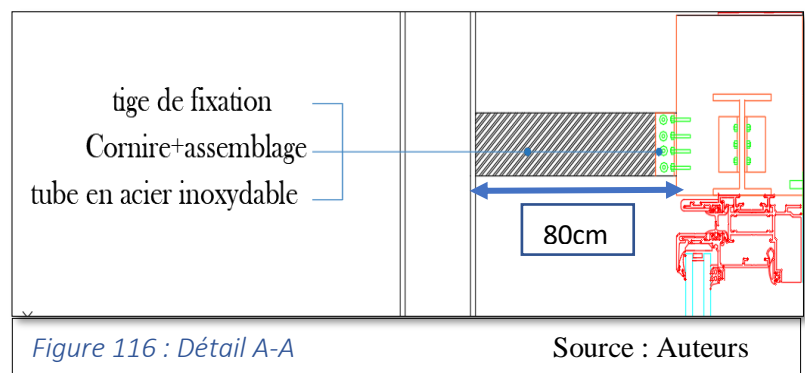

Figure 116 : Détail A-A

Source : Auteurs

CHAPITRE 04 : APPROCHE ARCHITECTURALE

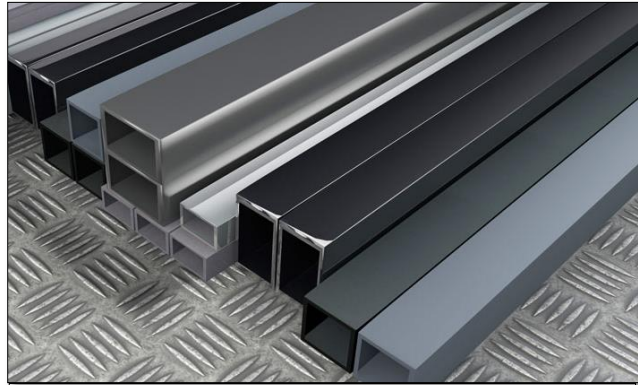

Figure 117 : Tubes d'acier inoxydable

Source : Google

Mur rideau :

En ce qui concerne le mur rideau ;

il est fixé aux planchés collaborant avec un système d'assemblage à l'aide d'une cornière. Il en double vitrage est employée au niveau de l'hébergement, ainsi que dans les espaces de consommation, il est fixé étage par étage. Le mur rideau permettra la pénétration d'une grande quantité de lumière naturelle dans les espaces intérieurs et les espaces de circulation. Pour arriver à satisfaire le confort acoustique des espaces, de différentes dispositions ont

été mise en œuvre :

- L'utilisation des baies vitrées à double vitrage, comme intermédiaire : on le gaz de l'argon ; qui offre une meilleure isolation thermique.

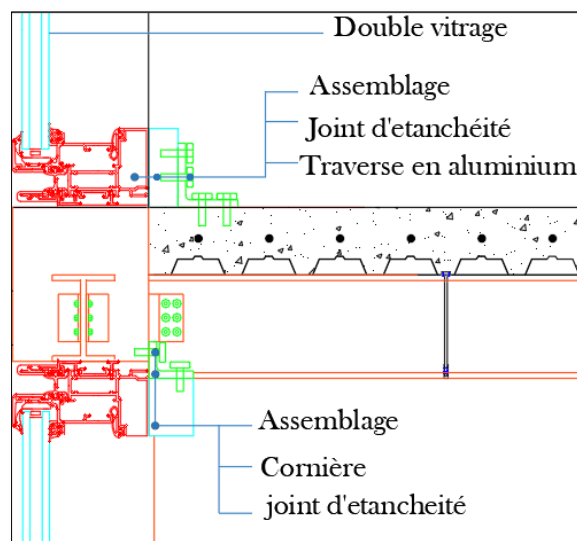

Figure 118 : assemblage mur rideau

Source : Auteurs

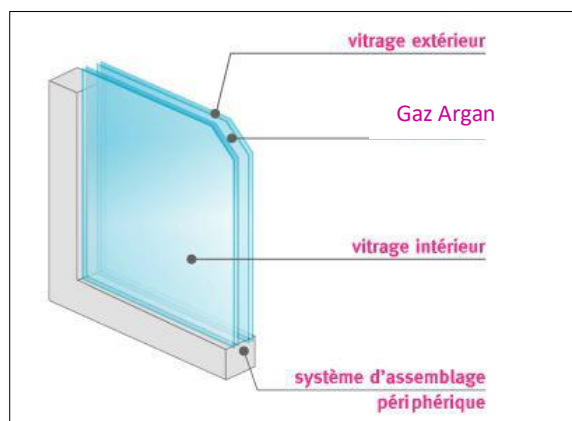
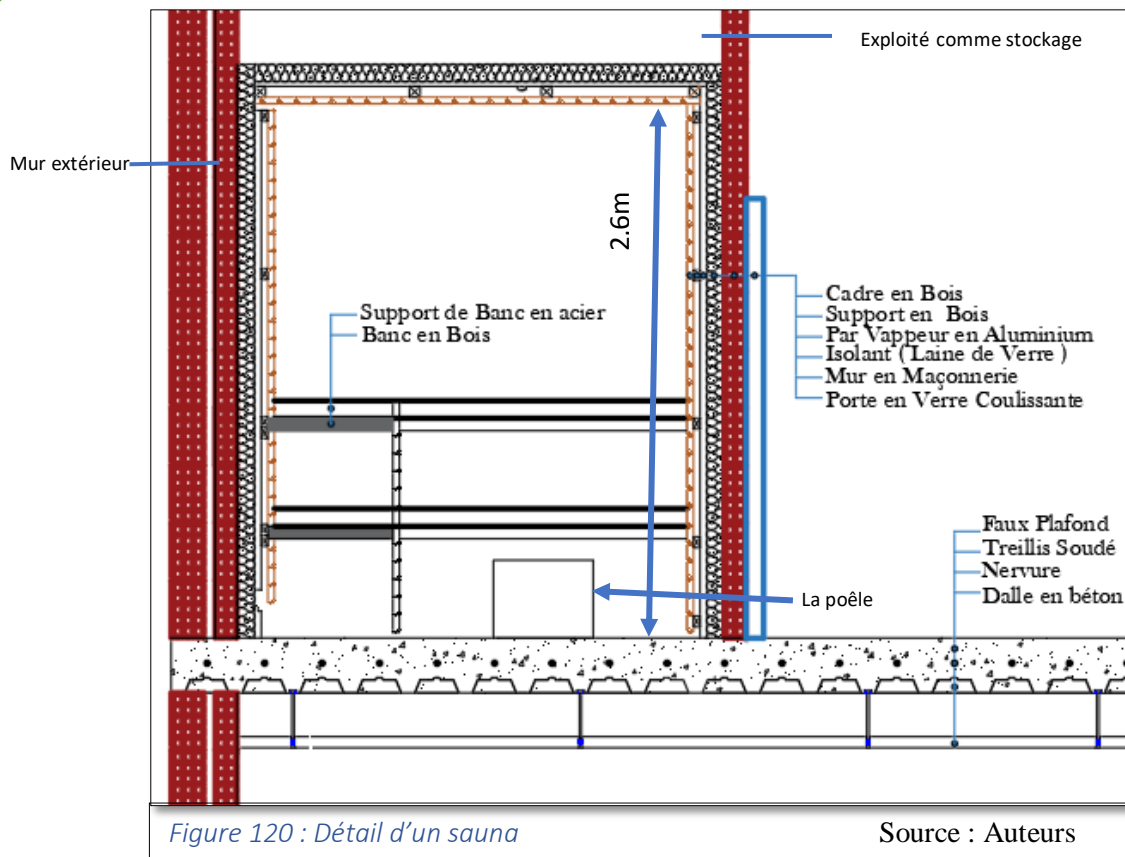

Figure 119 : Double vitrage

Source : Auteurs



Détail du sauna :



Un sauna est chauffé par un poêle à bois ou électrique appelé « *kiuas* ». Le poêle chauffe des pierres à sauna dans un réceptacle situé à l'intérieur du sauna. On utilise des pierres n'éclatant pas sous les chocs thermiques et accumulant bien la chaleur. Elles sont souvent, mais pas toujours, d'origine volcanique : diabase, gabbro, péridotite, stéatite. On trouve même des pierres synthétiques en céramique et certains poêles modernes sont constitués d'une dalle sur laquelle on fait ruisseler l'eau.

Une fois les pierres surchauffées, une louche d'eau est versée dessus, produisant spontanément de la vapeur. L'opération peut être répétée plusieurs fois.



Le sauna originel est sec : Entre 3 et 20 % d'humidité. C'est pourquoi les températures y sont bien plus élevées que dans le hammam : 80 à 90 °C en moyenne.

La louche

Les pierres



Figure 121 : sauna

Source : Google

Détails dans les jardins :

Le jardin est doté d'un aménagement urbain(des bancs, des tables...) deux types de bancs ;certains sont réalisé avec du bois : **teck** produit un **bois** précieux et imputrescible recommandé pour des meubles de jardin, qui montrera une résistance à toute épreuve aux assauts du mauvais temps et aux outrages du temps.

Le dossier

L'Assise

Piètement

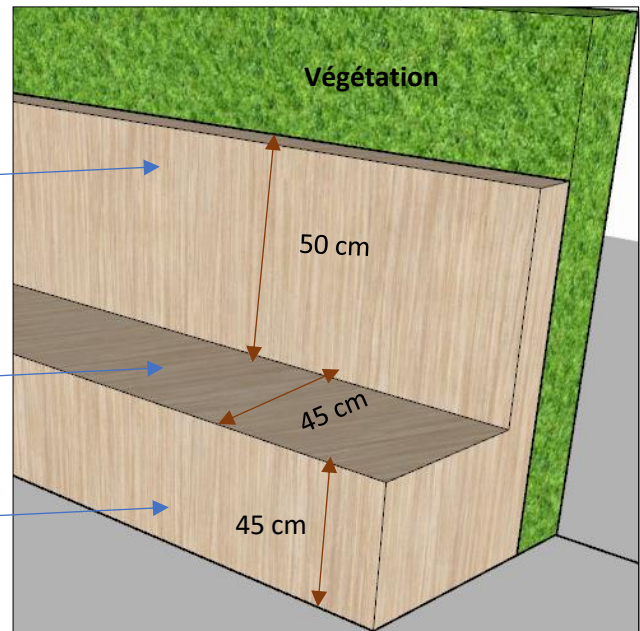

Figure 122 : Bancs en bois

Source : Auteurs

D'autres bancs sont accompagnés de tables suspendus suivent la forme de ces derniers, ceux-ci sont en métal solides,résistants aux intempéries.

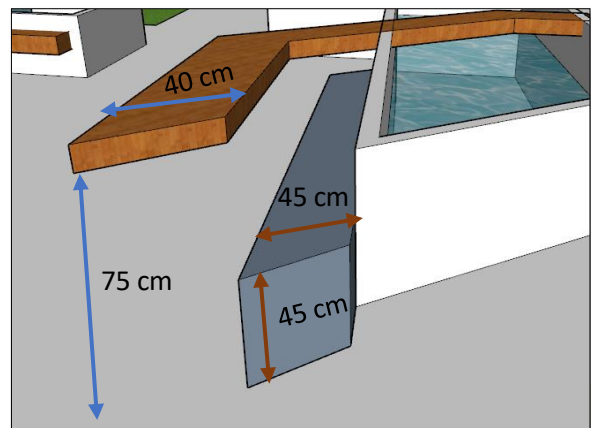

Figure 123: Bancs avec du métal

Source : Auteurs



CHAPITRE 04 : APPROCHE ARCHITECTURALE

Conclusion :

L'idée principale est de renaitre le flux mécanique, sur la RN12 qui traverse la ville, afin de redonner à la ville son attractivité qu'elle avait perdu suite à la réalisation de la nouvelle rocade ; pour se faire, notre attention s'est portée sur un site, qui est traversé par cet axe (RN12), une parcelle clôturée, délaissée ; en état de dégradation,

Cependant, ce choix nous permet de procéder à un renouvellement urbain ; Le principe a pour objectif de recycler des ressources bâties, et de limiter en surface l'étalement urbain,

Nous avons adopté une démarche de réflexion et de recherche dans laquelle on a entamé dans un premier par une approche sensorielle, qui est considérée comme l'élément déclencheur de notre travail ; suivi de la partie contextuelle d'où on a tiré une liste de recommandation qui nous a servi de support pour la conception, puis on a mené une enquête sociale, dans laquelle les habitants ont exprimé leurs volontés de projeter un espace vert ainsi qu'un espace de regroupement et de détente, cette dernière a joué un rôle primordial pour le choix du bon thème, ensuite effectuer l'analyse thématique, qui nous a résumé un ensemble d'exigences et un programme quantitatif. En dernier la phase de formalisation a donné une forme au projet qui a été matérialisée par une genèse.

À travers ce modeste travail, nous espérons apporter une réponse à la Problématique de départ, avec la proposition d'un hôtel qui permettra d'attirer les passagers doté d'un bien-être et des espaces de loisirs seront ouverts grand public, et dédié aux différentes tranches.



Références bibliographiques :

Ouvrage :

JEAN ZEITOUN, **Espace urbain et équipement.**

NEUFERT Edition 10

Concevoir et construire en Acier, Marc LANDOWSKI, Bertrand LEMOINE Edition ARCELOR, 2005

Mémoires et articles :

-**Les cartes** de service de cadastre à AZAZGA.

-INSTRUMENT D'URBANISME :**PDEAU DE 2004**

-**Hôtel d'affaires et de loisirs à Zéralda** Option : Architecture : Conception et Technologie |Session Octobre 2013.

- **Hôtel urbain à BAB EZZOUAR** Option : Architecture : Conception et Technologie | Session Juin 2014

-**Hôtel touristique à Zéralda**

Option : Architecture : Conception et Technologie | Session Juin 2015

-**hôtel urbain au hamma** ; option : architecture et culture : conception |Session 2016.

-**Centre de bien-être et de loisirs à Yakourene.** Option : architecture et environnement Session 2018

-**CENTRE THALASSOTHERAPIE A AZEFFOUN.** Option : architecture et environnement Session 2015

Sites internet :

www.lachainemétéo.com

www.Capellagarcia.com

www.hotellutetia.com/fr/akasha

www.archdaily.com/ naman-spa-mia-design-studio

www.urbanToronto.com

Architects

www.deavita.fr

Liste des figures

<i>Figure 01 : Plan Cadastral de la ville d'Azazga</i>	<i>7</i>
<i>Figure 02/ Figure 03 : Eclatement de la ville à partir de 1974/ Les programmes spéciaux à partir de 1967</i>	<i>8</i>
<i>Figure 04/ Figure 05 : l'ancienne gendarmerie d'Azazga/ Gendarmerie après les émeutes 2001.....</i>	<i>8</i>
<i>Figure 06: Deux routes nationales</i>	<i>9</i>
<i>Figure 07: Le quartier et le site</i>	<i>9</i>
<i>Figure 08 : Les limites du terrain.....</i>	<i>10</i>
<i>Figure 09 : Source des vents frais dominant</i>	<i>11</i>
<i>Figure 10 : Vents dominants dans le quartier.....</i>	<i>12</i>
<i>Figure 11 : Coupe (A-A) : Vents dominants dans le terrain.....</i>	<i>12</i>
<i>Figure 13 : Coupe A'-A' démontrant Trajectoire du soleil en hiver</i>	<i>13</i>
<i>Figure 12 : Ensoleillement du terrain a différentes heures de la journée.....</i>	<i>13</i>
<i>Figure 14 : Coupe A'-A' démontrant Trajectoire du soleil en été.....</i>	<i>13</i>
<i>Figure 15 : Carte montrant les différents réseaux hydrographiques</i>	<i>14</i>
<i>Figure 16 : Carte géotechnique de la ville d'AZAZGA</i>	<i>15</i>
<i>Figure 17 : la végétation présente dans le quartier</i>	<i>15</i>
<i>Figure 18/19 : Jardins privés/ Le sapin</i>	<i>16</i>
<i>Figure 20/21 : eucalyptus/ Arbres à l'entrée du site.....</i>	<i>16</i>
<i>Figure 22 : COUPE B-B</i>	<i>17</i>
<i>Figure 23 : COUPE B'-B'</i>	<i>17</i>
<i>Figure 24: Sens des ruissèlements des eaux pluviales.....</i>	<i>18</i>
<i>Figure 26 : le terrain de l'ancienne gendarmerie.....</i>	<i>18</i>
<i>Figure 25 : COUPE C-C sur le terrain.....</i>	<i>18</i>
<i>Figure 28/ Figure 29 : RUE qui mène vers BOUBROUNE/ Boulevard EMIR ABD EL KADER</i>	<i>19</i>
<i>Figure 27: COUPE C-C.....</i>	<i>19</i>
<i>Figure 30 : Carte de la ville d'azazga.....</i>	<i>20</i>
<i>Figure 31 : carte de la ville d'Azazga.....</i>	<i>21</i>
<i>Figure 32/33 : Habitat Colonial.....</i>	<i>21</i>
<i>Figure 34 : Carte de la ville d'Azazga</i>	<i>22</i>
<i>Figure 35/36 : Habitat Post Colonial</i>	<i>22</i>
<i>Figure 37: carte de la ville d'azazga.....</i>	<i>23</i>
<i>Figure 38 : Avenue Colonel Amirouche.....</i>	<i>24</i>
<i>Figure 39/40: Avenue Colonel Amirouche</i>	<i>24</i>
<i>Figure 41 : Coupe 01 (Sur l'Avenue Colonel Amirouche)</i>	<i>25</i>
<i>Figure 42/43 : Boulevard Emir Abdelkader.....</i>	<i>25</i>

<i>Figure 44 : Coupe 02 (sur le boulevard Amir Abed El Kader)</i>	26
<i>Figure 45 : Route Secondaire</i>	26
<i>Figure 46/47 : Route Vers Boubroune</i>	27
<i>Figure 48 : carte de la ville d'Azazga</i>	28
<i>Figure 49 : Habitat dans l'environnement Immédiat.</i>	29
<i>Figure 50 : Habitat dans l'environnement Immédiat.</i>	30
<i>Figure 51/52 : Habitat dans l'environnement Immédiat.</i>	31
<i>Figure 53 : Immeuble en R+2 de commerce et Habitation (Assous)</i>	32
<i>Figures 54 /55 : Supermarché PRIBA /La banque « BADR »</i>	33
<i>Figures 56 : Ecole kessiri</i>	33
<i>Figure 57 : Vue aérienne du Quartier</i>	34
<i>Figure 59/60/61 :BNA/ Cafeteria de Djabella/ Escalier du cimetière</i>	36
<i>Figure 62 : Carte de la ville d'Azazga</i>	37
<i>Figure 63 : Hôtel de ville de Bâle</i>	40
<i>Figure 64 : Camping en forêt</i>	42
<i>Figure 65 : Auberge de jeunesse</i>	42
<i>Figure 68: Oka Bay Beach-Canada;</i>	43
<i>Figure 66 : Mark hotel-Berlin</i>	43
<i>Figure 67 : Atlantis paradis –Bahamas</i>	43
<i>Figure 69: Urbain Lodge Hôtel</i>	44
<i>Figure 70: Hôtel semi urbain</i>	44
<i>Figure 71: Hôtel en site naturel</i>	44
<i>Figure 72: Tableau de classification des hôtels</i>	45
<i>Figure 73 : Hôtel Diagonal</i>	45
<i>Figure 74 : Plan du RDC</i>	46
<i>Figure 75: Plan de l'étage courant</i>	46
<i>Figure 76: Façade principe</i>	46
<i>Figure 77 : La coupe A-A</i>	47
<i>Figure 78: Vue sur l'hôtel Hilton</i>	48
<i>Figure 79: Plan du sous-sol</i>	48
<i>Figure 80: Image montrant plan d'organisation spatial</i>	49
<i>Figure 81 : Centre sportif de Verbier</i>	51
<i>Figure 82: hôtel les bains d'Arguin</i>	52

<i>Figure 83: spa Bergoase.....</i>	<i>52</i>
<i>Figure 84 : le spa akasha.....</i>	<i>53</i>
<i>Figure 85 : Naman retreat pure Spa.....</i>	<i>54</i>
<i>Figure 86 : Plan Rdc du Naman retreat pure Spa.....</i>	<i>55</i>
<i>Figure 87 : SPA Standard.....</i>	<i>55</i>
<i>Figure 88 : SPA Standard.....</i>	<i>55</i>
<i>Figure 89 : Plan Rdc du Naman retreat pure Spa.....</i>	<i>55</i>
<i>Figure90 : Etape 01.....</i>	<i>66</i>
<i>Figure 91 : Etape 02.....</i>	<i>67</i>
<i>Figure 92 : Etape 03.....</i>	<i>68</i>
<i>Figure93: Etape 04.....</i>	<i>68</i>
<i>Figure 94: Etape 05.....</i>	<i>69</i>
<i>Figure 95: Etape 06.....</i>	<i>69</i>
<i>Figure 96 : Etape 07.....</i>	<i>69</i>
<i>Figure 97: Plan du RDC.....</i>	<i>72</i>
<i>Figure98 :Plan du 1er étage.....</i>	<i>73</i>
<i>Figure 99 : Plan du 2eme étage.....</i>	<i>74</i>
<i>Figure 100 : Plan du 3eme étage.....</i>	<i>75</i>
<i>Figure101 : Plan du 4eme étage.....</i>	<i>75</i>
<i>Figure 102: le jardin.....</i>	<i>76</i>
<i>Figure 103 : dépose minute.....</i>	<i>76</i>
<i>Figure 104: aire de jeux.....</i>	<i>77</i>
<i>Figure105 : le Concept d'Horizontalité sur les Façades Nord.....</i>	<i>78</i>
<i>Figure 106: le Concept de Verticalité sur la Façades Sud-Est.....</i>	<i>78</i>
<i>Figure 107: le Concept de Verticalité sur la Façades Nord.....</i>	<i>78</i>
<i>Figure108 : les surfaces vitrées sur la Façades Nord.....</i>	<i>79</i>
<i>Figure 109 : les Surfaces Vitrées sur la Façades Sud-Est.....</i>	<i>79</i>
<i>Figure 110: Poteau HPN.....</i>	<i>81</i>
<i>Figure 111 : Poutre alvéolaire.....</i>	<i>81</i>
<i>Figure 112 : plancher collaborant.....</i>	<i>82</i>
<i>Figure 113 : Assemblage poteau-poutre</i>	<i>82</i>

<i>Figure 114 : joint de dilatation.....</i>	<i>82</i>
<i>Figure 115 : fixation des éléments de façade</i>	<i>83</i>
<i>Figure 116 : Détail A-A.....</i>	<i>83</i>
<i>Figure 117 : Tubes d'acier inoxydable</i>	<i>84</i>
<i>Figure 118 : assemblage mur rideau.....</i>	<i>84</i>
<i>Figure 119 : Double vitrage</i>	<i>84</i>
<i>Figure 120 : Détail d'un sauna</i>	<i>85</i>
<i>Figure 121 : sauna.....</i>	<i>86</i>
<i>Figure 122 : Bancs en bois</i>	<i>86</i>
<i>Figure 123: Bancs avec du métal</i>	<i>86</i>

ANNEXES 01 : QUESTIONNAIRE

Bonjour monsieur ou madame, ca va vous allez bien, on vous dérange pas...;on se présente on est des étudiantes en architecture on va vous quelque questions sur la ville d'AZAZGA.

Vous habitez AZAZGA ?

OUI

NON

Combien de temps vous habitez AZAZGA?

Peu de temps

Longtemps

D'après vous quels sont avantages ou points positif de la ville ?

Travail

Ecoles

Commerce

Quels sont les points négatifs de la ville ?

Circulation

Stationnement

Manque d'équipement

Avez-vous remarqué que la ville manque d'attractivité?

A votre avis la construction de la nouvelle rocade a influencé l'attractivité de ville?

Avez-vous assisté aux émeutes de 2001 de l'ancienne gendarmerie?

Qu'en pensez-vous de ce terrain délaissé jusqu'à présent ?

Serait-il intéressant de l'exploiter pour projeter un nouveau projet au milieu de la ville ?

D'après vous quelle genre d'équipement qui manque a la ville?

Sanitaire

Loisirs

Hébergement

Autre...

Avez-vous des occupations ou activités après le travail ou école soit en fin journée ou le week-end ? Lesquelles?

Y-a-t-il des activités que vous pratiquez dans le quartier ?

Y-a-t-il assez de moyens ou d'espaces pour vos pratiques ?

En vacances, vous aimez voyager? Lors de vos voyages fréquentez vous des hôtels?

Avez-vous remarqué que la ville d'AZAZGA n'a pas d'hôtel, on a que des projets inachevés ?

OUI

NON

Trouvez-vous que c'est nécessaire d'avoir au moins un hôtel dans chaque ville?

OUI

NON

APRES avoir élaboré un questionnaire, nous avons mené une enquête social ; dont on a essayé de questionner un maximum de personnes qu'on a croisé dans le quartier, de différentes tranches d'âge ; et catégorie : commerçant, passagers, résident, lycéen.....leurs réponses et points de vues étaient différents,

Lorsqu'on a proposé le questionnaire, on a eu un ensemble de réponses ; qu'on a résumé comme suit :

- Une estimation d'un taux de 20%, trouve que la fréquentation de la ville a augmenté et que c'est dû à la réalisation de nouveaux commerces ;
- La réalisation de nouveaux projets immobiliers ;
- Augmentation de la population

80%, pense que la ville n'est pas attractive, et la cause derrière est dû à l'augmentation des prix (cherté).

Le manque de loisirs et d'équipements touristiques. et pour remédier à ce problème ils ont proposé de projeter un jardin public dotés de placettes, plus des espaces de loisirs, et intégrer des aires de jeux pour enfants.

La réponse sur le type d'équipement qu'il manque ; on a eu 9 /10 qui trouve la nécessité d'avoir un hébergement, mais se penche aussi vers un espace de détente comme le jardin, placettes, en gros ils sont pas contre un hébergement mais il doit être accompagné Des espaces de loisirs dédié à la ville.

ANNEXES 02 : IMAGE DE SYNTHÈSE



**SALLE DE RELAXATION AVEC UNE
LUMIERE NATURELLE**





**SALLE DE RELAXATION AVEC UNE
LUMIERE NATURELLE**





**SALLE DE RELAXATION AVEC UNE LUMIERE
ARTIFICIEL(FAUX PLAFONDS Orné DONNANT
UN EFFET d'UN CIEL PLEIN D ETOILES)**







LA SUITE /LE PETIT SALON



LA SUITE /SALLE D'EAU





FACADE PRINCIPALE



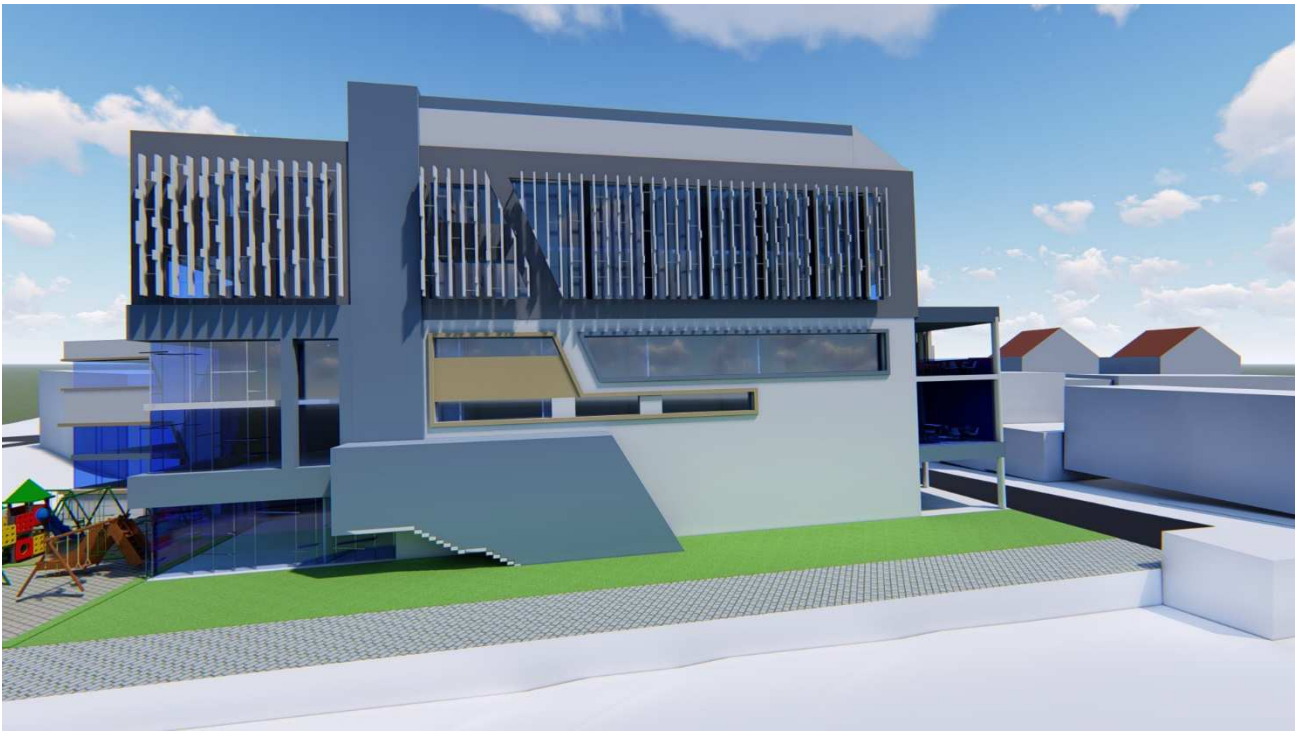

FACADE SUD-OUEST



FACADE SUD

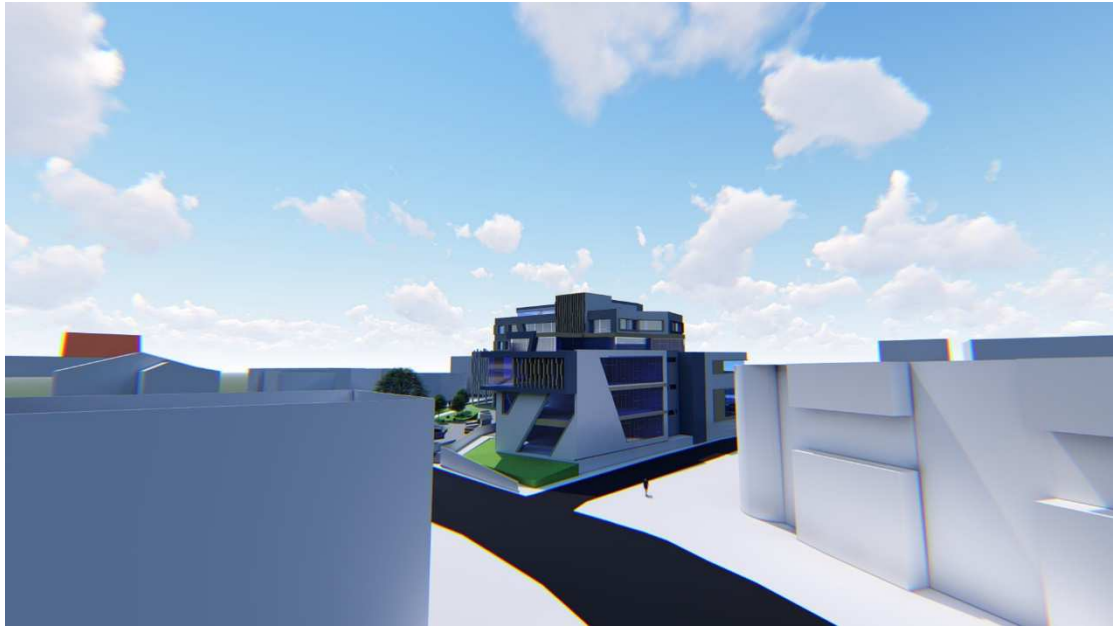

FACADE SUD-EST